

(19) ES (11) (21) (22)	NUMERO 294474	(10) Y
	FECHA DE PRESENTACION 29-5-86	



ESPAÑA

MODELO DE UTILIDAD

7 OCT. 1986

(30) PRIORIDADES:	(31) NUMERO	(32) FECHA	(33) PAIS
-------------------	-------------	------------	-----------

(47) FECHA DE PUBLICIDAD	(51) CLASIFICACION INTERNACIONAL F24B 1/189
--------------------------	--

(54) TITULO DE LA INVENCIÓN DISPOSITIVO CALEFACTOR.
--

(71) SOLICITANTE (S) D. STEPHEN G. HEPPE.
--

DOMICILIO DEL SOLICITANTE EUROVILLAS - NUEVO BAZTAN (Madrid)-. C/ Lakeshore, núm. 45.
--

(72) INVENTOR (ES) EL MISMO SOLICITANTE.

(73) TITULAR (ES) EL MISMO SOLICITANTE.
--

(74) REPRESENTANTE DON JOSE PONS TORRES
--

El presente Modelo de Utilidad se refiere a un dispositivo calefactor, destinado a ser usado en hogares y cocinas de leña ó carbón, por ejemplo en cocinas del tipo denominadas "francesa".

5 El objeto de la invención es conseguir un dispositivo calefactor que permite conseguir un mayor efecto de calefacción en cocinas, y hogares abiertos, tales como cocinas francesas.

10 Entre las cocinas denominadas francesas y en general en cocinas y hogares que funcionan mediante combustibles sólidos, es necesario mantener un tiro ó circulación constante de aire, que arrastra al exterior la mayor parte del calor producido durante la combustión.

15 El objeto de la invención es lograr un dispositivo que permite un mejor aprovechamiento del calor producido durante la combustión en cocinas y hogares del tipo señalado.

20 De acuerdo con la presente invención, el dispositivo está constituido por una serie de elementos tubulares paralelos, configurados en forma aproximada de U. Estos elementos van relacionados ó conectados entre sí mediante travesaños que discurren entre las ramas laterales de dichos elementos.

El número de elementos que compone cada dispositivo es variable, estando todos ellos abiertos por sus extremos.

25 Los elementos tubulares que componen el dispositivo de la invención forman un asiento lateral, definido por las ramas laterales de uno de los lados de tales elementos, con el fin de posicionar ó apoyar el dispositivo sobre el suelo del hogar. La porción extrema de estas ramas quedará preferentemente ligeramente elevada respecto al resto de dichas ramas que configuran el asiento citado.

30

Con la constitución descrita, el dispositivo de la invención se sitúa sobre el suelo del hogar, de modo que las ramas centrales de los elementos y las porciones adyacentes de las ramas laterales queden en contacto con el carbón ó leña en combustión. Los elementos tubulares quedan situados en planos paralelos, perpendiculares al fondo ó suelo del hogar.

Durante la combustión, al calentarse las zonas centrales de los elementos tubulares, el aire contenido en el interior de los mismos se calienta, tendiendo a salir por el extremo abierto de la rama superior, entrando aire a la temperatura del ambiente por el extremo libre de la rama inferior, produciéndose así una circulación de aire constante.

La rama superior de cada elemento tubular puede presentar una ligera inclinación ascendente, para facilitar la circulación del aire.

Los extremos abiertos de los elementos tubulares quedan dirigidos hacia el frente del recinto ó habitación en que está situada la chimenea ú hogar. De este modo, el aire caliente que sale de la rama lateral superior de los elementos tubulares queda dirigido hacia el centro de la habitación, lográndose de este modo un mayor efecto calefactor y un mejor aprovechamiento del combustible.

Con el fin de que pueda comprenderse mejor la constitución y características del dispositivo de la invención, a continuación se hace una descripción más detallada del mismo, con referencia a los dibujos adjuntos, en los cuales se muestra una posible forma de ejecución, dada a título de ejemplo no limitativo.

En los dibujos:

La figura 1 es una vista en perspectiva de un dis-

positivo construido de acuerdo con la invención.

La figura 2 es una vista lateral del dispositivo calefactor.

5 Tal y como puede verse en la figura 1, el dispositivo calefactor está constituido por una serie de elementos tubulares 1, 3 en el caso representado en el dibujo, los cuales están configurados en forma de U, dirigidas en sentido sensiblemente horizontal, quedando todas ellas paralelas y dirigidas en el mismo sentido. Los extremos libres 2 y 3 de estos elementos tubulares v^{an} abiertos.

10 Los diferentes elementos 1 v^{an} conectados entre sí mediante travesaños 4, que pueden estar constituidos por perfiles angulares de hierro ó similar. A su vez, estos travesaños 4 pueden ir conectados mediante tirantes 5 que impedirán la apertura ó cierre de las U constituidas por los elementos tubulares 1.

15 Como mejor puede verse en la figura 2, la rama lateral inferior 6 de los elementos tubulares presenta un tramo sensiblemente recto que definirá un asiento para el apoyo del dispositivo calefactor sobre una superficie. La porción extrema de esta rama inferior queda ligeramente elevada respecto al tramo de asiento 6. La rama lateral superior 8 puede discurrir con una ligera inclinación ascendente, quedando también rematada en una porción extrema 9 elevada.

20 Los elementos tubulares 1, así como los travesaños 4 y los tirantes 5 serán de hierro ó similar, con el fin de soportar las temperaturas producidas durante la combustión del carbón ó leña en un hogar ó chimenea.

25 Con la constitución descrita, el dispositivo de la invención se dispone sobre el fondo de un hogar ó chimenea, apo-

yado en los tramos 6, quedando las ramas centrales 10 y las por-
ciones adyacentes de las ramas laterales 6 y 8 introducidas en-
tre la leña ó carbón, con lo cual durante la combustión se ca-
lentarán estas porciones y con ello el aire contenido dentro de
5 los elementos tubulares. Al ir estos elementos abiertos por sus
extremos 2 y 3, el aire contenido en el interior de tales ele-
mentos, al ser calentado, circulará en sentido ascendente, sa-
liendo por la boca 2, mientras que aire del ambiente penetra por
el extremo abierto 3. El aire será expulsado a través del extre-
10 mo superior abierto 2 hacia el centro de la habitación ó recinto
en que esté situado el hogar ó chimenea, lográndose así un mejor
efecto calefactor y un mejor aprovechamiento del combustible.

Como puede comprenderse, el número de elementos 1
que componen el dispositivo puede variar, así como también la
15 configuración de tales elementos, pudiendo presentar mayor ó me-
nor curvatura en su rama central, variación en los ángulos de
las porciones extremas, rama superior, etc, sin salirse por ello
del marco de la presente invención.

20 Descrita suficientemente la naturaleza del invento,
así como la manera de realizarlo en la práctica, debe hacerse
constar que las disposiciones anteriormente indicadas son sus-
ceptibles de modificaciones de detalle en cuanto no alteren su
principio fundamental.

REIVINDICACIONES

5 1.- Dispositivo calefactor, para su uso en hogares ó cocinas de leña ó similares, caracterizado porque comprende una serie de elementos tubulares paralelos, configurados en forma aproximada de U, cuyos elementos van relacionados mediante travesanos de conexin perpendiculares, que discurren entre las ramas laterales de dichos elementos, quedando la totalidad de los elementos tubulares situados en planos paralelos sensiblemente verticales y estando la totalidad de los elementos tubulares abiertos por sus extremos.

15 2.- Dispositivo segn la reivindicacin 1, caracterizado porque los diferentes elementos tubulares forman un asiento lateral, definido por las ramas laterales de uno de los lados de dichos elementos, estando la porcin extrema de estas ramas ligeramente elevada respecto al resto de dichas ramas que configuran el asiento citado.

20 3.- Dispositivo segn las reivindicaciones anteriores, caracterizado porque entre los travesanos citados discurren varillas de interconexin, que actan como tirantes e impiden la apertura ó cierre de los elementos tubulares en U.

4.- Dispositivo calefactor; tal y como queda sustancialmente descrito en la presente Memoria, e ilustrado en los dibujos adjuntos.

25 Esta Memoria consta de 6 hojas escritas a mquina por una sola cara.

Madrid, 29 de mayo de 1.986.

~~JOSE PONS TORRES~~
P. F.

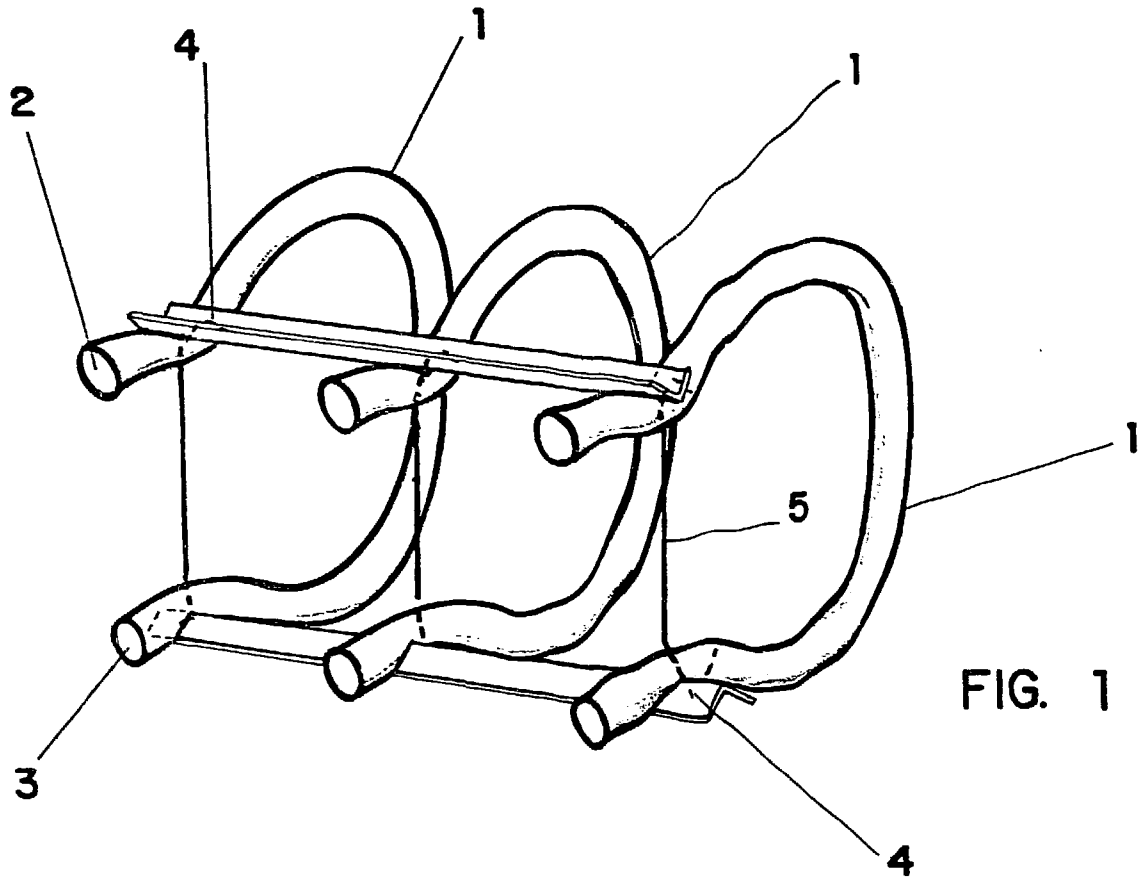

FIG. 1

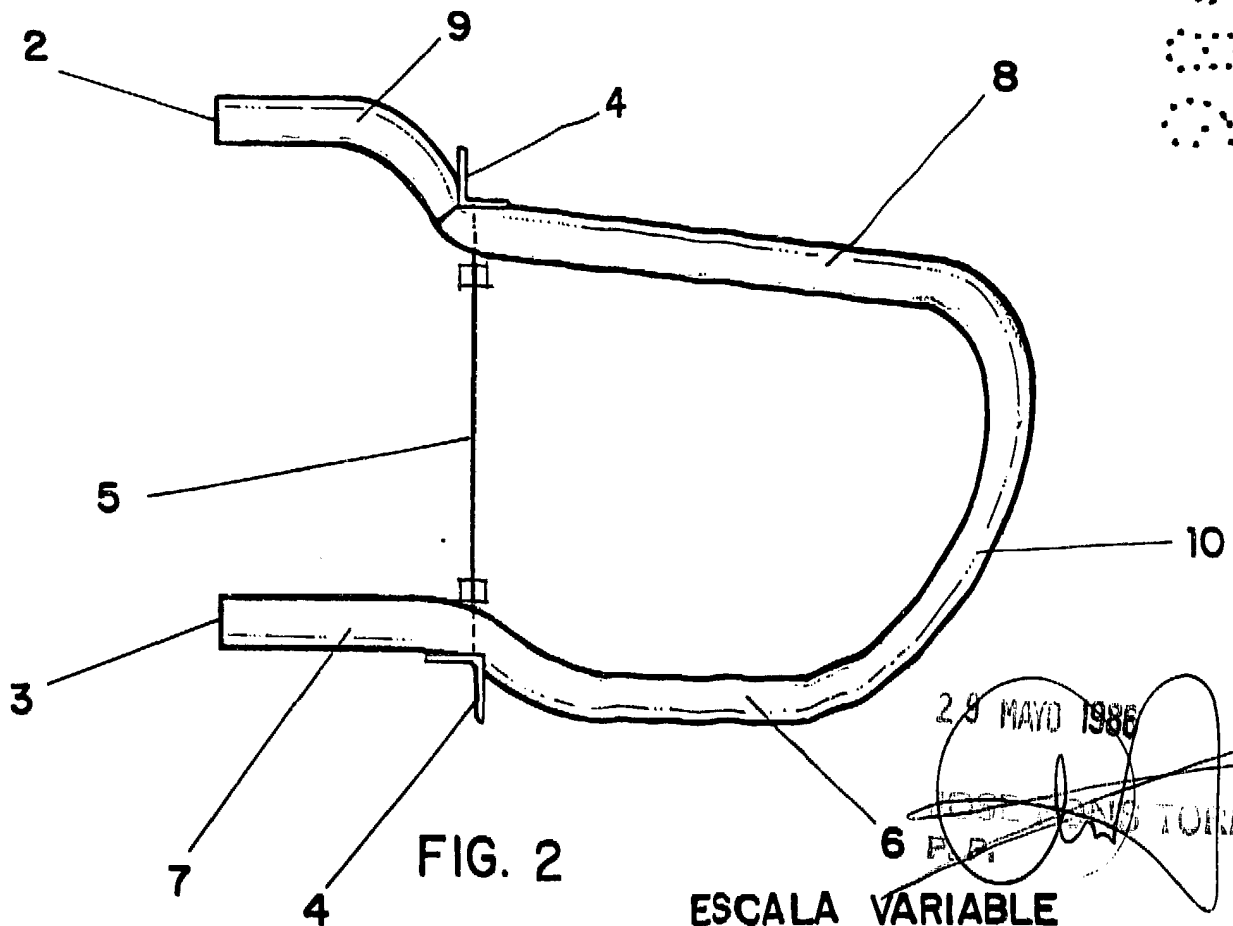
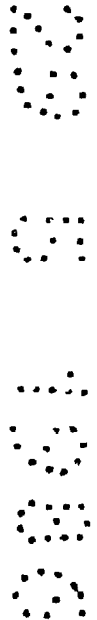

FIG. 2

28 MAYO 1986

~~ESTEBAN TORRES~~
6 F.P.

ESCALA VARIABLE