



294 391

PATENTE DE INVENCION

que por veinte años, para España y sus Posesiones, se solicita a favor de la Firma: GEHA-WERKE G.m.b.H., entidad alemana, residente en HANNOVER (ALEMANIA), Podbielskistr. 321, por: -
"MEJORAS INTRODUCIDAS EN LOS UTILES PARA ESCRIBIR, ESPECIALMENTE EN ESTILOGRAFICAS".

Memoria Descriptiva

Es conocido dotar útiles para escribir de toda clase, por ejemplo, simples plumas, lápices, lapiceros, bolígrafos y estilográficas, en la parte delantera de asientos para los dedos en forma de muescas, aplanamientos, superficies asperas, -
5 capas elásticas o análogo, con el fin de hacer posible el coger cómodamente y sujetar el útil para escribir sin peligro de que se resbale de la mano.

Estas formas de construcción conocidas de la parte -
delantera del útil para escribir que sirven para la mejora en -
10 el manejo del mismo, no tiene en cuenta que las manos y los -
dedos de los que utilizan el útil para escribir difieren consi-



294391

derablemente en la forma y el tamaño y que cada usuario, al -
escribir, suele colocar los dedos en una posición determinada.
Los asientos invariables para los dedos practicados fijamente -
15 en útil para escribir y a distancia uniforme entre sí, a par-
tir de la punta de la pluma, son considerados estorbantes en -
muchos casos y por esta razón rechazados como inoportunos.

Por otro lado ha resultado muy útil, por ejemplo, -
para la enseñanza en la escritura, utilizar los útiles para -
20 escribir con asientos para los dedos, con el fin de educar los
principiantes en la escritura sistemáticamente a un uso correc-
to del útil para escribir. Cada maestro sabe, cuán difícil es -
enseñar a principiantes en la escritura que no conocen todavía
la rutina de escribir, como tienen que coger correctamente el -
25 útil para escribir y cómo deben colocar los dedos para apren-
der a escribir sin forzar los mismos.

Principiantes en la escritura utilizan para los pri-
meros ejercicios en la mayoría estilográficas con plumas rela-
tivamente duras y poco dilatables que permiten escribir con la
30 estilográfica sostenida recta. El principiante en la escritura
debe coger la pluma más corta, que quiere decir, que debe coger
la estilográfica de tal forma que la distancia entre la punta -
de la pluma y la yema del dedo índice es de 1,5 cm. aproximada-
mente. Niños que ya han aprendido lo más rudimentario en el -
35 manejo recto del útil para escribir, escriben con plumas menos -
duras y deben sostener la estilográfica en una posición algo -
más inclinada y cogerla de tal manera que la distancia entre la
punta de la pluma y la yema del dedo índice sea de 2,0 cm.. Per-
40 sonas diestras en la escritura deben coger la pluma todavía más
larga, que puede ser hasta 3,0 cm. de larga.

El cómo tienen que coger los niños la pluma, o más -
corta o más larga, les será ordenado según y conforme el progre-

294391 11 DIC. 1953



so que hacen en los ejercicios de escritura, por el mismo maestro.

45 Con la invención se propone crear útiles para escribir con asientos para los dedos que obligan, o al menos, inducen a coger el útil para escribir en el sitio correcto de la parte delantera y con una postura de los dedos en que el dedo índice y el dedo del corazón están extendidos lo máximo posible para que sea evitado el cansancio prematuro y el forzado de los
50 dedos. Esto no es sólo un problema importante en la educación de los principiantes en la escritura, sino también para hacer posible un uso cómodo del útil para escribir a personas que han cogido ya ciertas costumbres en la forma de escribir.

55 En la invención se ha resuelto este problema de tal manera que están dispuestos en la parte delantera del útil para escribir asientos para los dedos a distancias diferentes en su extensión desde la punta del utensilio de escribir. Esta idea inventiva fundamental puede llevarse a efecto en distintas
60 realizaciones, por ejemplo, en una forma de realización sin dispositivos adicionales, de una manera especialmente sencilla de tal modo, que en la superficie periférica exterior de la parte delantera del útil para escribir están dispuestos desplazados en ángulo entre sí y distribuidos sobre la circunferencia
65 varios asientos para los dedos en dirección axial del útil para escribir.

 El éxito anhelado de poder coger el útil para escribir a la distancia desde la punta del mismo correcta en cada caso, puede conseguirse según invención también de tal manera que se
70 agregan al útil para escribir varios manguitos que pueden ser colocados axialmente sobre la parte delantera y en cuyas superficies periféricas está practicado al menos un asiento para el dedo, teniendo los asientos para los dedos distintas distancias de los cantos de los bordes delanteros de los manguitos.

294391



75

80

85

90

95

100

Una forma de realización preferida y especialmente adecuada en la práctica consiste en la disposición de un manguito girable en la parte delantera del útil para escribir - que está dotado en la superficie periférica exterior de varios asientos para los dedos distribuidos sobre la circunferencia - y desplazados en ángulo entre sí en dirección del eje central del manguito. El manguito girable ofrece la posibilidad ventajosa de poder graduar los asientos para los dedos, como exige cada caso, a la posición angular correcta con respecto a la - pluma aprisionada junto con el conductor de tinta en la cavidad de la parte delantera de la estilográfica, con el fin de - tener en cuenta particularmente, la formación de la punta de - la pluma que puede estar achaflanada muy puntiaguda, delgada o ancha y recta o biselada, lo que en todo caso debe tenerse en cuenta en la posición angular de la pluma con respecto al asiento de los dedos. Por el giro del manguito el usuario del útil - para escribir puede producir exactísimamente la graduación de - los asientos para los dedos en adaptación a su mano, ocasionando con ello la postura más favorable de los dedos en cada caso.

En caso de principiantes en la escritura el maestro - se preocupa ya de la graduación correcta para el alumno.

Finalmente es también posible aplicar a la parte - delantera del útil para escribir, en lugar de un manguito dotado de asientos para los dedos, un manguito liso en la superficie exterior, cuando el que utiliza el útil para escribir se ha acostumbrado a la postura correcta de los dedos y no necesita más asientos marcados para los dedos.

La invención y otros detalles con el fin de su formación ventajosa serán explicados más concretamente a continua-



294391

105 ción con ayuda de los planos en los cuales vienen ilustrados
varios ejemplos de realización, mostrando:

Figuras 1 - 4 las secciones delanteras de estilograficas con asientos para los dedos practicados inmediatamente en la parte delantera de la estilográfica en cuatro - diferentes realizaciones;

110 Figura 5 la vista lateral de la sección delantera - de una estilográfica en que los asientos para los dedos - están practicados en un manguito girable montado sobre la - parte delantera de la estilográfica;

115 Figura 6 la sección de la estilográfica ilustrada en figura 5 en vista lateral girada por 90°;

Figura 7 una vista lateral correspondiente a fig. 6 de la sección delantera de la estilográfica estando desmontado el manguito girable;

120 Figura 8 el manguito girable perteneciente a la - estilográfica según fig. 7 en sección central longitudinal;

Figura 9 una ilustración correspondiente a figura 7 en otra realización de la parte delantera de la estilográfica y;

125 Figura 10 el manguito girable perteneciente a la - estilográfica según figura 9 en sección central longitudinal.

130 En las figuras 1 hasta 4 se indica con 1 el mango - de la estilográfica en cuyo extremo delantero está enroscada, como es costumbre, la parte delantera 2 que se reduce en diámetro cónicamente hacia la punta de la pluma de escribir. En la parte delantera 2 estan montados el conductor de tinta y la pluma 3 de tal manera que quedan tapados por la mayoría de su extensión por la parte delantera.

135 En la circunferencia de la parte delantera 2 estan practicados los distintos asientos para los dedos que determinan las distintas longitudes de la palanca de escribir. En

294391



140 figura 1 la parte delantera 2 está dotada de tres entalladuras
5a, 5b, 5c que se extienden en torno de toda la circunferen-
cia de la parte delantera y que estan limitadas por líneas -
cóncavas simétricas de rotación hacia el eje central longitu-
dinal de la estilográfica. La longitud de las sendas entalla-
145 duras 5a, 5b, 5c y su distancia desde la punta de la pluma 3 -
estan medidas de tal manera que, al colocarse la yema del dedo
índice de la mano que sostiene la estilográfica en la entalle-
dura 5^a resulta forzosamente una longitud de la palanca de es-
145 cribir de 1,5 cm. aproximadamente; al colocar la yema del dedo
índice en la entalladura central 5b una longitud de la palanca
de escribir de 2,0 cm. aproximadamente y al colocar la yema del
dedo índice en la entalladura 5c, la más distanciada de la -
punta de la pluma, con una longitud de palanca de escribir -
150 de 2,5 cm. aproximadamente.

En la parte delantera de la estilográfica según fig.
2 alcanza las entalladuras para los dedos 5a, 5b, 5c dispues-
tas y formadas de igual manera como en fig. 1, sólo más de la
mitad o un tercio de la circunferencia de la parte delantera -
155 cónica 2 de la estilográfica. Ellas empiezan en el lado supe-
rior o en la proximidad de la línea en el vértice superior de
la parte delantera 2, extendiéndose - en vista por encima de
la estilográfica - hacia la derecha y terminan en el lado -
opuesto de la parte delantera 2.

160 En figura 3 estan practicados en la superficie -
periférica de la parte delantera 2 de la estilográfica a la
derecha, al lado de la línea en su vértice superior y para-
lelas a la última, tres aplanamientos oblongos o entalladuras
en forma de artesa 5d, 5e y 5f que estan dispuestas a pequeñas
165 distancias entre sí consecutivamente en una fila. Al colocar -
la yema del dedo índice de la mano que sostiene el útil para -



escribir en uno de estos tres aplanamientos o entalladuras 5d, 5e, 5f resulta automáticamente la longitud de la palanca de escribir de 1,5 cm. 2,0 cm. o 2,5 cm.

170 En el ejemplo de la figura 4 los asientos 5g, 5h, 5i para los dedos, situados a distintas distancias de la punta de la pluma, están limitados entre sí por elevaciones 12 en forma de nervios que se extienden en torno de la circunferencia de la parte delantera de la estilográfica y sobresalen un poco de la superficie periférica de la parte delantera d de la estilográfica. En lugar de las elevaciones -
175 pueden servir también ranuras anulares para la limitación - de los asientos 5g, 5h, 5i de los dedos entre sí. También - aquí los nervios anulares 12 o respectivamente las ranuras -
180 anulares pueden extenderse solo sobre una parte de la circunferencia de la parte delantera 2 de la estilográfica.

En los ejemplos de realización antes expuestos e -
ilustrados en el plano el problema de poder coger el útil -
para escribir en un sitio que está en caso oportuno, a dis-
185 tancia correcta de la punta de escribir, sin tener que efectuar un desplazamiento giratorio en la parte delantera del útil, queda resuelto por asientos para los dedos dispuestos - inmediatamente sobre la circunferencia de la parte delantera del útil para escribir. El mismo éxito se alcanza también de
190 tal manera que se agregan a la parte delantera del útil para escribir por lo menos dos manguitos fácilmente montables - sobre ella en que están practicados cada vez uno o varios - asientos para los dedos a diferentes distancias desde el canto del borde delantero del manguito.

195 Figuras 5 y 6 muestran la sección delantera de una estilográfica sobre cuya parte delantera 2 está colocado en - dirección axial un manguito 4 con ajuste a presión ligera de

294391



200 tal manera que el mismo puede ser girado sobre la parte delan-
tera de la estilográfica. En la superficie periférica del man-
guito girable 4 que se reduce en diámetro un poco cónicamente
hacia el extremo delantero, estan practicadas distribuidas -
sobre la misma varias - en el ejemplo dibujado tres - entalla-
duras 5, 5a, 5b. Las entalladuras que sirven de asientos para
205 los dedos empiezan y terminan, como se deducen de las figuras
5 y 6, en sitios que tienen distancias diferentes desde la -
punta de la pluma 3. Cada entalladura está dotada conveniente-
mente de una marcación. La marcación "A" de la entalladura 5
visible en fig. 5, está señalada con 6. En la superficie ex-
terior del collar 2d que está colocado sobre la parte delan-
210 tera 2 y que soporta el manguito de mano 4, está practicada -
una escala numerada, conforme la cual puede graduarse por -
giro el manguito 4.

En la estilográfica según fig. 7 la parte delantera
2 de la estilográfica está dotada en el extremo trasero de la
215 sección cilíndrica 2a de elevaciones 8 que transcurren en -
forma inclinada, con las cuales engranan ranuras 8a correspon-
dientemente inclinadas y practicadas en la parte interior del
extremo trasero del manguito 4a en que se sostiene la pluma. -
De esta manera las dos partes 2a y 4a en cierto modo son enros-
220 cadas la una en la otra, consiguiéndose un ajuste del manguito
4a en la graduación correcta efectuada por simple giro y ase-
gurada contra torsiones y desplazamientos axiales involunta-
rios. Mediante un pequeño movimiento giratorio puede soltarse
el manguito 4a de la elevación 8 de la parte delantera 2 y ajus-
225 tarlo nuevamente en otra posición angular sobre la parte delan-
tera.

En figura 9 la parte delantera está dotada en el ex-
tremo trasero de la sección cilíndrica 2b de un dentado 9 prac-
ticado en forma de muescas, estando practicado en el extremo -

234391 11 DIC



230 trasero del manguito de mano 4b en el lado interior del mismo un contraperfil 9a que corresponde a dicho dentado. Las muescas 9 y los contraperfiles 9a que engranan entre sí como pequeños dientes hacen necesario el empleo de cierta fuerza para el desplazamiento giratorio del manguito. Para que, el manguito 4b en el desplazamiento giratorio no sea sacado simplemente del sector cilíndrico 2b de la parte delantera 2 de la estilográfica, se ha formado en la parte delantera 2 un pequeño respaldo 11. El manguito para asir 4b es pasado con un fuerte empuje por encima del respaldo 11 y colocado sobre la sección cilíndrica 2b de la parte delantera. El mismo queda sujeto entonces entre el collar trasero 2d de la parte delantera 2 y el respaldo 11.

245 El sector de la parte delantera 2 situado en fig. 9 delante del sector cilíndrico 2d puede tener también la forma de manguito con rosca interior, que es roscada en la sección 2b prolongada hacia delante y dotada de rosca exterior. Un manguito 4b según figura 10 o respectivamente un manguito 4a según figura 8 puede ser colocado, estando desenroscado el manguito de sujeción, con ajuste a presión sobre la sección cilíndrica 2b de la parte delantera y fijado entre el manguito de sujeción enroscado y el collar 2d en cada posición angular.

255 Para evitar el que la tinta fluya por la ranura anular que lleva efecto capilar y que está situada entre la parte delantera 2, o respectivamente 2a o 2b y el manguito para asir 4 o, respectivamente, 4a o 4b está practicada en el lado inferior del manguito para asir una ranura anular 10 en la proximidad del extremo delantero del manguito.

260 Los asientos para los dedos que sirven de muesca pueden estar dispuestos de forma conocida, como queda dicho anteriormente, como aplanamientos, entalladuras, superficies asperas, apoyos blandos elásticos o de otra forma e incluso de modo distinto de los ejemplos de realización dibujados. Favore-

294391¹ 1 Di



265 ble en particular es, cuando se siente claramente con los -
dedos que sostienen el utensilio de escribir los asientos -
en los cuales hay que ponerlos, con lo que puede contrarres-
tarse precisamente el inconveniente que se observa a menudo -
en los principiantes en la escritura de que, al presionar la -
pluma contra el papel, los dedos resbalan hacia delante; más -
es tambien posible indicar los asientos para los dedos sólo -
270 con marcaciones en forma de puntos, circulos, cruces o análogo.
Ya esto basta solo en algunos casos para hacer cimprender a los
niños, como tienen que sostener de forma correcta el útil para
escribir.

REIVINDICACIONES

275 Se reivindica como de la propia y nueva invención la propiedad
y explotación exclusivas de:

1.- Mejoras introducidas en los útiles para escribir, especial-
mente en estilográficas, con una parte delantera que lleva los
asientos para los dedos, caracterizadas por la disposición de -
280 asientos para los dedos a distancias de diferentes extensiones
desde la punta del útil para escribir.

2.- Mejoras introducidas en los útiles para escribir, especial-
mente en estilográficas, según reivindicación 1ª, caracteriza-
das por llevar dispuestos sobre la superficie periférica ex-
285 terior de la parte delantera del útil para escribir y distri-
buidos sobre la circunferencia varios asientos para los dedos -
desplazados en ángulo entre sí en dirección axial del útil para
escribir.

3.- Mejoras introducidas en los útiles para escribir, especial-
290 mente en estilográficas, según reivindicación 1ª, caracteriza-
das por llevar agregados al mismo varios manguitos montables -
axialmente sobre la parte delantera, estando practicado en cada

294391



295 una de sus superficies periféricas exteriores al menos un asiento para colocar el dedo, llevando los asientos para los dedos diferentes distancias desde los cantos de los bordes delanteros de los manguitos.

300 4.- Mejoras introducidas en los útiles para escribir, especialmente en estilográficas, según reivindicación 1ª, caracterizadas por un manguito situado girable sobre la parte delantera del útil para escribir y que está dotado sobre su superficie periférica exterior de varios asientos para los dedos que van distribuidos sobre la circunferencia exterior del mismo y desplazados en ángulo entre sí en dirección del eje central del manguito.

305 5.- Mejoras introducidas en los útiles para escribir, especialmente en estilográficas, según reivindicaciones 1ª y 4ª, caracterizadas porque el manguito girable, dotados de asientos para los dedos, es fijable sobre la parte delantera que le soporta mediante elevaciones que engranan en las correspondientes ramas en la posición de giro deseada.

310 6.- Mejoras introducidas en los útiles para escribir, especialmente en estilográficas, según reivindicaciones 1ª y 4ª, caracterizadas porque el manguito girable es sujetado por un manguito roscado sobre la parte delantera del útil para escribir.

315 7.- Mejoras introducidas en los útiles para escribir, especialmente en estilográficas, según reivindicaciones 1ª y 4ª, caracterizadas porque el manguito girable está fijado entre un collar terminal y un pequeño respaldo de la parte delantera, sin posibilidad de desplazamiento axial.

320 8.- Mejoras introducidas en los útiles para escribir, especialmente en estilográficas, según reivindicaciones 1ª y 4ª, caracterizadas por llevar practicada una ranura en la superficie interior del manguito girable próximo al extremo delantero del mismo.

294391



- 325 9.- Mejoras introducidas en los útiles para escribir, especial-
mente en estilográficas, según reivindicaciones 1ª y, eventual-
mente 3ª, caracterizadas porque los asientos para los dedos en
forma de entalladura se extienden solo sobre una parte de la -
circunferencia de la parte delantera de la estilográfica o, -
330 respectivamente, del manguito colocado sobre la misma.
- 10.- Mejoras introducidas en los útiles para escribir, especial-
mente en estilográficas, según reivindicación 1ª, caracteriza-
das porque los asientos para los dedos estan realizados como -
aplanamientos situados sobre una línea común en la vértice, en
335 una fila uno trás otro, a pequeñas distancias entre sí.
- 11.- Mejoras introducidas en los útiles para escribir, especial-
mente en estilográficas, según reivindicación 4ª, caracteriza-
das porque los asientos para los dedos estan señalados por -
marcaciones.
- 340 12.- Mejoras introducidas en los útiles para escribir, especial-
mente en estilográficas, según reivindicaciones 1ª y 11ª, carac-
terizadas por llevar practicadas sobre el collar terminal con-
tra-marcaciones en correspondencia con las marcaciones practi-
cadas en los asientos para los dedos.
- 345 13.- "MEJORAS INTRODUCIDAS EN LOS UTILES PARA ESCRIBIR, ESPE-
CIALMENTE EN ESTILOGRAFICAS".

Consta la presente memoria descriptiva de doce hojas numeradas y mecanografiadas en una sola cara a las que se acompañan dos planos para su mejor comprensión.

MADRID, 9 DICIEMBRE DE 1.963

Rodolfo de la Torre

p. p.



Fig. 1

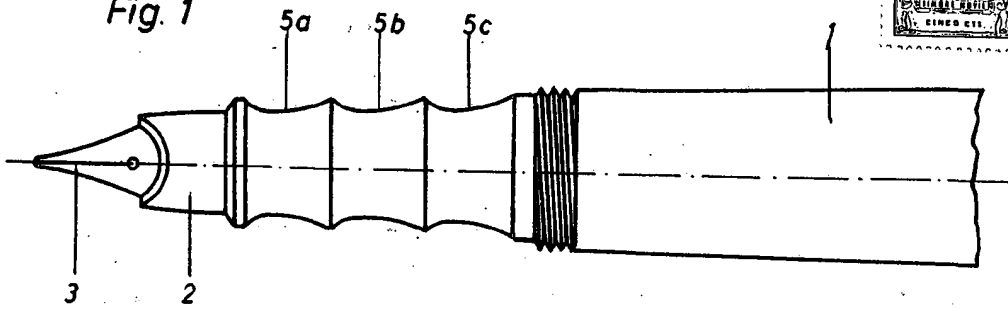

Fig. 2

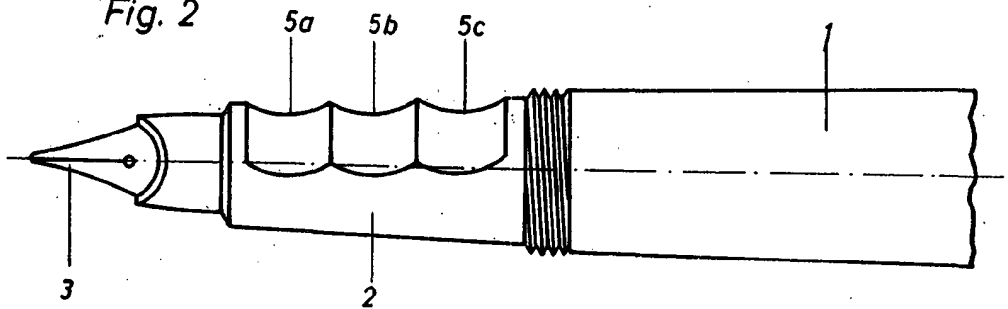

Fig. 3

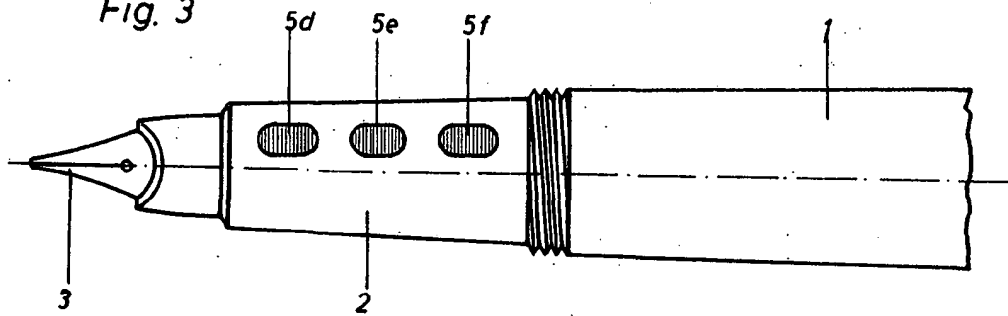
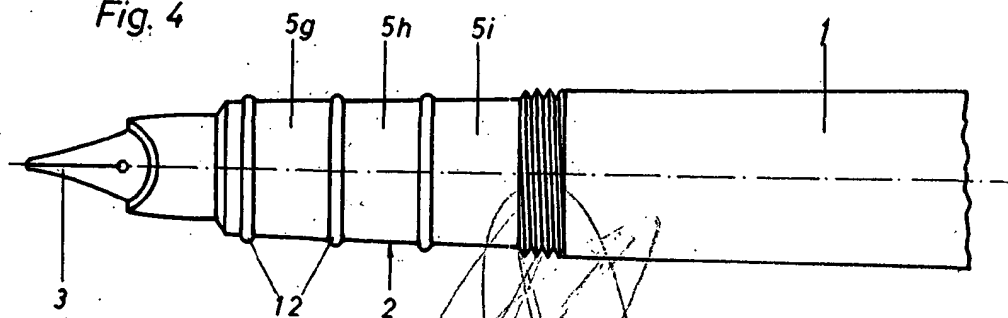
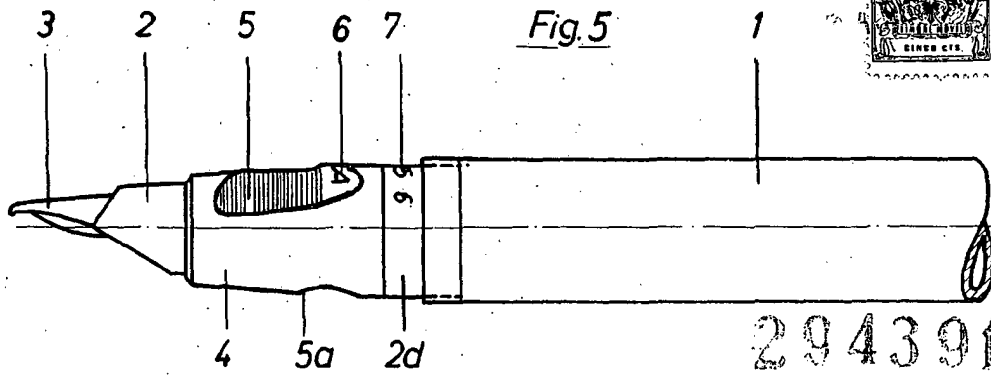

Fig. 4



Handwritten signature and scribbles.

ESCALA VARIABLE



294391

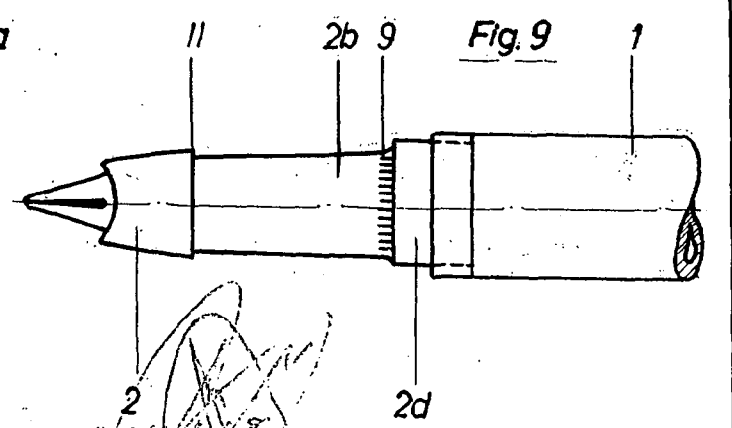
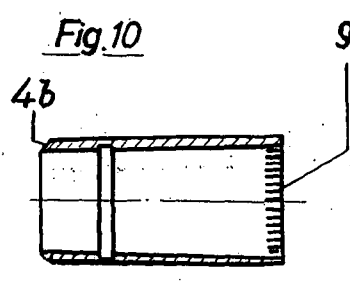
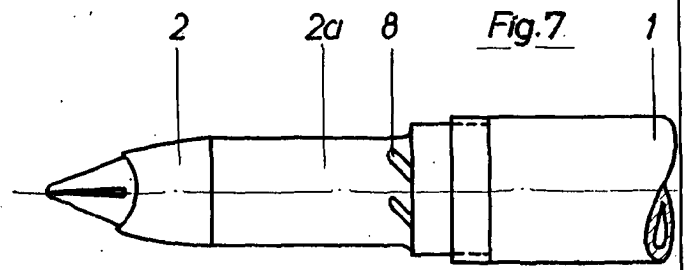
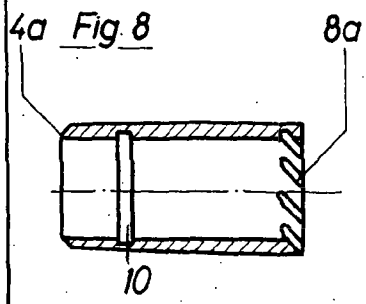
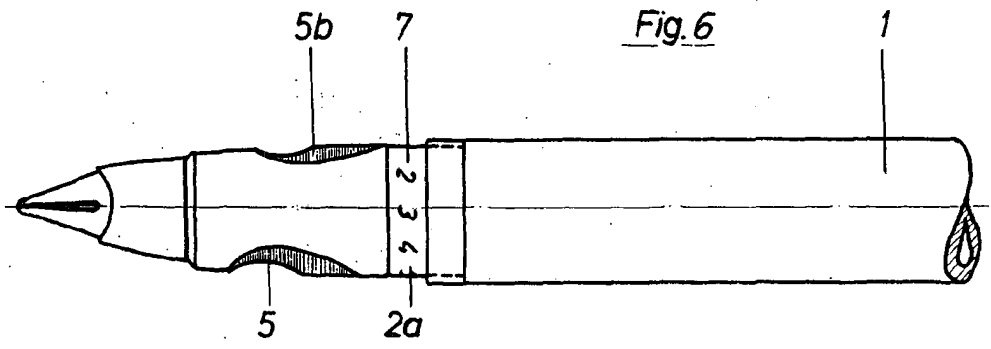

Handwritten signature and text:
 2
 R. K. ...
 p. f. ...

ESCALA VARIABLE