

(19) ES (21) (22)	(11) NUMERO 294.349	(10) Y
	FECHA DE PRESENTACION 26-5-1.986	



ESPAÑA

MODELO DE UTILIDAD

16 MAR. 1987

(30) PRIORIDADES:	(32) FECHA	(33) PAIS	
(31) NUMERO			

(47) FECHA DE PUBLICIDAD	(51) CLASIFICACION INTERNACIONAL
	F16B 5/00, 5/02

(54) TITULO DE LA INVENCIÓN
CONECTOR PARA EL ENSAMBLAJE DE DOS PANELES U OBJETOS SIMILARES

(71) SOLICITANTE (S)
MAURICE MULLENMEYER.

DOMICILIO DEL SOLICITANTE
Cerisiers 24 - 5980 GREZ DOICEAU (Bélgica).

(72) INVENTOR (ES)

(73) TITULAR (ES)

(74) REPRESENTANTE
D. JOSE MIGUEL GÓMEZ-ACEBO y POMBO.

El presente Modelo de Utilidad se refiere a un conector, es decir a una pieza que permite el ensamblaje de dos paneles que forman entre sí un ángulo.

El objeto del presente Modelo de Utilidad es el de realizar un ensamblaje de este tipo por medio de un solo tipo de conector pudiendo elegirse entre varios ángulos.

A este efecto, el conector comprende de manera conocida dos elementos receptores que presentan, respectivamente, un alojamiento para recibir una parte de panel y estos dos elementos pueden desplazarse angularmente el uno con relación al otro, alrededor de un eje común que pasa por una prolongación adyacente al citado alojamiento.

De acuerdo con el presente Modelo de Utilidad, la prolongación de cada elemento tiene una primera cara de extremidad al nivel de una cara de campo de la parte adyacente que forma alojamiento para terminarse en una segunda cara de extremidad situada aproximadamente a la semialtura de esta parte y la segunda cara de extremidad de esta prolongación presenta, a la altura de la de la prolongación del otro elemento, una dentadura complementaria a la de esta otra prolongación.

Preferentemente, la prolongación de uno de los elementos presenta una cavidad apropiada para la recepción de la cabeza y del vástago de un bulón y la prolongación del otro elemento presenta un orificio tarrajado para el atornillado del citado bulón.

De esta manera los dos elementos receptores pueden fijarse entre sí una vez elegido el ángulo.

El presente Modelo de Utilidad se describe ahora haciendo referencia a los dibujos adjuntos, en los que las figuras 1 a 3 representan dos posiciones del conector vistas en planta desde arriba, las figuras 2 y 4

representan los mismos conectores vistos esta vez en elevación lateral, y la figura 5 en una vista similar a la figura 1.

En estas diferentes figuras, los mismos números de referencia designan los mismos elementos.

El conector comprende dos elementos receptores respectivamente 2 y 3, dotados, respectivamente, con un alojamiento, respectivamente 4 y 5, destinado a recibir una parte de panel. Cada elemento 2, respectivamente 3, comprende una prolongación 6, respectivamente 7, dotada con una primera cara de extremidad al nivel de una cara de campo 8, respectivamente 9, de la parte adyacente que forma alojamiento 4, respectivamente 5, y se termina en una segunda cara de extremidad aproximadamente a la semialtura de la parte 4, respectivamente 5. La segunda cara de extremidad de la prolongación 6 presenta, a la altura de la de la prolongación 7, un dentado radial o corona 10 que es complementario al dentado o corona 11 de esta otra prolongación 7. Ventajosamente la prolongación 6 de uno de los elementos presenta una cavidad 12 apropiada para la recepción de la cabeza y del vástago de un buclón 20 y la prolongación 7 del otro elemento presenta un orificio terrajeado 13 para el acornillado del citado buclón.

Cada parte que forma alojamiento 4, respectivamente 5, presenta tornillos de apriete 30.

En los conectores representados en las figuras 1 y 2, el dentado permite elegir entre ocho posiciones angulares de los dos elementos 2 y 3, mientras que en el conector representado en las figuras 3 y 4, la elección puede hacerse entre seis posiciones angulares.

Aumentando el número de dientes en los dentados o coronas 10 y 11 puede conseguirse mayor número de posiciones relativas entre los elementos 2 y 3. En el ca

so de la figura 5, cada dentado o corono incluye 24 dientes, pudiendo obtenerse catorce posiciones diferentes, desfasadas angularmente entre sí, 15° cada dos consecutivas.

5                    Puede comprenderse que el número de dientes puede variarse, de acuerdo con las aplicaciones del conector.

El modo de utilización del conector es extremadamente simple. Estando separados los dos elementos 2 y 3, se ensamblan de manera que se inserten sus dentaduras complementarias 10, 11 en función del ángulo elegido. A continuación se hace pasar el vástago del bulón 20 a través de la cavidad 12 del elemento 2 y se atornilla en el tarrajado 13 del elemento 3. Se introduce a continuación un borde de cada uno de los paneles a ensamblar en los alojamientos 4, respectivamente 5 y se aprisionan en estos alojamientos por medio de tornillos de apriete 30.

Es evidente que el presente Modelo de Utilidad no está limitado a los detalles descritos anteriormente.

20                    Descrita suficientemente la naturaleza del invento, así como la manera de realizarlo en la práctica, debe hacerse constar que las disposiciones anteriormente indicadas son susceptibles de modificaciones de detalle en cuanto no alteren su principio fundamental.

REIVINDICACIONES

1.- Conector para el ensamblaje de dos paneles ú objetos similares, del tipo que comprende dos elementos receptores, que presentan respectivamente un alojamiento destinado a recibir una parte del panel, pudiendo desplazarse angularmente estos dos elementos, el uno con relación al otro, alrededor de un eje común, que pasa por una prolongación adyacente al citado alojamiento caracterizado porque la prolongación de cada elemento tiene una primera cara de extremidad al nivel de una cara de campo de la parte adyacente que forma alojamiento del otro elemento y se termina en una segunda cara de extremidad aproximadamente a la semialtura de la parte que forma alojamiento, y porque la segunda cara de extremidad de una de las dos prolongaciones presenta enfrente de la de la otra prolongación un dentado radial complementario a un dentado de la otra prolongación.

2.- Conector según la reivindicación 1, caracterizado porque la prolongación de uno de los elementos presenta una cavidad apropiada para la recepción de la cabeza y del vástago de un bulón y porque la prolongación del otro de los elementos presenta un orificio roscado del citado bulón.

3.- Conector para el ensamblaje de dos paneles ú objetos similares: tal y como queda sustancialmente descrito en la presente Memoria, e ilustrado en los dibujos adjuntos.

Está memoria consta de 5 hojas escritas a máquina por una sola cara.

30

Madrid,  
MAURICE MULLENMEYER.

- 9 OCT. 1986

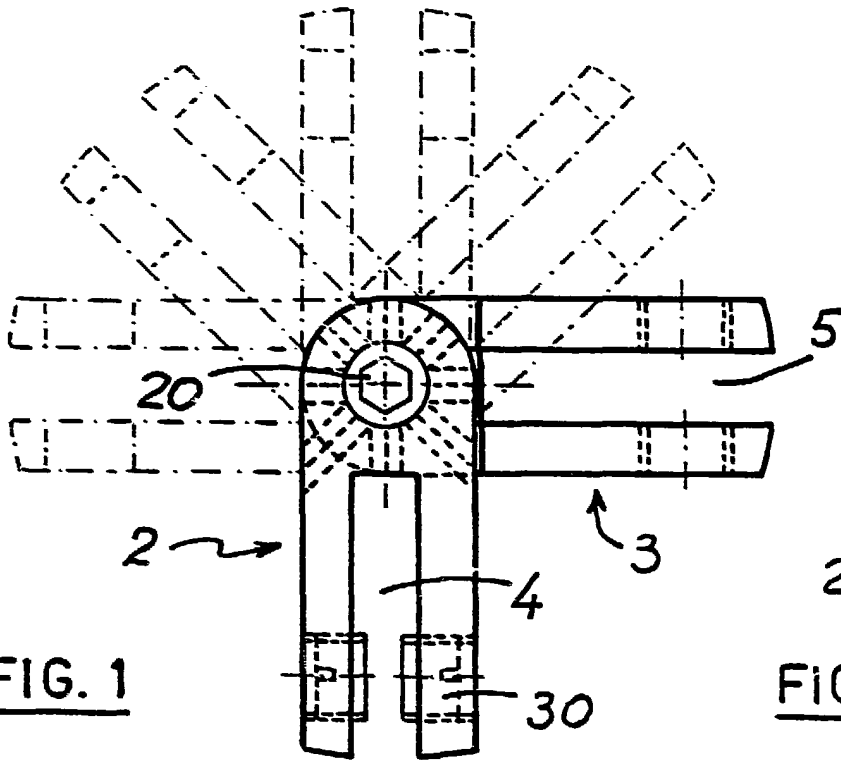

FIG. 1

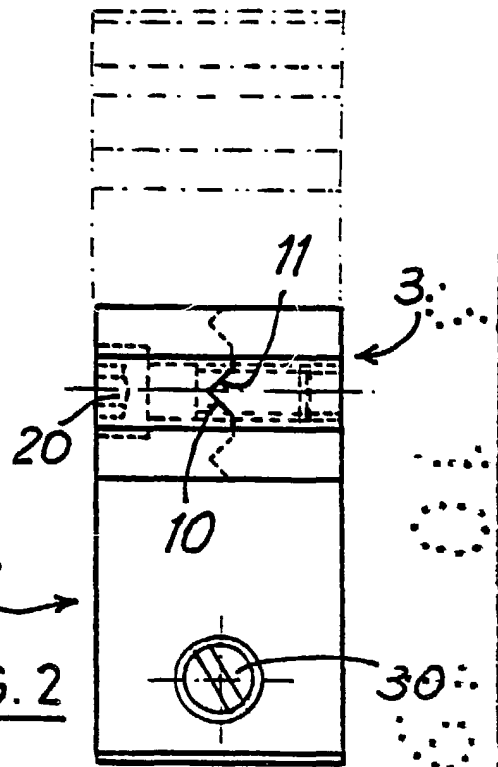

FIG. 2

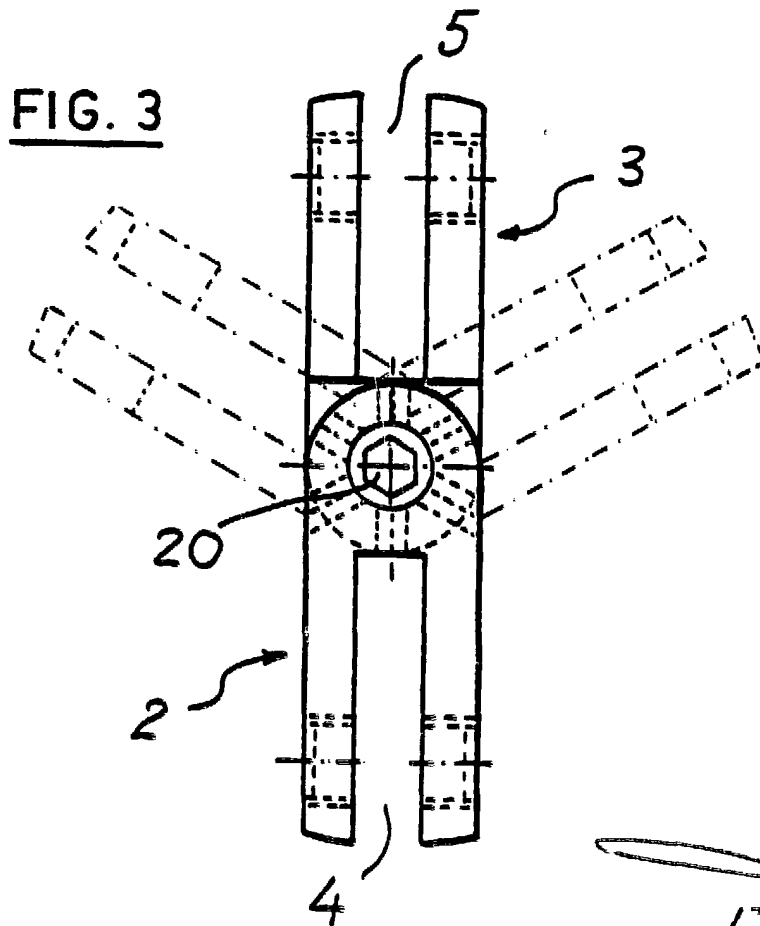
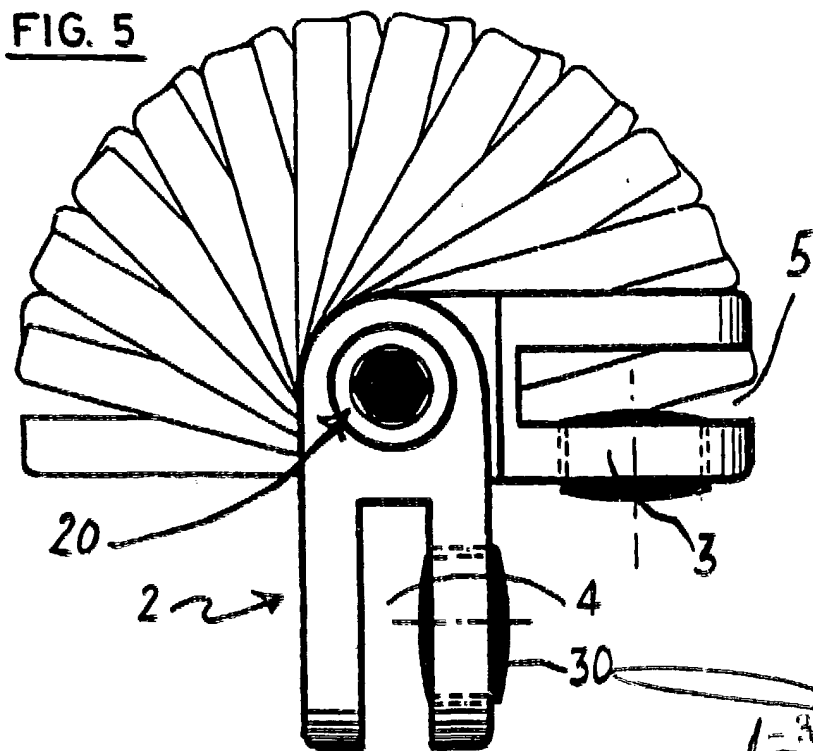
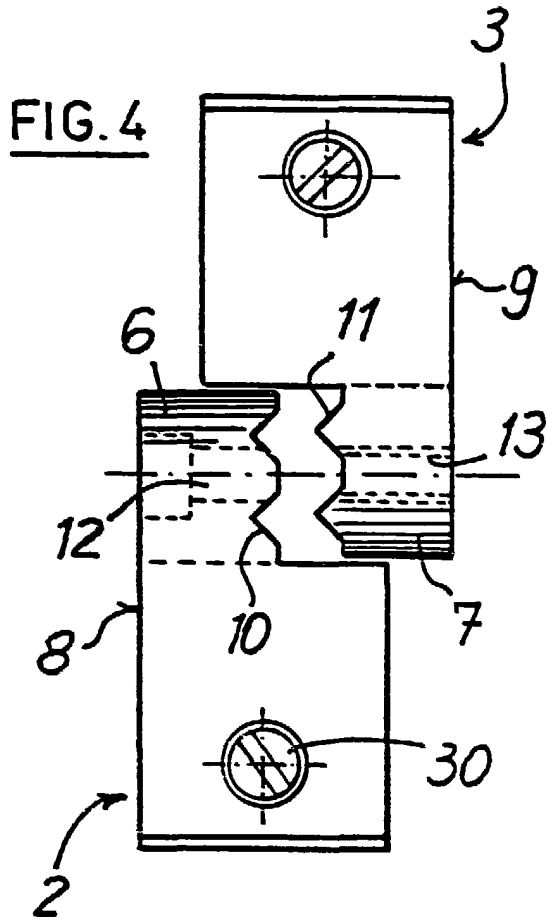

FIG. 3

- 3 OCT. 1986



l-3 OCT. 1986