

10 ES 11 21 22	NUMERO 294316	10 Y
	FECHA DE PRESENTACION 23 MAYO 1986	



ESPAÑA

MODELO DE UTILIDAD

1 OCT. 1986

30 PRIORIDADES: 31 NUMERO	32 FECHA	33 PAIS
------------------------------	----------	---------

47 FECHA DE PUBLICIDAD	51 CLASIFICACION INTERNACIONAL A47F 7/00
------------------------	---

54 TITULO DE LA INVENCIÓN "CONJUNTO DE ENVASES EXPOSITORES CON SERVILLETERO INCORPORADO"

71 SOLICITANTE (S) PASTOR Y CANALS, S.A.

DOMICILIO DEL SOLICITANTE PINTO (Madrid), Carretera de Pinto a San Martín de la Vega Km. 0,7

72 INVENTOR (ES)

73 TITULAR (ES) PASTOR Y CANALS, S.A.
--

74 REPRESENTANTE Don Antonio ARICHA FERNANDEZ (206-2)
--

La presente Memoria se refiere, como indica su enun-
ciado, a un conjunto de envases expositores, de material
transparente preferentemente, en los que se ha previsto -
una conformación adecuada para que puedan apilarse unos -
5 sobre otros, de manera que constituyan un sólo módulo ase-
gurado por un fleje metálico que envuelve a dichos enva-
ses, y que se cierra en la parte superior, mediante un -
travesaño acoplable mediante encastrés existentes en sus
extremos y en los del fleje envolvente, habiéndose previs-
10 to, en este travesaño, la colocación de un elemento que -
sirve de asa al mismo tiempo que presente una conforma-
ción igual a la de un servilletero, para servilletas de -
papel plégadas y enlazadas entre sí para su extracción -
continua.

15 En esencia, este conjunto está compuesto por unos -
frascos de forma paralelepípedica rectangular, en las que -
en sus bases superior e inferior, se prevén respectiva-
mente unos encastrés transversales rectangulares, y unos
salientes de la misma forma, con lo que al colocar uno so-
20 bre otro, quedan perfectamente acoplados y sin posibili-
dad de desplazamientos longitudinales, dejando todos -
ellos sus bocas de acceso en un mismo sentido.

Este conjunto de frascos, una vez superpuestos unos so-
bre otros, se fijan mediante un fleje que abraza al mismo
25 en sentido transversal, quedando abierto por su parte su-
perior, donde se acopla un travesaño, por doble encastre,
que cierra el anillo de sujeción, previéndose en este -
travesaño, la colocación de un elemento en forma de caja
prismática, abierta por sus laterales para que sirva de -
30 asa para el traslado de dicho conjunto, cuya caja presen-

ta en su cara superior una ranura, a fin de ser utilizada como servilletero de servilletas de papel plegadas y enlazadas entre sí de la forma convencional de este tipo de servilleteros.

35

A continuación, se hará una detallada descripción del conjunto de envases citado, con referencia a los planos que se acompañan, en los que se representa a simple título de ejemplo, no limitativo, una forma preferente de realización, susceptible de todas aquellas variaciones de forma y detalle, que no supongan una alteración fundamental de las características esenciales del mismo.

40

En dichos planos se ilustra:

En la fig. 1ª, vista en alzado lateral del conjunto.

En la fig. 2ª, detalle de encastre y situación del elemento servilletero-asa.

45

Según el ejemplo de ejecución representado, el conjunto de envases expositores con servilletero incorporado, que se preconiza, está constituido por un número determinado de envases o frascos -1-, de forma paralelepípedica rectangular, cerrados por una base y abiertos por la contraria mediante un cuello inclinado -2- con tapa -3-, que presentan en dos de sus caras laterales y opuestas, sobre las que quedan apoyados, en la superior dos hendiduras transversales -4- y -5- próximas a las bases anterior y posterior, y en la inferior dos salientes -6- y -7- de la misma forma y situación, con el fin de que al apilar estos envases unos sobre otros, queden formando un conjunto, sin posibilidad de deslizamiento en sentido longitudinal.

50

55

60

Este conjunto de frascos superpuestos, se ilja meqlan

te un fleje -8- en forma de U que abraza por su zona interior al envase situado en la parte más baja, y lleva sus ramas a lo largo de las caras laterales del conjunto hasta el nivel de la cara superior del frasco colocado en la parte más alta.

65

En los extremos de este fleje, se han previsto sendas ranuras -9-, en las que encastran los extremos de un travesaño -10- dotado igualmente de ranuras similares, para que, entrando media dimensión en anchura de cada uno de los elementos en sus correspondientes ranuras, queden fleje y travesaño formando un conjunto cerrado y de la misma anchura en todo su contorno, fijando al conjunto de frascos, en un sólo módulo sin posibilidad de movimiento relativo de uno sobre otro.

70

En el centro del travesaño -10- que cierra el fleje por la parte superior, se ha previsto la colocación de un elemento -11- en forma de caja abierta por sus laterales, para que sirva de asidero de este conjunto, para los desplazamientos, y colocación del mismo en el lugar más adecuado, habiéndose previsto en el centro de esta asa -11- y en sentido paralelo al del travesaño -10-, una ranura superior -12-, para permitir que esta caja pueda ser utilizada como un servilletero del tipo de extracción continuada por plegado enlazado de las servilletas de papel.

75

80

85

Constituido de esta forma el conjunto descrito, una vez situados los distintos frascos a conformar el mismo, unos sobre otros, encajando los salientes y entrantes -6- y -7- con -4- y -5- los correspondientes del frasco inmediatamente inferior, se procede a colocar el fleje -

90

de sujeción -8-, cerrando el mismo mediante el travesaño -10- encajando sus ranuras en las correspondientes -9- del extremo de dicho fleje.

95 El conjunto, por tanto, queda en situación de ser colocado en el lugar de utilización, dejando sus bocas de acceso con sus tapas -3- en un mismo sentido, y sobre todo el conjunto el correspondiente servilleteo -11- que está incluido en el travesaño de cierre del fleje de unión.

100 La forma, materiales y dimensiones, podrán ser variables y en general, cuanto sea accesorio y secundario, siempre que no altere, cambie o modifique la esencialidad del objeto que se describe.

N O T A

105 EN RESUMEN: El Modelo de Utilidad que, por veinte años, se solicita para todo el territorio nacional, ha de recaer sobre las siguientes reivindicaciones:

110 1ª.- "CONJUNTO DE ENVASES EXPOSITORES CON SERVILLETEO INCORPORADO", del tipo de varios envases aplados y acoplados mediante entrantes y salientes existentes en las bases de contacto, caracterizado por haberse previsto un fleje - que abraza al conjunto de envases en la zona central, dejando sus extremos libres en los que existen unas ranuras que alcanzan la mitad de la dimensión de la anchura de dicho fleje, para recibir un travesaño dotado igualmente de ranuras similares, a fin de que, una vez encastrado quede la abrazadera completa y de la misma anchura, fijando al conjunto de envases sin posibilidad de movimientos relativos entre sí, existiendo en el centro de este travesaño de cierre, un elemento en forma de caja prismática, dotada de
115 una ranura longitudinal en su base superior, con el fin de
120

que sirva simultáneamente como asa para transporte del -
conjunto y como servilletero de servilletas plegadas y -
enlazadas entre sí.

125

2ª.- "CONJUNTO DE ENVASES EXPOSITORES CON SERVILLETE-
RO INCORPORADO"

Todo conforme queda expresado en la presente Memoria
descriptiva, que consta de seis páginas, escritas a má--
quina por una sola cara, y dibujos que se acompañan.

Madrid, 23 de mayo de 1.986

PA
ANTONIO ANANDA
P.

Juan Guerrero
Firmado: **JUAN GUERRERO**

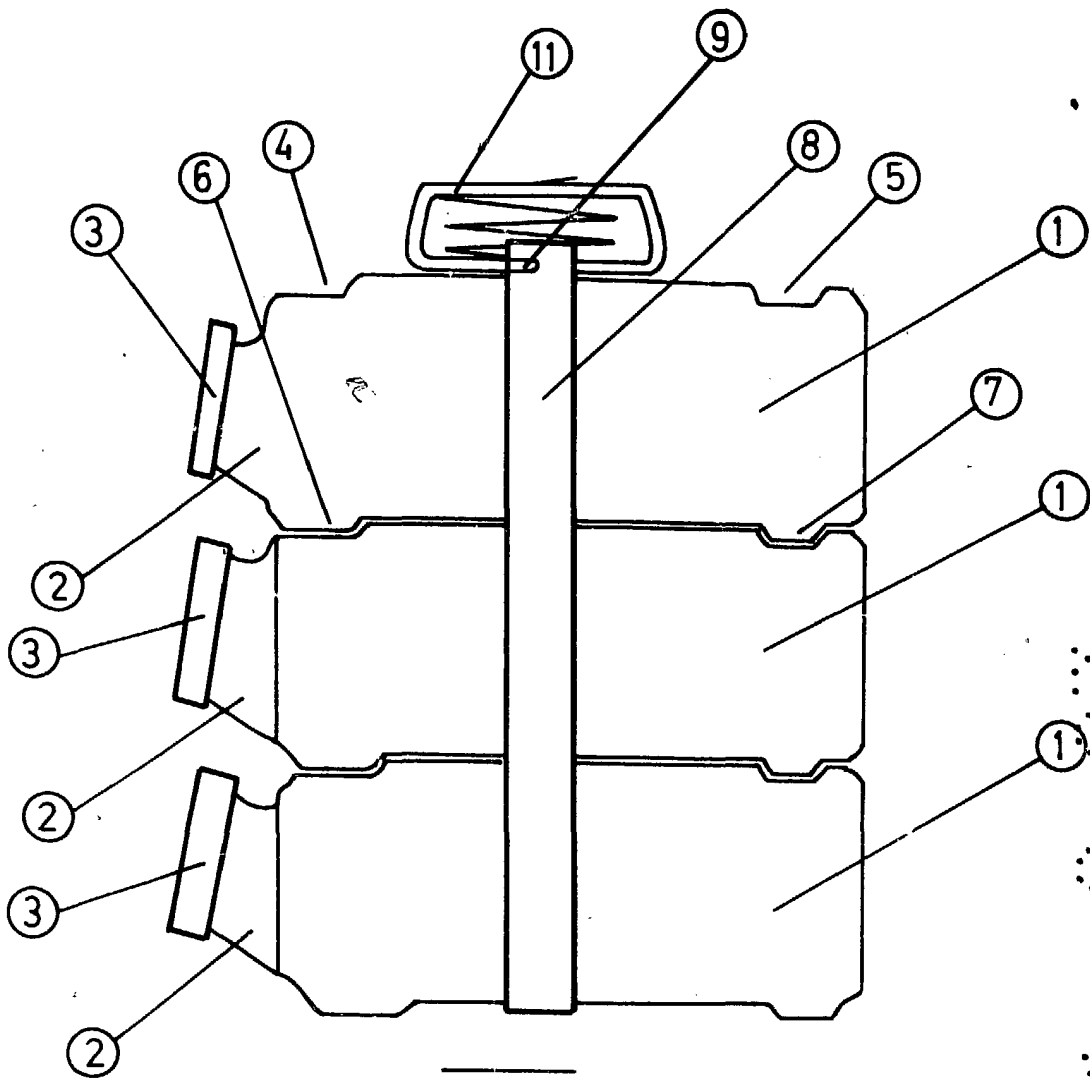

• FIG. 1

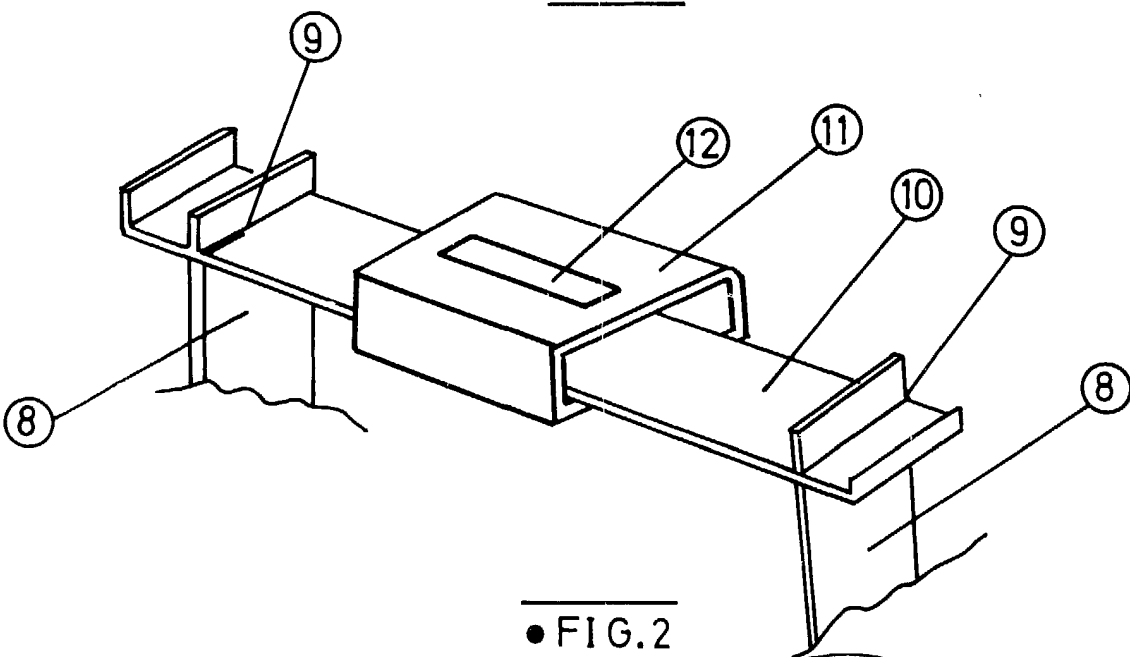

• FIG. 2

Madrid, 23 de mayo de 1.986

P. ANTONIO ARANDA

Firmado: IDAN GUERRERO

ESCALA VARIABLE