



ESPAÑA

19	ES	11	NUMERO	294081	10	Y
		21				
		22	FECHA DE PRESENTACION	29 ABR. 1986		

MODELO DE UTILIDAD

1 SET. 1986

30	PRIORIDADES:	32	FECHA	33	PAIS
31	NUMERO				

47	FECHA DE PUBLICIDAD	51	CLASIFICACION INTERNACIONAL
			A47K 10/02

54	TITULO DE LA INVENCIÓN
"NUEVA TOALLA PERFECCIONADA"	

71	SOLICITANTE (S)
D. Juan Ampurdanés Juan	

DOMICILIO DEL SOLICITANTE	
CASTELLDEFELS (Barcelona) - Paseo de la Marina, 16	

72	INVENTOR (ES)

73	TITULAR (ES)

74	REPRESENTANTE
D. Luis Durán Cuevas	

MEMORIA DESCRIPTIVA

El presente Modelo de Utilidad se refiere a una nueva toalla perfeccionada, que presenta como característica fundamental la forma en que se presenta al público, que resulta muy cómoda de transportar al tiempo que puede aportar notables características estéticas y publicitarias.

El objeto fundamental de la invención, consiste en partir de una toalla normal de algodón, a la cual ventajosamente se le podrán dar acabados estampados en vivos colores y agradables motivos, disponiéndose de tal manera que se presenta al público como si se tratase de una pastilla discoidal de poca altura y estrecho diámetro, similar al tamaño de una pastilla de jabón tradicional, colocándose la citada pastilla en que ha quedado convertida la toalla en el interior de un envoltente, ventajosamente transparente, para facilitar su venta.

Para conseguir la forma indicada de la toalla, basta con realizar primero unos dobleces de ella sobre sí misma hasta dejarla a una altura menor, para a continuación enrollarla y al cilindro que se obtiene se le somete a un proceso de compresión hasta dejarlo reducido a un tamaño muy pequeño en altura, en cuyo momento se le coloca un aglutinante que la mantendrá en este tamaño el tiempo que se desee, lo cual facilitará su colocación en el interior de un envoltente como el descrito, durante el tiempo que transcurra entre su fabricación y su utilización.

Para utilizar dicha toalla, bastará con sacarla

del interior del envolverte y sumergirla en agua, en cuyo momento el aglutinante soluble en el agua se deshará y la toalla recuperará su aspecto y características iniciales, logrando paralelamente a la obtención de una toalla tradicional un importante efecto totalmente nuevo, que en los casos deseados puede ser incluso utilizado con fines publicitarios.

10. Para facilitar la explicación se acompaña a la presente memoria una hoja de dibujos en la que se ha presentado, a título de ejemplo ilustrativo y no limitativo, un caso de realización de una nueva toalla perfeccionada según los principios de las reivindicaciones.

En los dibujos:

15. En las figuras 1 y 2 aparecen sendas vistas, una en alzado y la otra en planta, de la toalla reivindicada, dispuesta en el interior de la envolverte que permitirá su venta.

En la figura 3 se observa la forma en que la toalla recupera su aspecto tradicional.

20. Por último, en las figuras 4 y 5 permiten ver diversos momentos del plegado de la toalla desde su forma original.

25. Tal y como es posible deducir de la indicada hoja de dibujos la nueva toalla perfeccionada que se reivindica, se realiza a partir de una toalla tradicional -1-, realizada en algodón 100%, toalla que tendrá cualquiera de las medidas actualmente utilizadas, presentando sus superficies provistas de estampados característicos.

A una toalla como la descrita -1- se procede a continuación a doblarla sobre si misma en zonas -2-, según líneas paralelas a su menor dimensión, hasta dejarla a una altura mucho menor, tal y como aparece en la figura 4, procediéndose a continuación al enrollado de la misma -3- en sentido perpendicular a aquél en que se ha doblado, de forma tal que al acabar esta última operación, la toalla habrá quedado convertida en un cilindro que tiene el diámetro menor posible realizando el máximo tensado durante la operación de enrollado y una altura igual a la total de la toalla dividida por el número de dobleces horizontales que se le han producido.

En estas condiciones, se procede a realizar un prensado vertical de la toalla y posterior retención de la misma en la forma discoidal obtenida, mediante una sustancia aglutinante soluble en agua, para convertirla en un elemento discoidal -4- que se cubre exteriormente mediante una envolvente ventajosamente transparente -5-, que incluso permite la colocación de etiquetas -6- que le den la marca y el adecuado reclamo comercial.

En el instante en que se desee por parte del comprador utilizar la toalla, basta con sacarla del interior de la envolvente -5- e introducirla en un baño de agua -7-, en cuyo momento la sustancia aglutinante se solubilizará en el agua y desaparecerá, debido a lo cual la toalla cederá a la compresión a la que estaba sometida y volverá a recuperarse poco a poco hasta permitir su desenrollado y desdoblado, consiguiéndose finalmente sus

medidas -1- primigenias.

Todo cuanto no afecte, altere, cambie o modifi
que la esencia de la nueva toalla descrita, será variable
a los efectos del actual Modelo.

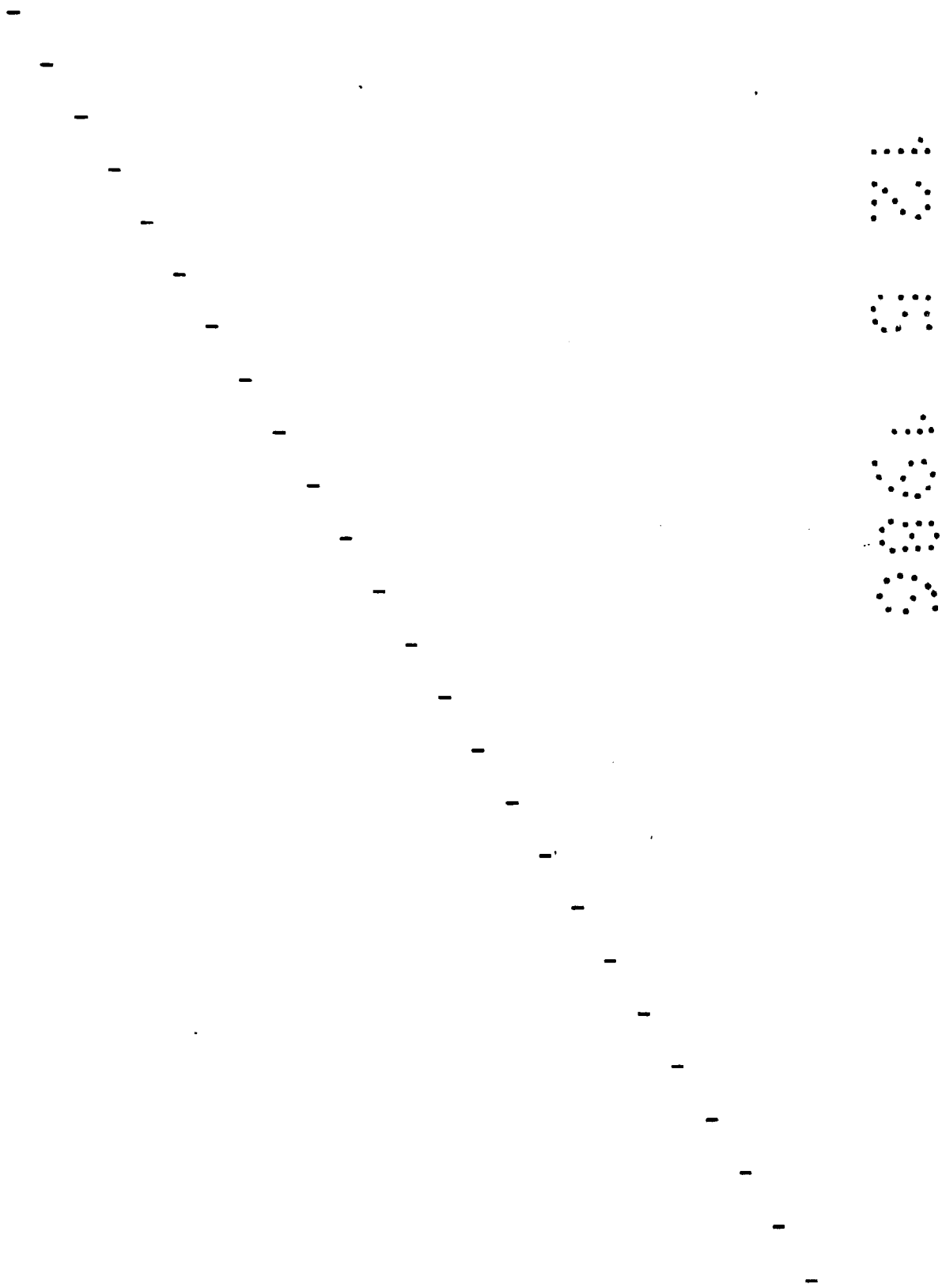

N O T A .

Se reivindica como objeto del presente Modelo de Utilidad:

- 1.- Nueva toalla perfeccionada, caracterizada
5. por adoptar una forma discoidal de poca altura y estrecho diámetro, a la que se llega mediante el plegado de una toalla tradicional de algodón 100% según tramos horizontales, hasta darle una altura determinada y a continuación enrollarla según un eje perpendicular a la dimensión de doblado, hasta adoptar finalmente una forma cilíndrica en cuyo momento se realiza una compresión para darle forma discoidal de la altura deseada y proveyéndola de una capa de aglutinante que la mantenga en esta forma, forma que únicamente perderá cuando se introduzca este disco en agua, debido a ser el aglutinante soluble en este líquido, disolviéndose en él y permitiendo la recuperación de la forma inicial de la toalla.
- 10.
- 15.

- 2.- Nueva toalla perfeccionada, según la reivindicación 1, caracterizada porque para su expedición la pastilla o disco obtenida, se colocará en el interior de una envolvente de cubrición provista de los adecuados motivos comerciales y publicitarios.
- 20.

- Sean cuales fueren las circunstancias que concurran en la esencialidad del Modelo de Utilidad, definido en las anteriores reivindicaciones, cuyo objeto es:
- 25.

3.- "NUEVA TOALLA PERFECCIONADA".

Consta la presente memoria de siete hojas foliadas, mecanografiadas por una sola cara y de los dibujos

unidos a la misma.

Barcelona, 29 ABR. 1986

P.A. de D. Juan Ampurdanés Juan,

LUIS DURAN CUEVAS

P. P.

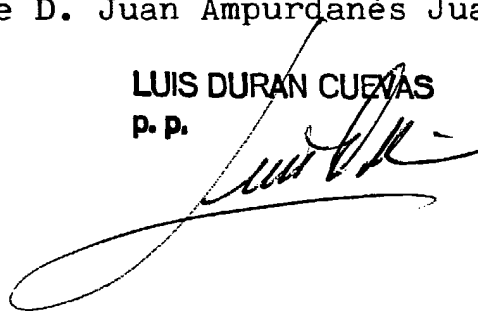
A handwritten signature in black ink, appearing to read 'Luis Duran Cuevas', written over the typed name. The signature is fluid and cursive, with a long horizontal stroke at the bottom.

.....
.....
.....
.....
.....
.....

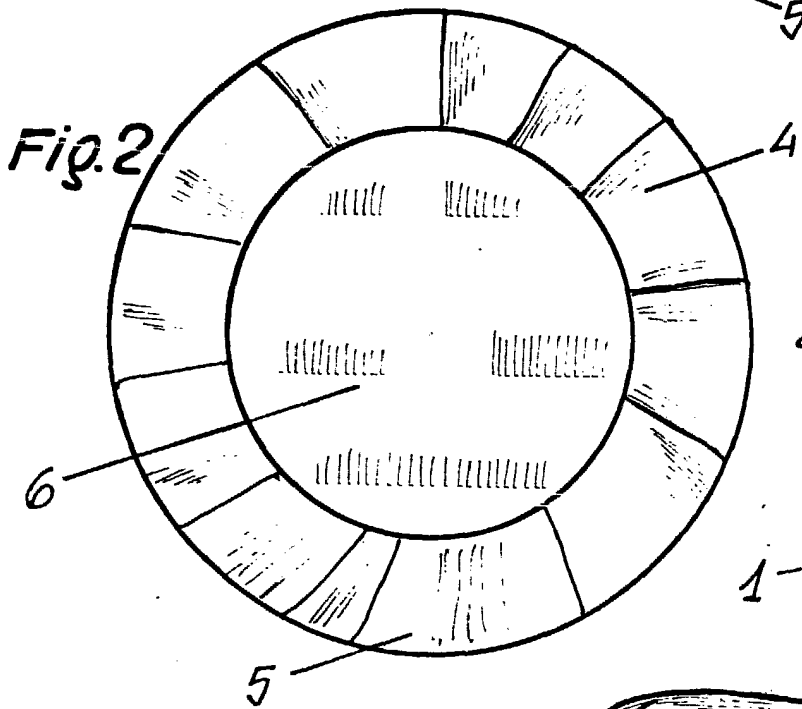
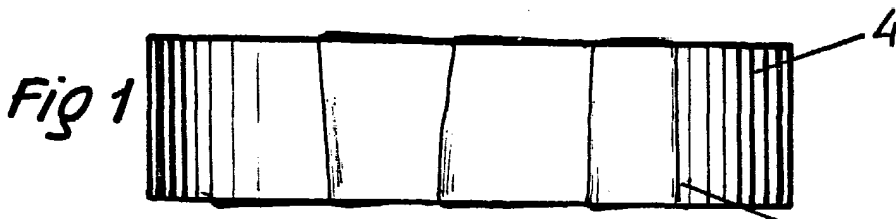
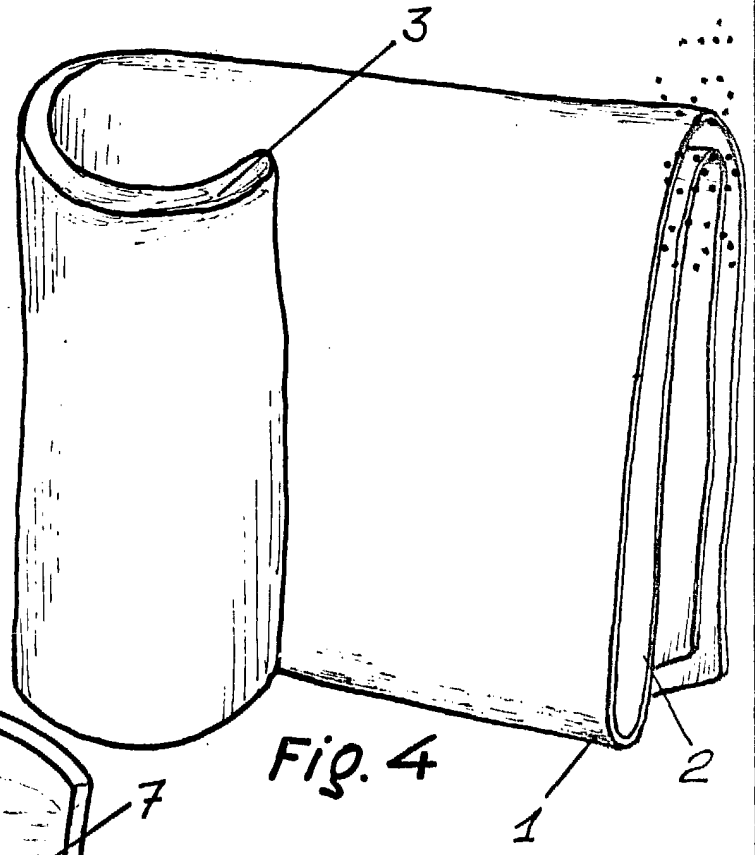
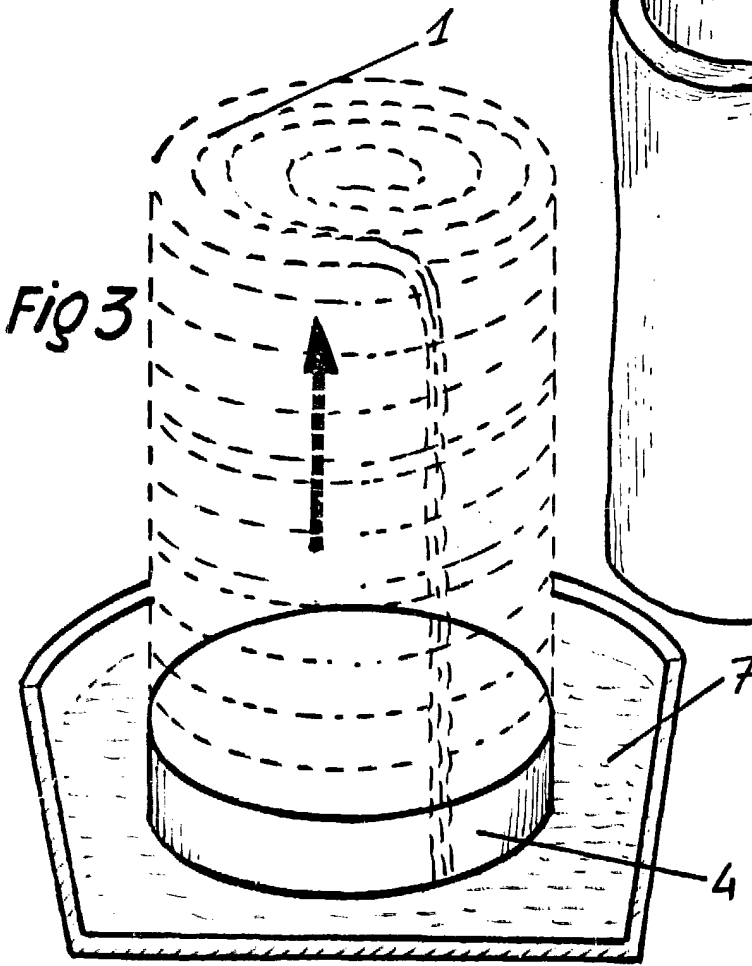
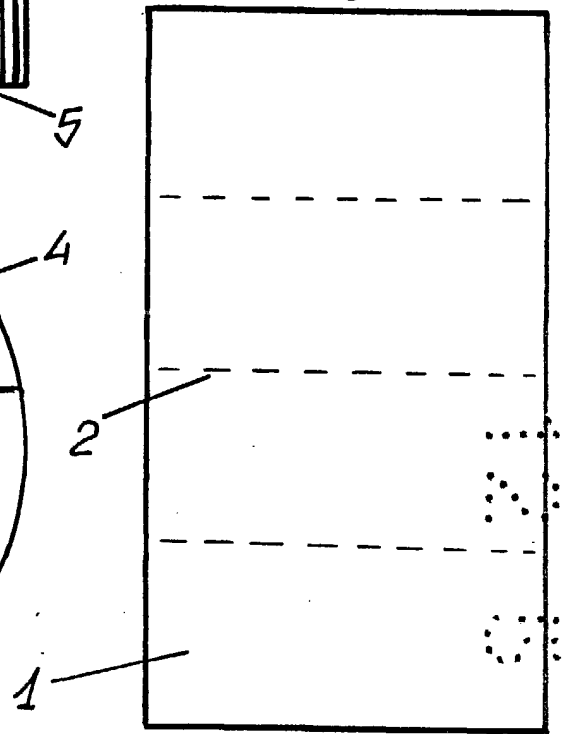

Fig 5



BARCELONA, 2 y ABR. 1986

P.A.
LUIS DURAN CUEVAS
P.P.