

(10) ES (11) (21) (22)	NUMERO 294022	(10) Y
	FECHA DE PRESENTACION 7 MAYO 1986	



ESPAÑA

MODELO DE UTILIDAD

L 1 NOV. 1986

(30) PRIORIDADES:	(32) FECHA	(33) PAIS
(31) NUMERO		

(47) FECHA DE PUBLICIDAD	(51) CLASIFICACION INTERNACIONAL
	A47FS/03

(54) TITULO DE LA INVENCION
"EXPOSITOR PARA FOLLETOS Y SIMILARES"

(71) SOLICITANTE (S)
ZEDIS, S.A.

DOMICILIO DEL SOLICITANTE
C/. Prim, 294 08020 BARCELONA

(72) INVENTOR (ES)

(73) TITULAR (ES)

(74) REPRESENTANTE
D. JAIME ISERN JARA, Agente Oficial de la Propiedad Industrial

MEMORIA DESCRIPTIVA

El presente modelo de utilidad se refiere a un expositor para folletos y similares.

5 En la invención se ha ideado un expositor para folletos, tarjetas, impresos y similares, constituido por una base en la que se inserta un eje apilable al cual se asocian unos cajetines prismáticos contenedores de los impresos a exponer.

10 El referido eje está constituido por un perfil hueco de longitud arbitraria, cuyo extremo superior se cierra mediante un tapón embellecedor.

15 Con el fin de facilitar la explicación, se acompaña a la presente memoria descriptiva de una lámina de dibujos en la que se ha representado un caso de realización que se cita a título de ejemplo.

En los dibujos:

La figura 1, representa una vista en perspectiva del expositor.

La figura 2, es un despiece del expositor.

20 Haciendo referencia a las figuras, se aprecia en su realización un expositor constituido por una base -1-, provista de un orificio central -2-, para recibir al extremo -3- de un eje -4-, provisto de ranuras -5- en las que se aloja un perfil en "T" -6- de una pieza prismática -7-, abierta superiormente por -8-, para constituir un cajetín contenedor de papeles, folletos, impresos y similares. El extremo superior del eje -4- se cierra con un tapón -9-.

25

El modelo, dentro de su esencialidad, puede ser

llevado a la práctica en otras formas de realización que difie-
ran en detalle de la indicada a título de ejemplo en la descrip-
ción y a las cuales alcanzará igualmente la protección que se
recaba. Podrá, pues, construirse en cualquier forma y tamaño,
5 con los materiales más adecuados por quedar todo ello compren-
dido en el espíritu de las siguientes reivindicaciones.

= . =

REIVINDICACIONES

10 Descrito el objeto del presente invento, se declara-
ran como no divulgadas ni practicadas en España, las siguientes
reivindicaciones.

15 1.- Expositor para folletos y similares, caracteri-
zado esencialmente por el hecho de comprender una base provista
de orificio central para recibir al extremo de un eje vertical
tubular dotado de ranuras longitudinales en las que se alojan sen-
dos perfiles pertenecientes a respectivos cajetines prismáticos
abiertos superiormente y destinados para contener papeles, im-
presos, folletos y similares.

20 2.- Expositor para folletos y similares.

Según se describe y reivindica en la presente memo-
ria descriptiva que consta de 3 hojas foliadas y escritas a má-
quina por una sola cara.

Madrid, a 7 MAYO 1986

p.a.



5

10

15

20

25

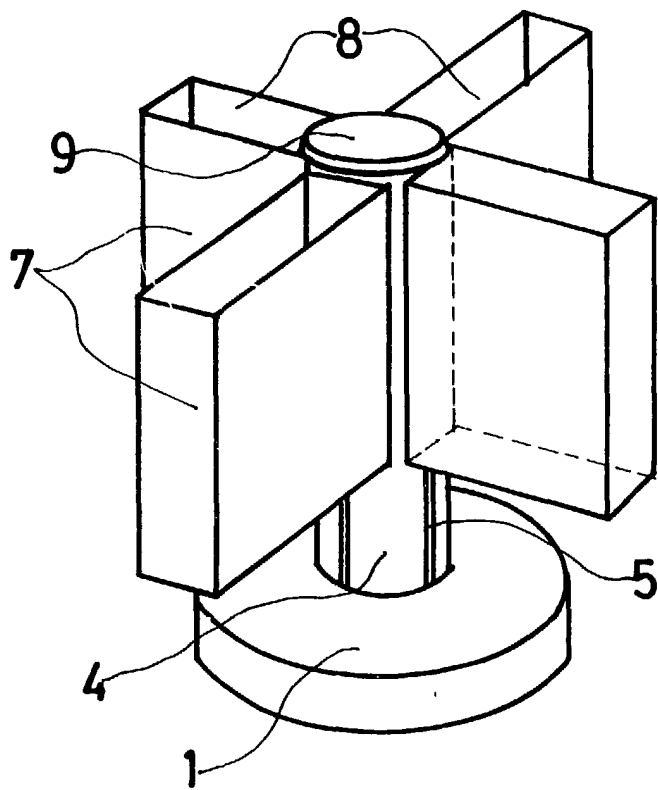

FIG. 1

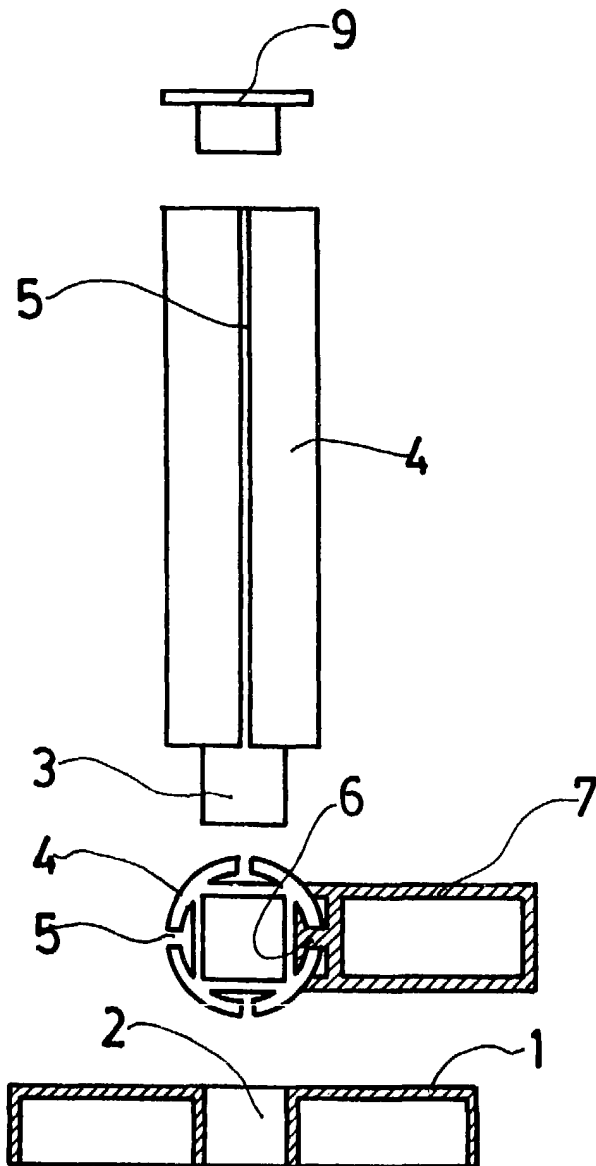

FIG. 2

Madrid, a 7 MAR 1986
p. a.