



ESPAÑA

19 ES

11 21

NUMERO	29 3889
FECHA DE PRESENTACION	29 ABR: 1986

10 Y

22

MODELO DE UTILIDAD

16 OCT. 1986

30 PRIORIDADES:	32 FECHA	33 PAIS
31 NUMERO		

47 FECHA DE PUBLICIDAD	51 CLASIFICACION INTERNACIONAL
	A47F5/00

54 TITULO DE LA INVENCIÓN

"POSTE PUBLICITARIO CON BANDEROLAS A MODO DE VEXILO "

71 SOLICITANTE (S)

D<sup>a</sup> MARIA DEL CARMEN MONSONIS OLIVER

DOMICILIO DEL SOLICITANTE

Granada n<sup>o</sup> 11 MADRID.-

72 INVENTOR (ES)

73 TITULAR (ES)

74 REPRESENTANTE

D<sup>o</sup> ANTONIO GARCIA BRAVO

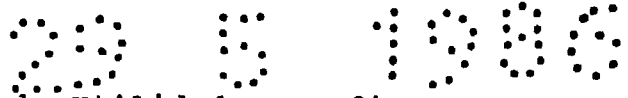

El presente Modelo de Utilidad se refiere a un poste o pié derecho de caracter publicitario o propagandístico a través de la exhibición de banderolas colgadas a modo de estandarte o vexilo ondeante al viento.

- 5.- La enorme y real importancia que la propaganda y publicidad cumple en cualquier actividad humana y que llena necesidades de propaganda electoral, comercial y turística, ha difundido mucho este tipo de banderolas adaptadas a cualquier tipo de poste o farola de los Ayuntamientos, Comunidades, e incluso Estado, repartidos en los territorios administrados, pero en todo caso mediante los artilugios tradicionales que no cumplen las necesidades de modernidad o efectividad precisas en cualquier publicidad que se precie.
- 10.-
- 15.- Se ha ideado una solución que reúne la simplicidad de montaje, con la robustez que permíta resistir cualquier eventualidad negativa exterior, permitiendo la recuperación del armazón que podrá ser utilizado en otra campaña o localidad.
- 20.- Vamos a describirla sobre los dibujos de la adjunta lamina y en la cual se ha materializado una realización preferida de la misma dada a titulo de ejemplo sin caracter limitativo.
- 25.- En el dibujo quem muestra un poste completo, según la invención, podemos comprobar que se ha representado por 1 al pié o puntal vertical provisto de una peana de gran tamaño y peso para contrarrestar el momento flector provocado por el viento sobre la superficie de las banderolas que a modo de vela empujan lateralmente al conjunto, y en cuyo puntal se encaja un astil 2 fijado en altura mediante un torni-
- 30.-

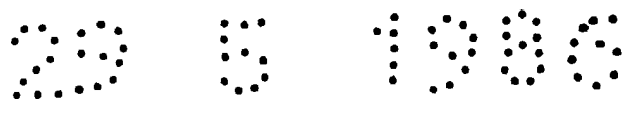

- llo de apriete 7 y cuyo astil presenta en su extremo libre un dado giratorio en movimiento libre 5 con fijación por mariposa de apriete 6 y cuyo dado 5 está taladrado en orificio pasante según las medianas de las caras laterales para admitir el paso de otro astil 3 más delgado, cruzado ortogonalmente y de cuyas dos ramas o brazos laterales libres se cuelgan a modo de estandarte dos banderolas 4 que flamean al viento libre y en gir completo sobre el dado 5 giratorio en el extremo del astil 2.

- 10.- Dentro de la esencialidad de la invención caben variantes de detalles, así mismo protegidas y así podrá ser cualquiera la forma y entidad del pie derecho soporte del astil de alargadera, cualquier el medio de fijación en altura de dicho astil en el pie derecho, cualquiera el medio de colgar las banderolas a cada brazo y, desde luego, cualesquiera las dimensiones y materias en que se realice.



29 5 1986<sup>4</sup>

N O T A

Hecha la descripción del presente invento lo que se declara como no divulgado ni practicado en España comprende las siguientes reivindicaciones:

- 5.- 1.- Poste publicitario con banderolas a modo de vexilo caracterizado por el hecho de constar de un pie vertical con peana sustentadora de gran tamaño y peso para sostener el conjunto y cuyo extremo hueco permite el encaje y apriete en fijación por tornillo, de un asta larga con un dado giratorio en el extremo y taladrado según
- 10.- eje de medianas para recibir el paso de un astil delgado y cruzado ortogonalmente, en cuyas dos ramas o brazos laterales libres se cuelgan a modo de estandarte o vexilo, dos banderolas que flamearan al viento libre y en giro completo sobre el dado giratorio del extremo del asta.
- 15.- 2.- Poste publicitario con banderolas a modo de vexilo.
- Tal y como se describe y represente en la presente memoria de consta de cuatro hojas foliadas y mecanografiadas por una sola cara y de una lámina de dibujo.

Madrid a 29 de Abril de 1.986

ANTONIO GARCIA BRAVO  
p. p. Luis Ferris Barrios

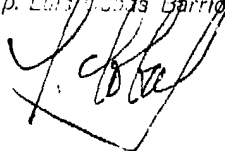

20 5 1086

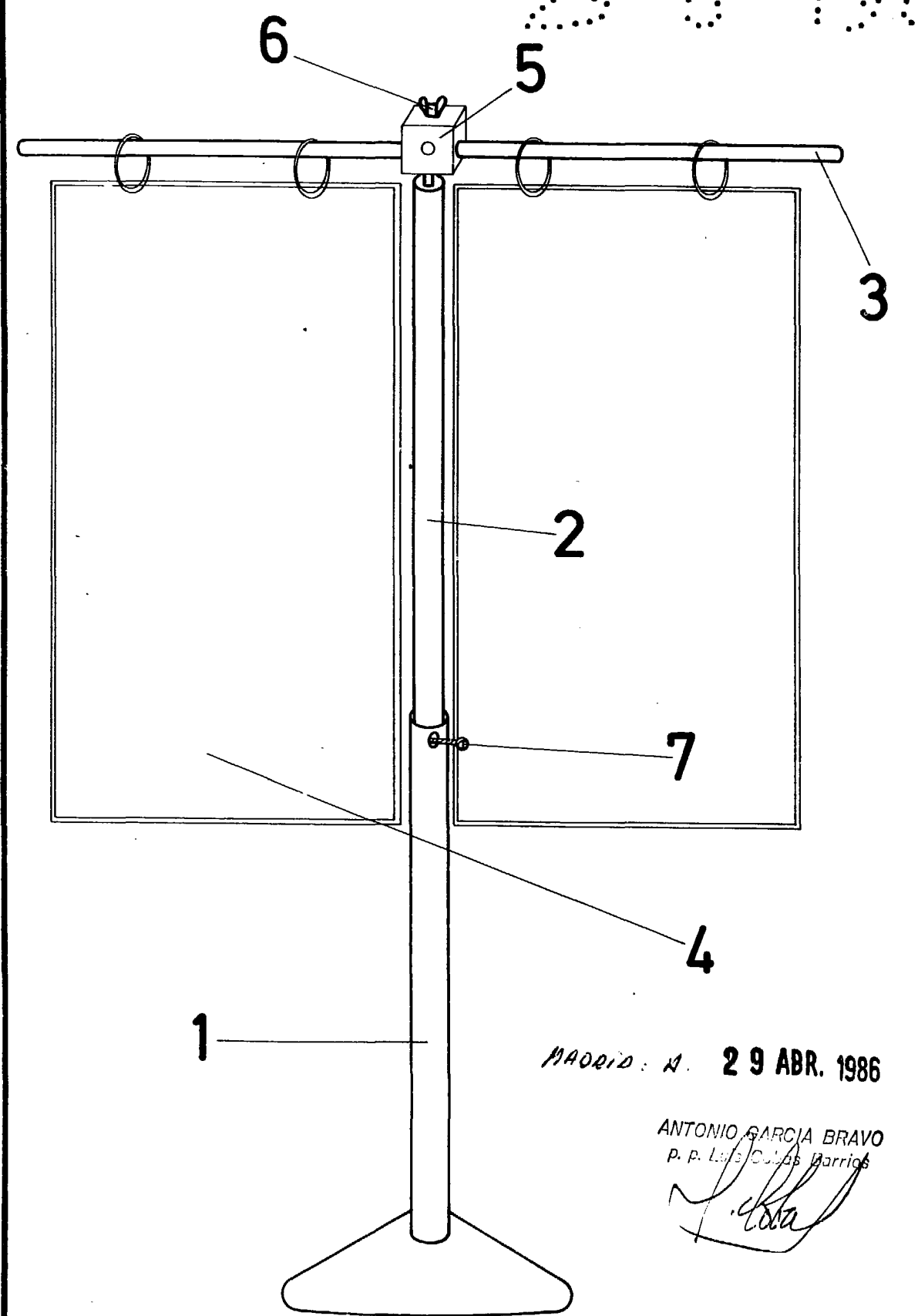

MADRID: A. 29 ABR. 1986

ANTONIO GARCIA BRAVO  
P. P. L. de Cubas Barrios  
*[Signature]*