



293 887

MALA REPRODUCCION
POR DEFECTO DEL ORIGINAL

293 887

MEMORIA DESCRIPTIVA

DE UN PRIMER CERTIFICADO DE ADICION, A FAVOR DE DON BENITO
ACEDO MARTINEZ, DE NACIONALIDAD ESPAÑOLA, RESIDENTE EN LOGRO-
ÑO (España) C/19 de Julio

p o r:

"MEJORAS INTRODUCIDAS EN EL OBJETO DE LA PATENTE PRINCIPAL
Nº 284.042 s o b r e PERFECCIONAMIENTOS INTRODUCIDOS EN LA
FABRICACION DE SOMIERES DE ESTRUCTURA MONOTUBULAR".-----

~~*****~~.....

Con la presente adición se trata de proteger las mejoras
introducidas en el objeto de la patente principal nº 284.042
sobre perfeccionamientos introducidos en la fabricación de
somieres de estructura monotubular, con las cuales se conse-
5 guirán grandes ventajas, ventajas éstas que se irán despren-
diendo a lo largo de la presente descripción,

Con las mejoras que nos ocupan se consigue una gran con-
formación y resistencia, evitándose por el contrario todo gé-



293887

nero de torsiones y alabecs que irrogarian perjuicios a la tela o malla del somier.

5 Dichas características son conseguidas en virtud de que su construcción es realizada a base de todo género de perfiles y empleando cualquier tipo de malla, cuyo marco del somier se consigue al soldar las aristas o gruesos de los perfiles que forman su caras, colaborando a su vez el arriostramiento llevado a cabo con la tela empleada que produce cierta tensión tanto en sentido transversal como en el longitudinal.

10 Por lo que se refiere a materiales se emplearán todos aquellos que resulten aptos para el fin a que son destinados.

15 Para mejor comprensión de la descripción que sigue, se adjuntan dibujos a los cuales se hará constante referencia a lo largo de la misma, siempre a título de ejemplo no limitativo.

La figura 1ª muestra un detalle de construcción en sentido lateral de uno de los somieres como medio realizable donde se aprecia en la cabecera un perfil angular.

20 La figura 2ª es un detalle transversal donde se aprecia igualmente la colocación y empleo de un perfil angular como medio realizable.

25 Consiste la presente adición en las mejoras introducidas en el objeto de la patente principal nº 284.042 sobre perfeccionamientos introducidos en la fabricación de somieres de estructura monotubular, caracterizadas porque los bastidores que constituyen tales somier son construidos a base de perfiles (3) en sus diferentes formas que se encuentran en el comercio, verificándose la soldadura del perfil del cabecero sobre el perfil (4) que constituye los laterales, una vez
30 soldado el conjunto queda formado un marco que confiere la estructura al somier, cuyo marco es aprovechado para exten-



der la superficie flexible que soportará a la persona.

Asimismo en la pestaña (5) del perfil se procede en toda su longitud a practicar una pluralidad de orificios (6) en donde se llevará a cabo la introducción de un gancho (7) que es el que soportará cualquier clase de malla (8) que se desee montar en el somier.

Si bien la forma de ejecución aquí descrita constituye aplicación preferente de la presente invención, podrán introducirse modificaciones de forma y de detalle sin que por ello varíe la esencialidad de la misma, la cual se reivindica en la siguiente

NOTA

En resumen; la presente solicitud recaerá sobre las siguientes reivindicaciones:

1ª.-Mejoras introducidas en el objeto de la patente principal nº 284.042 sobre perfeccionamientos introducidos en la fabricación de somieres de estructura monotubular, caracterizadas porque los bastidores que constituyen tales somieres son construidos a base de perfiles en sus diferentes formas, verificándose la soldadura del perfil del cabecero sobre el perfil correspondiente que forman los laterales, y una vez soldado el conjunto queda formado un hueco que confiere la estructura del somier, cuyo marco es aprovechado para extender la superficie flexible que soportará a la persona.

2ª.-Mejoras introducidas en el objeto de la patente principal nº 284.042 sobre perfeccionamientos introducidos en la fabricación de somieres de estructura monotubular, según la reivindicación anterior, caracterizadas porque en la pestaña interior del perfil, según posición en el marco, lleva en toda su longitud una pluralidad de orificios los cuales son destinados para engarzar cualquier clase malla que se desee montar



293887

tar en el somier.

3^a.-MEJORAS INTRODUCIDAS EN EL OBJETO DE LA PATENTE PRINCIPAL N^o 284.042 sobre PERFECCIONAMIENTOS INTRODUCIDOS EN LA FABRICACION DE SOMIERES DE ESTRUCTURA MONOTUBULAR".-----

5 Según se describe en la presente memoria que consta de cuatro hojas escritas a máquina y dibujos.

Madrid, 26 de noviembre de 1.963



8 293 887

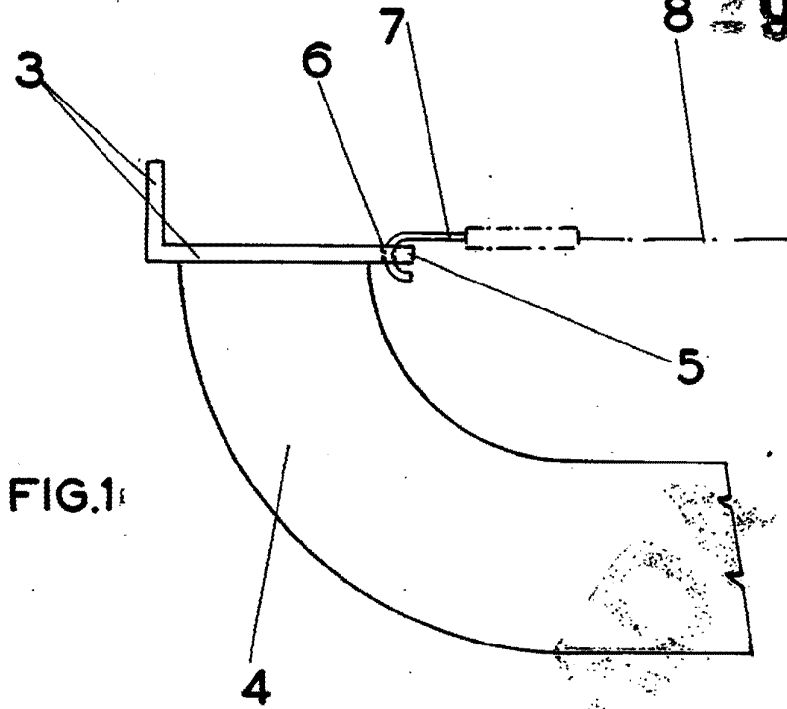
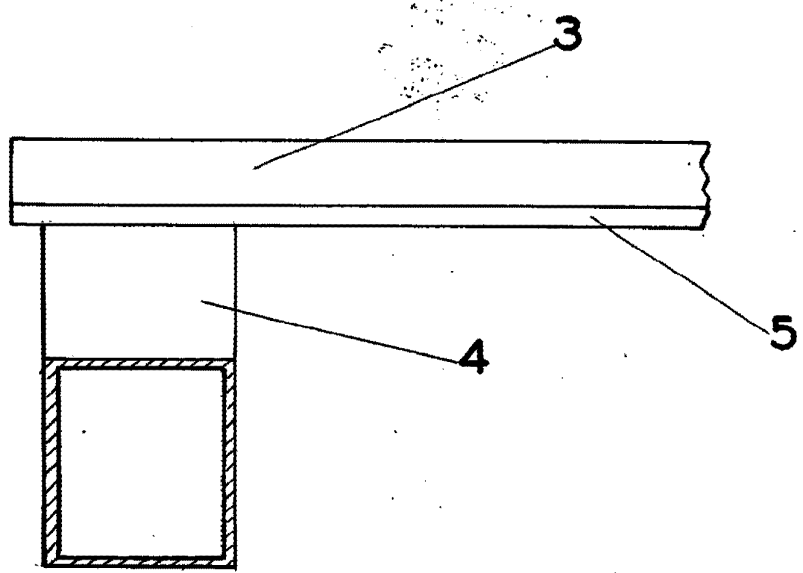

FIG. 1

FIG. 2



ESCALA VARIABLE
Madrid, de 6 NOV. 1963 de 19.....