



ESPAÑA

(19) ES	(11) NUMERO 293796	(10) Y
(21)	(22) FECHA DE PRESENTACION 24 ABR. 1986	

MODELO DE UTILIDAD 16 AGO. 1986

(30) PRIORIDADES: (31) NUMERO	(32) FECHA	(33) PAIS
----------------------------------	------------	-----------

(47) FECHA DE PUBLICIDAD	(51) CLASIFICACION INTERNACIONAL A63 # 17/25
--------------------------	---

(54) TITULO DE LA INVENCIÓN
"MOTOCICLETA DE JUGUETE PERFECCIONADA"

(71) SOLICITANTE (S)
MATCHBOX INTERNATIONAL LIMITED

DOMICILIO DEL SOLICITANTE
Suite 801-809 Tung Ying Building, 100 Nathan Road
KOWLOON - HONG KONG

(72) INVENTOR (ES)

(73) TITULAR (ES)

(74) REPRESENTANTE
D^a M^a Luisa Isern Cuyas, Agente Oficial Propiedad Industrial

MEMORIA DESCIRPTIVA

El presente modelo de utilidad se refiere a una motocicleta de juguete perfeccionada.

5 En la invención se ha ideado una motocicleta de juguete del tipo que incorpora un mecanismo motriz y un mecanismo productor de sonido que simula el ruido de un motor de explosión de motocicleta.

10 La característica principal del juguete radica en el dispositivo de carga del mecanismo motriz. Este dispositivo esta compuesto por un asidero, que simula un casco de motorista, y que constituye el elemento de tracción de un cable que activa a dicho mecanismo motriz transmisor de la fuerza a la rueda trasera del juguete.

15 La rueda delantera o directriz, presenta cierto juego, que permite que el vehículo en marcha describa curvas.

Un caballete o pata abatible permite posicionar la motocicleta de forma estable.

20 Con el fin de facilitar la explicación, se acompaña a la presente memoria descriptiva de una lámina de dibujos en la que se ha representado un caso de realización que se cita a título de ejemplo en la descripción.

En los dibujos:

La figura 1, representa una vista en alzado lateral de la motocicleta.

25 Las figuras 2, 3, 4 y 5, muestran las fases sucesivas de la utilización del juguete.

Haciendo referencia a las figuras, se aprecia en su realización una motocicleta, designada en general por -1-, del

tipo que incorpora un mecanismo motriz combinado con un artificio productor de un sonido similar al de un motor real de motocicleta, y cuyo mecanismo es activado manualmente mediante tracción de un asidero -2-, en forma de casco de motorista, unido a un cable -3- vinculado a los órganos motrices, a los cuales carga mediante tracciones sucesivas, en sentido de la flecha F.

En las figuras 2 a 5, se muestra las diversas operaciones a efectuar, tales como la manera de sujeción del juguete, el estirado del casco -2-, las sucesivas maniobras del estirado, y la liberación final del juguete, que saldrá impulsado por la fuerza transmitida a su rueda motriz trasera -4-, presentando la rueda directriz -5-, cierto juego a ambos lados.

La motocicleta -1-, dispone de todos los detalles que hacen de ella una fiel reproducción de una máquina real.

El modelo, dentro de su esencialidad, puede ser llevado a la práctica en otras formas de realización que difieran en detalle de la indicada a título de ejemplo en la descripción, y a las cuales alcanzará igualmente la protección que se recaba. Podrá, pues, construirse en cualquier forma y tamaño, con los materiales más adecuados por quedar todo ello comprendido en el espíritu de las siguientes reivindicaciones.

= . =

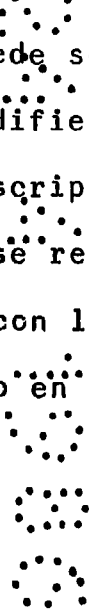

REIVINDICACIONES

Descrito el objeto del presente invento, se declaran como no divulgadas ni practicadas en España, las siguientes reivindicaciones.

5

1.- Motocicleta de juguete perfeccionada, del tipo que incorpora un mecanismo motriz combinado con un artificio generador de ruido, caracterizada esencialmente por comprender en posición posterior al sillín, un casco de motorista que constituye un asidero para tracción de un cable que se desarrolla exterior al juguete, y que se encuentra asociado al mecanismo motriz al cual activa, promoviendo el giro de la rueda trasera impulsora del vehículo cuando éste es liberado.

10

2.- Motocicleta de juguete perfeccionada.

15

Según se describe y reivindica en la presente memoria descriptiva que consta de 4 hojas foliadas y escritas a máquina por una sola cara.

Madrid, a 24 ABR. 1986

p.a.



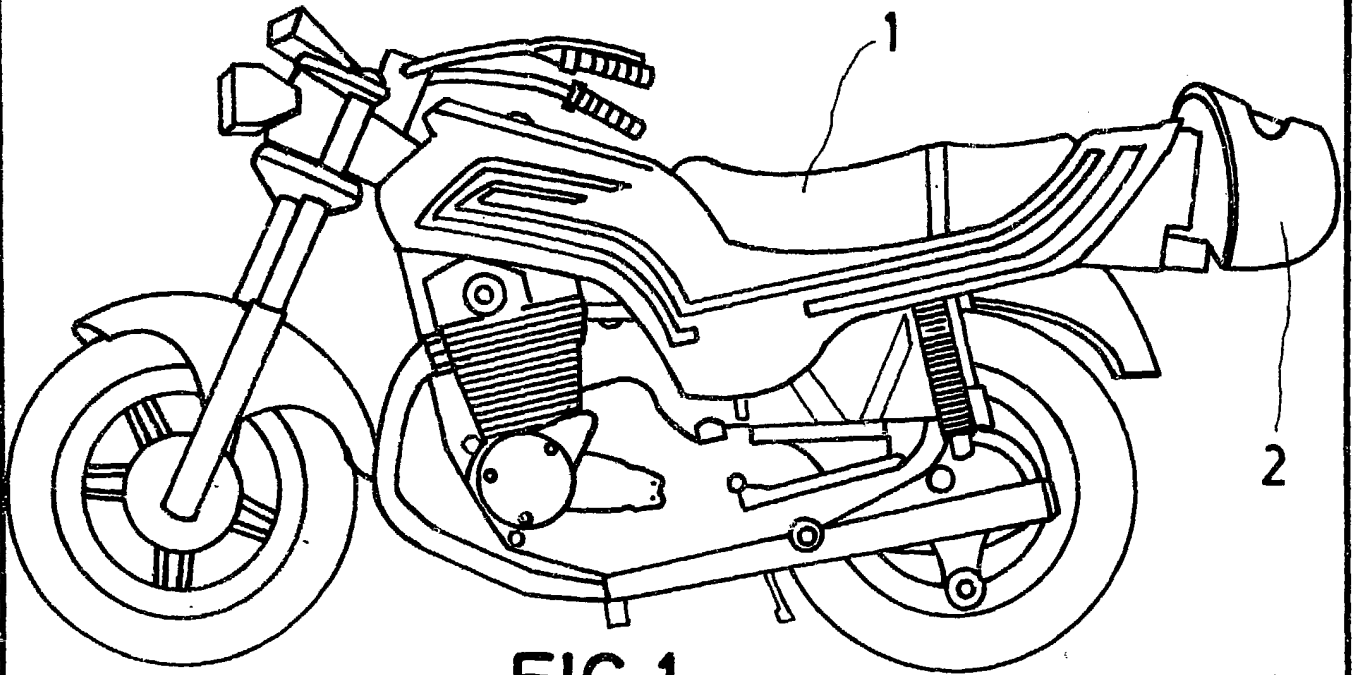

FIG. 1

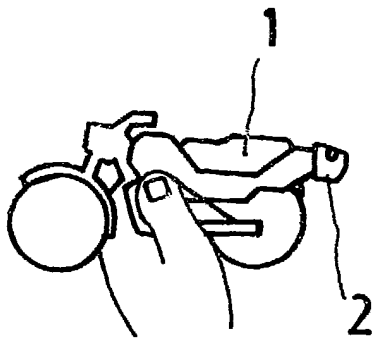

FIG. 2

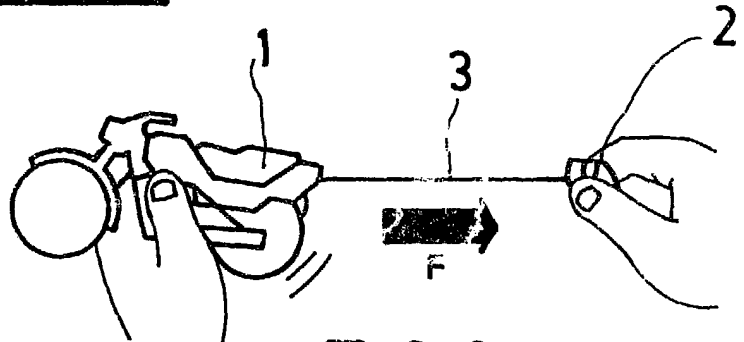

FIG. 3

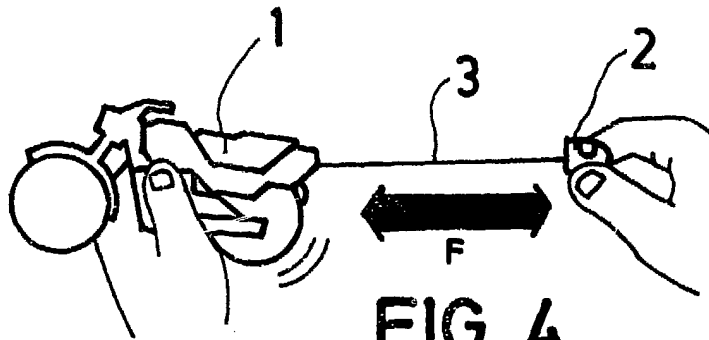

FIG. 4

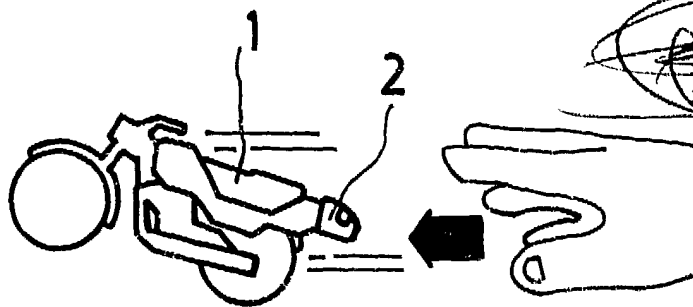

FIG. 5

Madrid, a 24. VII. 1984
p.a.

1984