

(19) ES (11) (21) (22)	NUMERO 293794 (10) Y
	FECHA DE PRESENTACION 24 ABR. 1986



ESPAÑA

MODELO DE UTILIDAD

16 AGO. 1986

(30) PRIORIDADES:	(31) NUMERO	(32) FECHA	(33) PAIS
-------------------	-------------	------------	-----------

(47) FECHA DE PUBLICIDAD	(51) CLASIFICACION INTERNACIONAL B65D5/20
--------------------------	--

(54) TITULO DE LA INVENCIÓN

"CAJA PERFECCIONADA PARA BOTELLAS"

(71) SOLICITANTE (S)

FONT-VELLA, S.A.

DOMICILIO DEL SOLICITANTE

Gran Via de les Corts Catalanes, 324 - 8º 08004 BARCELONA

(72) INVENTOR (ES)

(73) TITULAR (ES)

(74) REPRESENTANTE

D<sup>ña</sup> LUISA ISERN CUYAS, Agente Oficial de la Propiedad Industrial.

MEMORIA DESCRIPTIVA

El presente modelo de utilidad se refiere a una caja perfeccionada para botellas.

Más concretamente, en la invención se ha ideado una caja del tipo constituida a partir de una lámina troquelada de cartón o material similar, provista de líneas de hendido destinadas para permitir su armado según un cuerpo paralelepípedo recto rectangular.

La referida caja está concebida para contener una agrupación de botellas convenientemente sujetas, permitiendo su paletización.

La caja se caracteriza porque presenta en sus bases una pluralidad de aberturas circulares alineadas, tantas como botellas, en cuyas aberturas quedan retenidas éstas.

Las botellas son del tipo que permite su apilado, para lo cual presentan un extremo superior de forma cónica, con fines a su alojado en una cavidad cónica del fondo de la botella.

Con el fin de facilitar la explicación, se acompaña a la presente memoria descriptiva de una lámina de dibujos, en la que se ha representado un caso de realización que se cita a título de ejemplo.

En los dibujos:

La figura 1, es una vista en desarrollo de la caja, según el modelo.

La figura 2, muestra la caja armada en vista perspectiva.

La figura 3, muestra una estiba de cajas en una plataforma.

Haciendo referencia a las figuras, se aprecia en su realización una caja constituida a partir de un desarrollo laminar troquelado, designado en general por -1-, provisto de líneas de hendido -2-, transversales, que definen dos caras mayores -3-, y dos bases -4-, provistas éstas últimas de una pluralidad de aberturas circulares -5-.

La lámina -1-, presenta pestañas -6- y -7-, que constituyen los lados menores de la caja, y una pestaña corrida -8-, de cierre, limitadas por líneas de hendido -9-.

La caja armada forma un cuerpo paralelepípedo recto rectangular, en el que se alojan las botellas -10- en posición vertical, asomando su extremo cónico -11- a través del agujero -5- de la base superior, mientras que la cavidad cónica del fondo de la botella queda accesible, merced al agujero -5- de la base inferior, para recibir a la porción cónica de la botella inmediata inferior.

El modelo, dentro de su esencialidad, puede ser llevado a la práctica en otras formas de realización que difieran en detalle de la indicada a título de ejemplo en la descripción, y a las cuales alcanzará igualmente la protección que se recaba. Podrá, pues, construirse en cualquier forma y tamaño, con los materiales más adecuados por quedar todo ello comprendido en el espíritu de las siguientes reivindicaciones.

REIVINDICACIONES

Descrito el objeto del presente invento, se declaran como no divulgadas ni practicadas en España, las siguientes reivindicaciones.

5                   1.- Caja perfeccionada para botellas, del tipo constituida a partir de una lámina troquelada de cartón o material similar, provista de líneas de hendido y pestañas que permiten su armado para la obtención de un cuerpo de caja de forma paralelepípedica recta rectangular, caracterizada por comprender en ambas bases superior e inferior, una pluralidad de aberturas circulares en las que quedan sujetas las botellas, cuya porción cónica superior asoma a través de la abertura correspondiente, alojandose dicha porción cónica de la botella, en la cavidad cónica del fondo de la botella relativa a la caja superior de una estiba, cuya cavidad es  
10  
15 accesible a través de la abertura correspondiente.

2.- Caja perfeccionada para botellas.

Según se describe y reivindica en la presente memoria descriptiva que consta de 4 hojas foliadas y escritas a máquina por una sola cara.

20                   Madrid, a 24 ABR. 1986  
P. a.



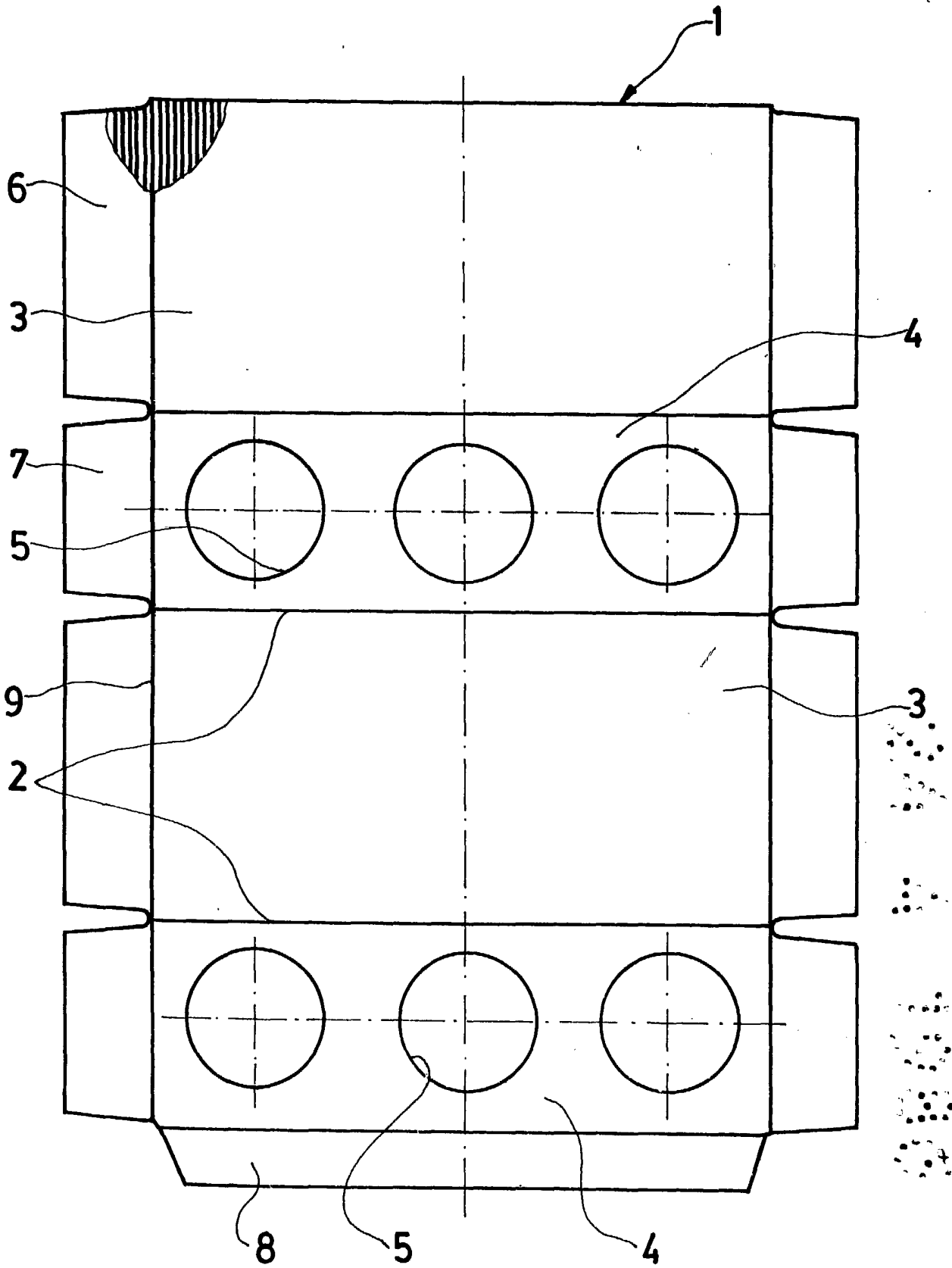

**FIG.1**

Madrid, a 24 ABR. 1986  
p.a.

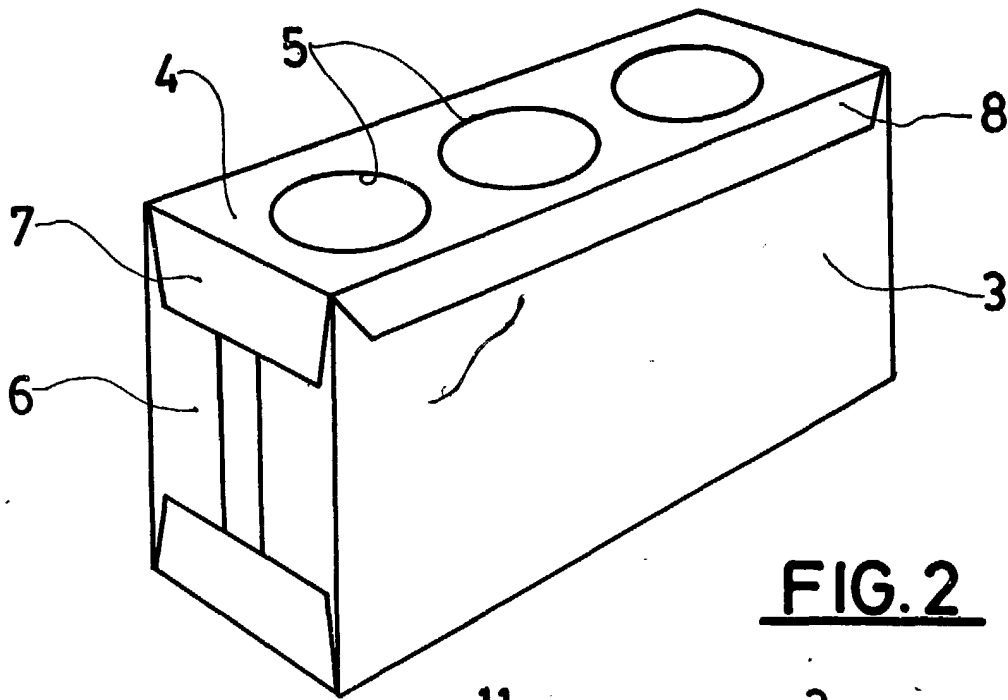

FIG. 2

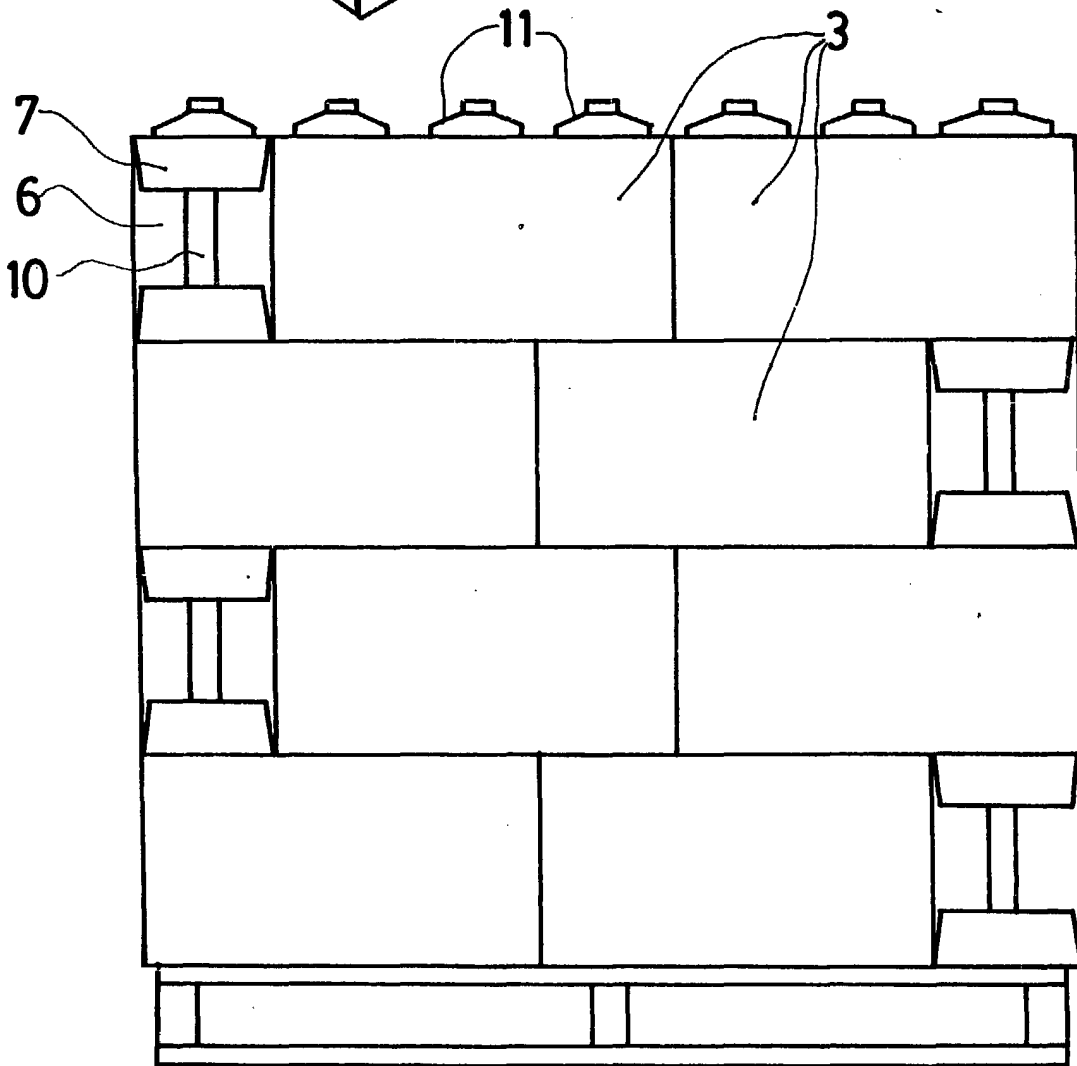

FIG. 3

Madrid, a 24 ABR 1986  
p.a.