

(18) ES (21) (22)	(11) NUMERO 293572 (19) Y
	FECHA DE PRESENTACION 12 ABR. 1986



ESPAÑA

MODELO DE UTILIDAD

16 ABO. 1986

(30) PRIORIDADES:	(31) NUMERO	(32) FECHA	(33) PAIS
-------------------	-------------	------------	-----------

(47) FECHA DE PUBLICIDAD	(51) CLASIFICACION INTERNACIONAL B65D 27/04
--------------------------	--

(54) TITULO DE LA INVENCIÓN "Sobre para fotografías"

(71) SOLICITANTE (S) TECHNICOLOR FOTOGRAFICA, S.A.

DOMICILIO DEL SOLICITANTE Balmes, 334, 08006 BARCELONA

(72) INVENTOR (ES)

(73) TITULAR (ES)

(74) REPRESENTANTE D. Pedro Sugrañes Moliné, Agente Oficial de la Prop. Ind.

JV.JM

M E M O R I A D E S C R I P T I V A

La presente invención hace referencia a un sobre de los utilizados corrientemente por los laboratorios fotográficos para la expendición, la venta o simplemente el manejo de las copias positivadas en papel que contienen al mismo tiempo los negativos originales, y que se distingue de otras realizaciones parecidas por sus excelentes características.

Son sobradamente conocidos los sobres para fotografías que disponen de una bolsa única o de dos bolsas para contener los negativos y las copias de papel. En los dos casos el sobre dispone de una solapa para efectuar el cerramiento del mismo, pero esta sencillez estructural viene perjudicada por el inconveniente de que las fotografías quedan ocultas y es necesario proceder a su extracción para saber si son o no las buscadas.

A fin de solventar el inconveniente descrito anteriormente se han ideado otros sobres con una o varias bolsas transparentes, con las cuales es posible ver, al menos, la fotografía superior sin necesidad de sacarla de su alojamiento. Particularmente está muy extendido el uso de un sobre de este tipo formado por una hoja de papel resistente

que lleva adherida, a lo largo de un borde longitudinal y varios tramos transversales, una lámina de material transparente con la que determina una o más bolsas, aptas para contener las fotografías y los negativos por separado. Estos sobres suelen presentar unas dobleces, en coincidencia con los bordes de las bolsas predeterminadas, que facilitan la protección y conservación de las fotografías. Ahora bien, como se ha dicho, las bolsas preformadas tienen su borde libre abierto permanentemente, y con frecuencia ocurre que teniendo uno de estos sobres doblado en las manos o durante su manipulación, se situa accidentalmente boca abajo, produciéndose la caída involuntaria de las fotografías que se pretendían examinar.

La presente invención viene a solucionar de modo efectivo el defecto antes apuntado, origen de tan gran incomodidad, introduciendo un nuevo elemento en la confección de los citados sobres para fotografías.

El sobre para fotografías según la presente invención, se caracteriza esencialmente por el hecho de estar constituido por una hoja rectangular, preferentemente de papel que, teniendo una cierta resistencia mecánica y pudiendo llevar símbolos gráficos impresos sobre sus caras y/o perforaciones en su contorno para diversos fines de control y manipulación automatizada, lleva sobre su cara interior, de una parte, una lámina plástica transparente con la que determina, por adherencia a lo largo un borde longitudinal y

de varios tramos rectos transversales, varias cavidades a modo de bolsas, y de otra parte una tira estrecha del mismo material que, actuando a modo de solapa, permite el cerramiento estable de dichas cavidades impidiendo que las fotografías y/o negativos alojados en su interior puedan caer accidentalmente.

La hoja de dibujos que acompaña a la presente memoria muestra a título de ejemplo no limitativo el objeto de la presente invención, y en ella puede apreciarse:

10 La FIGURA 1, que es una vista en perspectiva de los diversos elementos que componen el sobre para fotografías, desplegados mostrando su disposición general.

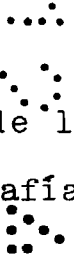

La FIGURA 2, que es una vista, también en perspectiva, del sobre plegado. Y



15 La FIGURA 3, que es una vista del sobre según una sección transversal parcial.

Tal como puede comprobarse de acuerdo con los dibujos y atendiendo a las referencias numéricas consideradas, el sobre para fotografías SF que aparece plegado en la FIGURA 2, está constituido por la hoja 1, que corrientemente es de papel resistente apto para imprimir sobre su superficie adecuadas representaciones gráficas, pero que en caso de desearse puede ser de cualquier otro material natural o

20

sintético con características físicas apropiadas al fin propuesto, sobre la que se ha dispuesto la lámina plástica 2, transparente, adherida a aquella a lo largo del borde longitudinal 3 y de los tramos 4-4' transversales, de modo que quedan definidas unas bolsas 5-5'-5'', de formas y dimensiones proporcionadas a los objetos que han de contener y que en el caso representado en la FIGURA 1 serían copias fotográficas de igual o de distinto tamaño en las bolsas 5-5' y los clisés correspondientes en la bolsa 5''.

10 Junto al borde longitudinal 6, opuesto al borde 3, va dispuesta la tira 7, del mismo material transparente, operando a modo de solapa y tapando la abertura de las bolsas 5-5'-5'' cuando se dobla el sobre por las marcas de plegado coincidentes o no con los tramos transversales 4'. Se definen así, las porciones de sobre 8-8'-8'' que facilitan la protección y el transporte de las fotografías contenidas en su interior, al quedar éstas rodeadas completamente por el material resistente del sobre y al mismo tiempo permiten su visión inmediata al efectuar el despliegue del referido sobre SF.

15

20

En la ejecución práctica del objeto de la presente invención, podrán variar todos cuantos detalles de cualquier índole, no afecten, cambiándola o modificándola, a su propia esencialidad.

REIVINDICACIONES

Se reivindica como objeto de la presente invención:

1.- Sobre para fotografías, que se caracteriza esencialmente por el hecho de estar constituido por una hoja rectangular de papel que, teniendo una cierta resistencia mecánica y pudiendo llevar símbolos gráficos impresos sobre sus caras y/o perforaciones en su contorno para diversos fines de control y manipulación automatizada, lleva sobre su cara interior, de una parte, una lámina plástica transparente con la que determina, por adherencia a lo largo un borde longitudinal y de varios tramos rectos transversales, varias cavidades a modo de bolsas, y de otra parte una tira estrecha del mismo material que, actuando a modo de solapa, permite el cerramiento estable de dichas cavidades impidiendo que las fotografías y/o negativos alojados en su interior puedan caer accidentalmente.

2.- SOBRE PARA FOTOGRAFIAS.

Consta la presente memoria de siete hojas foliadas y

mecanografiadas por una sola cara acompañadas de una hoja de dibujos.

Madrid, 12 ABR. 1988

TECHNICOLOR FOTOGRAFICA, S.A.

p.a.

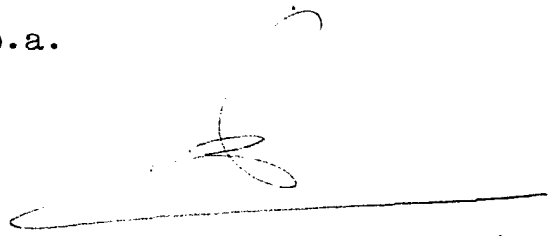
A handwritten signature in black ink, consisting of several loops and a long horizontal stroke at the bottom.

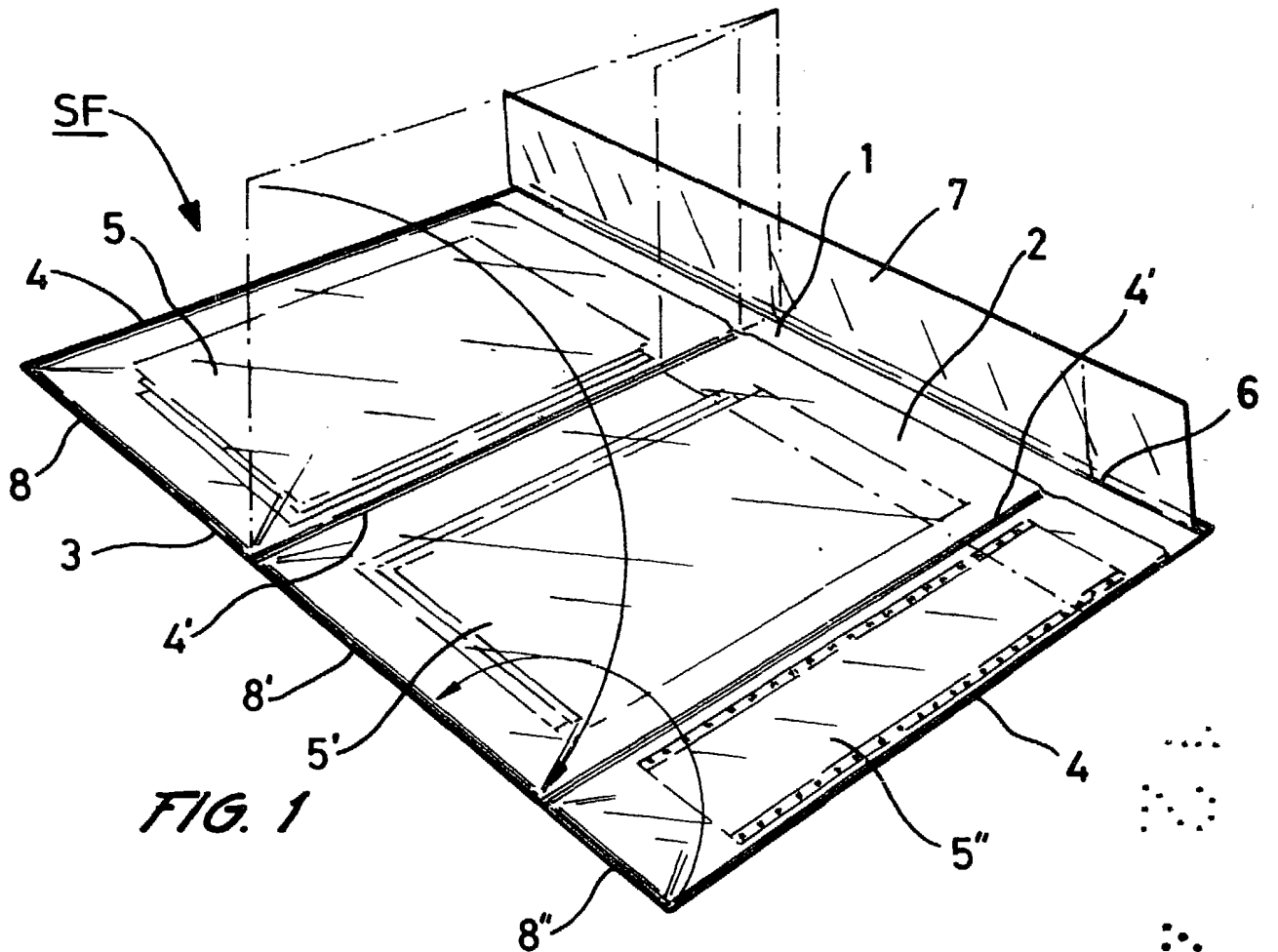

FIG. 1

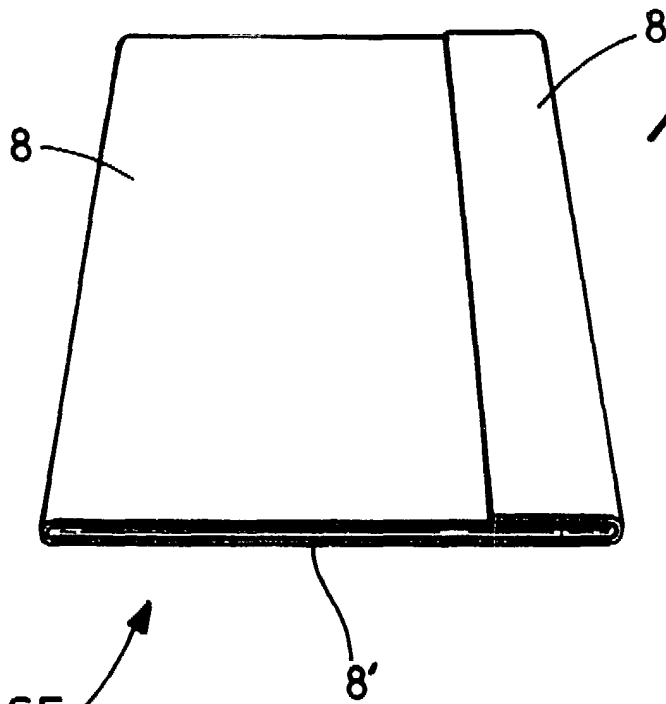

FIG. 2

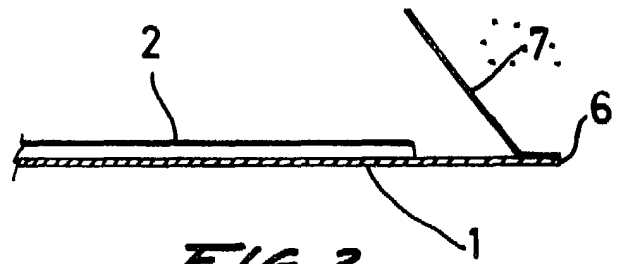

FIG. 3

SF

Madrid. 12 ABR. 1936
p.a.

Escala variable