

(19) ES (11) NUMERO (21) 293369 (22) FECHA DE PRESENTACION - 4 ABR. 1986	(10) Y
---	--------



ESPAÑA

MODELO DE UTILIDAD

16 NOV. 1986

(30) PRIORIDADES:	(32) FECHA	(33) PAIS
(31) NUMERO		

(47) FECHA DE PUBLICIDAD	(51) CLASIFICACION INTERNACIONAL A47 G 23/03
--------------------------	---

(52) TITULO DE LA INVENCIÓN
SOPORTE PARA SERVICIO DE MESA.

(71) SOLICITANTE (ES)
ERFICOMA, S.A.

DOMICILIO DEL SOLICITANTE
Km. 34 de la Carretera Nacional VI, Madrid-C ruña, VILLACASTIN, SEGOVIA.

(72) INVENTOR (ES)

(73) TITULAR (ES)

(74) REPRESENTANTE
D. JOSE MIGUEL GOMEZ-ACEBO Y POMBO.

El presente modelo de utilidad tiene por objeto un soporte para servicio de mesa, cuyas características fundamentales residen, por una parte, en el hecho de permitir llevar un servicio completo con facilidad, es decir sin necesidad de tener habilidad especial alguna, e incluso permitiendo descubrir a simple vista si el servicio está completo o no, y, por otra parte, permite también la posibilidad de poder servir brochetas, evitando que estas puedan escurrir fuerza del plato que se incorpora al soporte.

Es sabido que no es cosa fácil poner una mesa correctamente, sin duda debido a la dificultad que entraña llevar los numerosos objetos que integran el servicio de mesa, como son los cubiertos, convoy, platos, etc.. Por otra parte son conocidos soportes para brochetas, pero estos presentan un gran número de inconvenientes, entre los que fundamentalmente pueden citarse los dos siguientes:

a) Estas provistos de una base de sustentación troncocónica que les confiere un gran peso, aparte de suponer también un inconveniente a la hora de efectuar su limpieza.

b) Las brochetas se cuelgan de un gancho y aunque debajo de ellas llevan un plato para recoger la salsa o jugo que estas puedan desprender, esto es ineficaz, ya que al transportarlas se origina un movimiento pendular que hace imposible que el plato recoja la salsa que se pueda desprender de las brochetas.

El objeto de la presente invención es aportar un soporte que permita suministrar el servicio de mesa necesario para un comensal fácilmente y que al mismo tiempo, si se utiliza para servir brochetas, evite que puedan adquirir el movimiento pendular anteriormente indicado, asegurando con ello que

cualquier gota o parte del contenido de la brocheta que se des-
prendiera de esta, pudiera caer fuera del plato que se incorpora
al soporte. Por otra parte, el citado soporte debe de ser ligero,
seguro y facil de transportar, así como de facil limpieza.

5 El soporte según la invención se constitu-
ye de un pie de apoyo formado por un aro realizado de varilla me-
tálica y cuyas dimensiones son tales que permiten que en su inte-
rior se acople el reborde inferior de apoyo que presentan los pla-
tos, saliendo de dicho pie, radialmente, una varilla que, tras
10 alejarse de la base, se dobla para subir inclinadamente, siendo
rematada en la parte superior en forma de un gancho que queda en
la vertical del centro de la base, tras hacer recibido dos doble-
ces para originar un asa. El tramo inclinado de la varilla está
provisto a uno y otro lado de una serie de soportes que permiten
15 la colocación del cubierto y de los especieros y salero, mientras
que frontalmente está provisto de una rama que se extiende horizon-
talmente hasta que su extremo libre rematado en forma de anillo
abierto queda alineado con el gancho y el centro del pie de apoyo.
De esta manera una brocheta colgada del referido gancho puede que-
20 dar retenida en el interior del anillo abierto, tras haber sido,
introducida en él por presión, evitando así que pueda adquirir
movimiento pendular durante el transporte.

Como podra observarse, aparte de permitir
el transporte de la brocheta, este nuevo soporte permite transpor-
25 tar al mismo tiempo el servicio de mesa necesario para un comen-
sal y por otra parte su limpieza no presenta complicación alguna,
al tratarse de un soporte realizado en varilla metálica.

Estas y otras ventajas de la invención, se
pondran de manifiesto en el curso de la descripción que se hace
30 a continuación de un ejemplo de realización, no limitativo, del

soporte para servicio de mesa, con referencia al dibujo adjunto, en cuya figura única se ha representado una vista en perspectiva del citado soporte.

5 que el soporte para el servicio de mesa, que ha sido designado de forma general por la referencia 1, se constituye de un pie de apoyo 2 formado por un áro de varilla, del cual sale radialmente una rana 3 que, tras doblarse en 4 asciende en forma inclinada según un tramo recto 5, el cual se dobla en la parte superior originando un asa 6, para terminar rematado por un gancho 7. Del tramo inclinado 5 sale una rama 8 dirigida hacia el centro en sentido horizontal, estando rematada por un anillo abierto 9, que queda alineado con el gancho 7 y con el centro del pie de apoyo. Con esta configuración una brocheta colgada del gancho 7 y sujeta

10 en el interior del anillo abierto 9, tras haberla introducido por presión, permanecerá perpendicular al centro del plato que se disponga en el pie del soporte, sea cual sea la posición en que se efectue el transporte. Lógicamente la disposición del asa 6 en la parte superior y ligeramente desplazada del gancho 7 facilita la verticalidad del conjunto en su transporte. Finalmente del tramo inclinado 5, sobresalen también soporte 10 y 11 destinados a sujetar tanto el cubierto como los especieros y salero. Aunque en el diseño únicamente se han dispuesto dos soportes de cada una de estas clases, está claro que se podrían disponer tres o

20 más dependiendo de las necesidades.

25

Descrita suficientemente la naturaleza del invento, así como la manera de realizarlo en la práctica, debe hacerse constar que las disposiciones anteriormente indicadas son susceptibles de modificaciones de detalle en cuanto no alteren su principio fundamental.

30

REIVINDICACIONES

5 1.- Soporte para servicio de mesa, caracterizado porque se constituye de un pie formado por un aro de varilla metálica, del cual sale radialmente una rama que tras alejarse del pie se dobla y asciende inclinadamente, siendo rematada superiormente por un asa y un gancho destinado a sujetar brochetas en cooperación con un anillo abierto en el que el vástago de la brocheta puede ser retenido tras haberse introducido a presión, estando dicho anillo en el extremo de una rama solidaria al tramo inclinado del soporte, disponiendo dicho tramo inclinado de soportes tanto para los cubiertos como para los especieros y salero.

10 2.- Soporte para servicio de mesa, tal y como queda sustancialmente descrito en la presente memoria e ilustrado en los dibujos adjuntos.

15 Esta Memoria consta de 4 hojas escritas a máquina por una sola cara.

Madrid, - 4 ABR. 1986

ERFICOMA, S.A.

~~SECRETARIA GENERAL DE ECONOMIA Y FINANZAS~~
De la Dirección General de Patentes e Invenciones

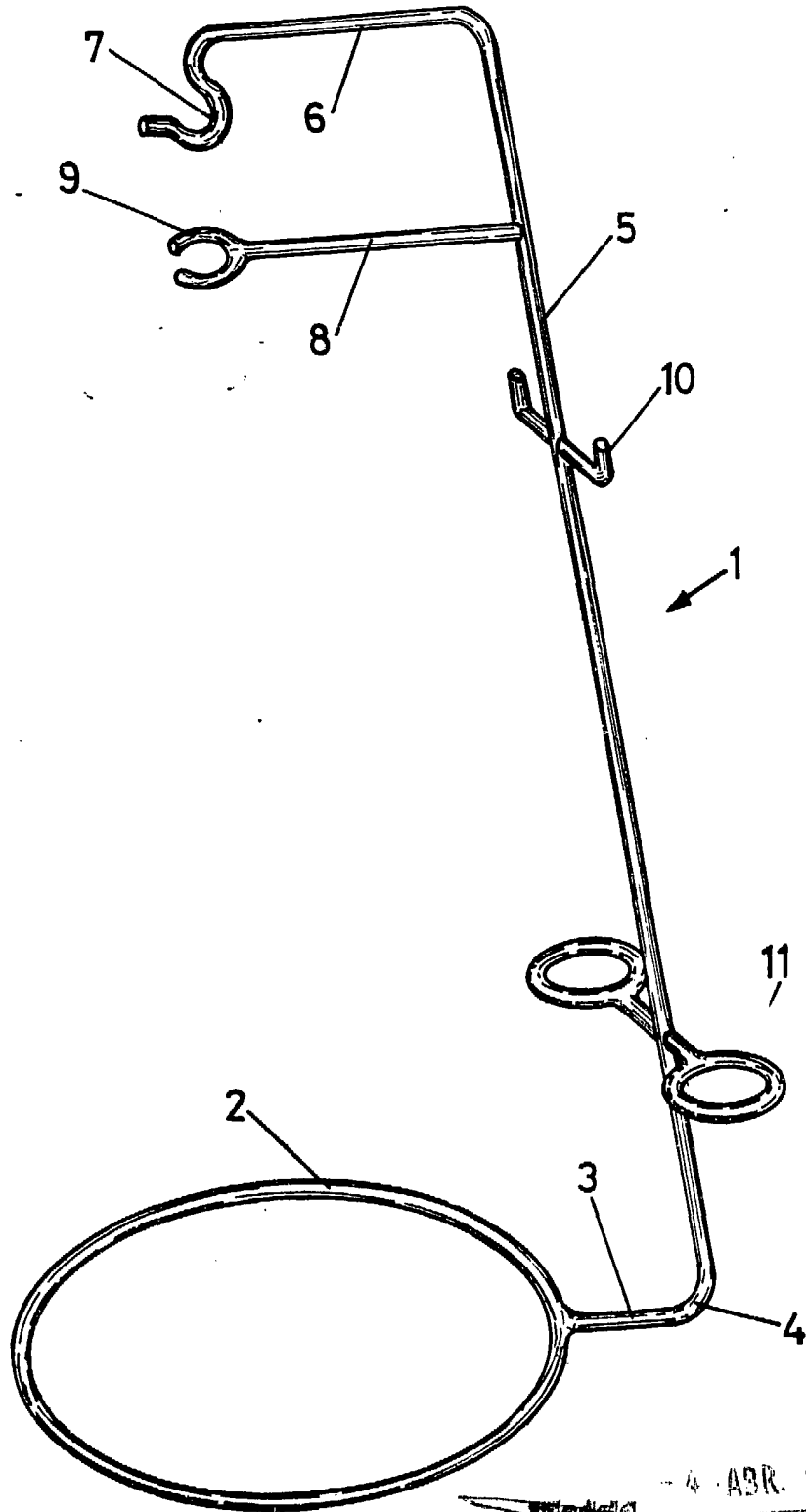

4 ABR. 1986