

(19) ES (21) (22)	(11) NUMERO 293.349	(10) Y
	FECHA DE PRESENTACION 3-4-86	



ESPAÑA

MODELO DE UTILIDAD 1 MAYO 1987

(30) PRIORIDADES	(31) NUMERO	(32) FECHA	(33) PAIS
------------------	-------------	------------	-----------

(47) FECHA DE PUBLICIDAD	(51) CLASIFICACION INTERNACIONAL A63F 7/07
--------------------------	---

(54) TITULO DE LA INVENCIÓN "JUEGO DE FUTBOL DE MESA PERFECCIONADO"
--

(71) SOLICITANTE (ES) D. EMILIO SANCHEZ HERNANDEZ
--

DOMICILIO DEL SOLICITANTE C/ Portal Villarreal, nº 12-2º A - VITORIA -

(72) INVENTOR (ES)

(73) REPRESENTANTE (ES)

(74) REPRESENTANTE D. JUAN DEL VALLE Y SANCHEZ

3.200 JT/TF

1 La presente memoria descriptiva tiene como fin la
declaración del objeto sobre el cual ha de recaer el privilegio
de explotación industrial y comercial exclusivo en el territo-
rio nacional de un Modelo de Utilidad de acuerdo con la vigen-
5 te Legislación sobre Propiedad Industrial, que, como el título-
indica, se trata de "JUEGO DE FUTBOL DE MESA PERFECCIONADO".

Tradicionalmente el juego de fútbol-mesa, popular-
mente conocido también como futbolín, ha sido de gran acepta-
ción por el público de casi todas las edades, debido a que des-
10 pierta una gran emoción, su práctica está al alcance de cual-
quiera y proporciona al jugador la satisfacción de ver mejorar-
día a día su habilidad, pericia y reflejos.

Sin embargo, este juego tan sugestivo se ve actual-
mente relegado a un segundo plano por las siguientes causas fun-
15 damentales:

- la invasión de juegos electrónicos automatiza-
dos y de presentación atractiva, así como de
juegos como el billar americano que son de moda-
reciente en España, donde estaban muy poco exten-
20 didos.
 - la mejor vejez de estos juegos mencionados que el
fútbol-mesa, en el cual el deterioro es grande al es-
tar el recinto de juego abierto y expuesto a todo-
tipo de agresiones, tanto procedentes del ambien-
te, como de usuarios poco cuidadosos y desaprensivos
- 25

1 ;como consecuencia de esto el fútbol-mesa tiene difi-
cultades de aceptación en locales de buena presen-
cia y ambiente, ya que al cabo de un cierto tiempo
desentona en estos locales

5 - una tercera razón es de tipo económico y está ínti-
- mamente ligada con las anteriores, ya que el precio
por partida en el fútbol-mesa actual no puede alcan-
zar en tales condiciones el nivel que le correspon-
dería por el grado de atractivo y emoción que susci-
ta entre el público, lo cual hace que sea escasamen-
te rentable.

10 Con el fin de dar una adecuada respuesta a estas cues-
tiones nace el modelo preconizado, el cual contempla una concep-
ción moderna de este tradicional juego en la que el recinto de-
15 juego, montado sobre un mueble de gran presencia y acabado, es-
tá realizado a imagen y semejanza de un estadio de fútbol real-
repleto de público y está dotado de iluminación, marcador auto-
mático de goles, ambientación sonora, espacios publicitarios, -
así como de una cubierta transparente que hace que el recinto -
20 de juego sea inaccesible para el usuario.

25 Al propio tiempo, y en correspondencia con la inacce-
sibilidad al recinto de juego, el modelo preconizado está conce-
bido para que el desarrollo de la partida pueda tener lugar sin
la intervención de los usuarios y, a tal fin, posee un campo -
plano, peraltes perimetrales, canales de recogida de bolas en -

1 juego, tras las porterías, y medios de atracción magnética entre
la bola y los jugadores, todo lo cual garantiza que la bola es-
tará siempre en disposición de ser jugada, en tanto no haya si-
do bola de gol.

5 A estas características añade el modelo preconizado -
la posibilidad de que las barras, en las que están instalados -
los jugadores, sean susceptibles de moverse atrás y adelante en
el sentido longitudinal del campo, lo cual proporciona un ali-
ciente adicional al juego.

10 Dentro de la automaticidad de funcionamiento del jue-
go de fútbol-mesa preconizado está previsto que la puesta en -
juego de una nueva bola pueda efectuarse también a voluntad del
usuario, con el fin de efectuar descansos durante el desarrollo
de la partida.

15 En definitiva, la concepción contemplada por este mo-
delo preconizado presenta una solución en la que se conjugan un
funcionamiento automatizado acorde con los usos actuales, una -
presentación atractiva, una protección frente a los agentes am-
bientales y a los propios usuarios que garantiza el mantenimien-
to de su favorable aspecto durante largo tiempo sin desentonar-
con el cuidado ambiente decorativo de los locales en que se en-
cuentre ubicado; por último, y como consecuencia de lo anterior
20 el juego de fútbol-mesa preconizado tendrá una mayor aceptación
y será más rentable, pues será posible ahora situar el precio -
25 por partida en el nivel que corresponde por sus características

1 lúdicas.

Además, en este aspecto de la rentabilidad hay que tener presente las posibilidades que supone el tener lugares previstos para la exhibición de publicidad de terceros.

5 Por todo lo expuesto el modelo preconizado es poseedor de una serie de características ventajosas que, unidas a otros detalles constructivos y funcionales, le distinguen de todo lo conocido hasta hoy en este campo y le confieren una vida propia de por sí.

10 Para comprender mejor la naturaleza del presente invento, en el plano adjunte hacemos una representación esquemática de su utilización, no siendo en absoluto limitativa y susceptible por ello de las modificaciones accesorias que no alteren las características esenciales.

15 La figura 1 es una vista en perspectiva de la invención, sobre la que aparece indicada la línea de sección II-II - según la cual se ha representado ampliamente la figura 2.

20 La figura 2 es una sección parcial representada ampliamente de acuerdo con la sección II-II indicada en la figura 1. En ella se aprecia el detalle de su constitución interna y aparece indicado con un círculo el detalle referente al dispositivo que posibilita el movimiento longitudinal de las barras (22) portadoras de los jugadores (23), detalle este que se representa ampliado en la figura 3 la cual, muestra una vista en sección y una vista frontal de dicho dispositivo.

25

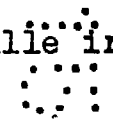
1 La figura 3 es una vista en sección y una vista fron-
tal del dispositivo que posibilita el movimiento longitudinal -
de las barras (22) portadoras de los jugadores (23), las cuales
son representaciones ampliadas que corresponden al detalle indi-
5 cado en la figura 2. 

La figura 4 es una vista en perspectiva de una porte-
ría (13) con sus receptáculo (17) y foso (14) de recogida de bo-
las (12).

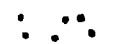
10 La figura 5 es una vista en planta de una portería -
(13). 

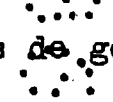
La figura 6 es una vista en planta que muestra, esque-
máticamente los circuitos (15, 18) de recogida de bolas de gel-
y bolas en juego. 

15 La figura 7 es una vista en perspectiva de un jugador
(23) con su taco de golpeo (27) parcialmente seccionado para -
mostrar el alojamiento del imán (28), el cual se representa fue-
ra de dicho alojamiento.

20 La figura 8 representa sendas vistas de la bola (12),
en sección diametral y sin seccionar, mostrando la primera de -
ellas el detalle de su constitución interior.

En ellas se anotan las siguientes particularidades:

- 1.- Recinto de juego
- 2.- Mesa
- 3.- Huella inclinada
- 4.- Contrahuella vertical

1

5.- Lámpara

6.- Marcador de goles

7.- Torre de iluminación

8.- Campo de juego

.....

5

9.- Cubierta transparente

.....

10.- Fondo del recinto de juego (1)

11.- Peralte

.....

12.- Bolas

13.- Portería

.....

10

14.- Foso

.....

15.- Circuito recogedor de bolas en juego

.....

16.- Flechas indicadoras del circuito (15)

.....

17.- Receptáculo

18.- Circuito recogedor de bolas de gol

15

19.- Flechas indicadoras del circuito (18)

20.- Red

21.- Contrapeso

22.- Barra

23.- Jugador

20

24.- Panel lateral

25.- Perfil en "T"

26.- Rueda acanalada

27.- Taco de golpeo

28.- Imán

25

29.- Esfera de hierro

30.- Capa plástica

31.- Núcleo

El modelo preconizado tiene por objeto perfeccionamientos introducidos en el juego de fútbol-mesa que, tal y como puede apreciarse en las figuras 1 y 2 consisten esencialmente - en que el recinto de juego (1) ubicado en la parte superior de la mesa (2) tiene una configuración general de tronco de pirámide invertida cuyas paredes laterales son de material translúcido y están escalonadas y decoradas por cualquier medio conocido de manera que simulan las gradas o tribunas de un estadio de fútbol real repleto de público, siendo las huellas inclinadas (3) las que representarán las zonas ocupadas por el público y, como tales, las que irán decoradas con gente, banderas, escaleras de acceso a las localidades, etc., en tanto que las contrahuellas verticales (4) estarán destinadas a la fijación de publicidad de terceros, normalmente la contrahuella inferior, y a permitir un paso más franco de la luz artificial producida por lámparas (5) ubicadas tras las gradas, lo cual ocurrirá normalmente en la • las contrahuellas situadas por encima de la inferior. Aunque la realización preferente representada en la figura 2 contempla un escalonamiento monopieza de arriba a abajo, dentro del campo de la invención podrá acudirse a constituir las gradas • tribunas a base de disponer huellas (3) inclinadas como las reseñadas, pero sin estar relacionadas por contrahuellas (4) materiales, sino que las contrahuellas (4) podrán cons

1 tituirse por el espacio libre entre dos huellas (3) consecuti-
vas; e podrá constituirse la grada o tribuna por una combina-
ción de ambas realizaciones dichas.

5 El realismo de este recinto de juego se completa, en-
le que a las gradas se refiere, con la inclusión de un marcador
de goles (6) que irá acumulando de manera automática y por sepa-
rado los goles producidos en cada una de las porterías, así co-
mo de torres de iluminación (7) artificial del campo de juego -
(8) y de todos cuantos detalles ayuden al fin de conseguir la -
10 apariencia más real posible.

También en lo que se refiere a la ambientación, y enora
el modelo preconizado prevé la disposición de medios que consi-
gan una simulación lo más real posible, consistiendo básicamen-
te en la producción, de manera automática, de un ruido de fondo
15 que estará presente durante el desarrollo de la partida y que -
estará complementado con gritos de gol, que se producirán auto-
máticamente cada vez que haya un gol, así como de pitidos arbi-
trales que se producirán, también automáticamente, con cada gol
e puesta en juego de una nueva bola.

20 La parte superior de la mesa (2) dispondrá de una cu-
bierta transparente (9) de seguridad que permitirá seguir el -
juego con toda perfección, pero impide que el usuario pueda te-
ner acceso al recinto de juego (1), así como que este recinto -
de juego (1) esté expuesto a las agresiones ambientales; todo -
25 lo cual es posible gracias a que la total automatización del -

1 juego hace innecesaria toda manipulación que no sea la de los -
técnicos especializados en sus labores de reparación o manteni-
miento.

5 El fondo (10) del recinto de juego (1) es perfectamen-
te lise y plano y es susceptible de recibir sobre su superficie
un elemento laminar textil sintético, o plástico, o similar, -
que constituirá el campo de juego (8) y en el cual estarán indi-
cadas con precisión todas las líneas reglamentarias del juego -
del fútbol. El fondo (10) dispondrá de un peralte (11) conter-
10 neante en el que estará enmarcado el campo de juego (8) y que -
tendrá como misión el que la bola (12) vuelva por sí misma a di-
che campo (8).

15 El peralte (11) estará interrumpido únicamente en el-
lugar ocupado por las porterías (13), en donde precisamente por
estar éstas ha de acudirse a una solución diferente que garanti-
ce que la bola (12) no va a quedarse parada entre la parte tra-
sera de la portería (13) y la primera grada, lo cual se consi-
gue dotando a la portería de un foso (14) trasero cuyo fondo in-
20 clinado comunica con el circuito recogedor de bolas en juego -
(15), el cual la devolverá al campo de juego siguiendo las fle-
chas indicadas con (16) en el esquema de la figura 6, ya que la
bola (12) se considera en juego en tanto no entre en una de las
porterías (13).

25 Además de este foso (14) la portería (13) está provis-
ta de su correspondiente receptáculo (17) (figuras 4 y 5) que -

1
5
está conectada con el circuito recogedor de bolas de gol (18), -
cuyo itinerario es el marcado por las flechas (19) y culmina en
un ramal obturado por un medio practicable conocido en sí, de -
manera que en dicho ramal van acumulándose las bolas (12) hasta
que se han jugado todas ellas, momento este que es detectado -
eléctrica • electrónicamente, determinando la finalización de -
la partida.

10
Las porterías (13) tendrán una configuración similar-
a las reales y estarán provistas de redes (20) dotadas de con-
trapases en orden a absorber la energía de la bola (12) que che-
ca contra dicha red determinando que la bola (12) no salga rebe-
tada y caiga mansamente en el receptáculo (17) que la conducirá
al circuito (18).

15
20
25
Las barras (22) sobre las que están montados los juga-
dores (23) están provistas de un dispositivo que les permite mo-
verse en el sentido longitudinal del campo de juego (8) y que -
consiste (figuras 2 y 3) en que el panel lateral (24) de la me-
sa posee ventanas rasgadas longitudinalmente provistas de sen-
dos perfiles en "T" (25) entre cuyos astiles encaja una rueda -
acanalada (26) a cuyo través desliza axialmente la correspon-
diente barra (22), con lo que ésta posee un movimiento longitu-
dinal, además de los tradicionales movimientos de giro y trans-
versal al campo (8). El dispositivo está dimensionado para no -
permitir que puedan llegar a chocar jugadores (23) de barras -
(22) contiguas.

1 De acuerdo con la presente invención los jugadores -
(23) poseen un taco de golpeo (27) hueco en el que se aloja un-
imán (28) y la bola (12) posee una esfera de hierro (29) reves-
5 tida de una capa plástica y con un núcleo (31) de corcho, made-
ra o similar, todo ello de manera que el jugador (23) pueda -
atraer a la bola (12) cuando está en la posición angular adecua-
da en la que enfrenta la base del taco de golpeo (27) a la bola
10 (12); lo cual, junto con el movimiento longitudinal de las ba--
rras (22) y el peralte (11), permite que dentro del campo de -
juego (8) la bola (12) pueda ser alcanzada y jugada cualquiera-
que sea su posición mediante el solo manejo de las barras (22)-
y el diseño del recinto de juego (1). Esta realización descrita
15 es la considerada preferente, pero dentro del ámbito de la in--
vención, puede hacerse que el imán vaya incorporado en la bola-
y sea el taco de golpeo el que tenga un relleno de hierro.

De acuerdo con la constitución descrita el funciona--
miento de la invención es en esencia el siguiente: para comen--
zar la partida se introducen monedas por el importe preestable-
cido y se activan los circuitos, iluminándose el recinto de jue-
20 go (1) y comenzando el sonido de fondo ambiental; a continua--
ción, bien sea a instancia del usuario o de modo automático, se
produce la salida de la primera bola (12) acompañada de un pitido
arbitral; cuando una bola (12) entra en una portería se pro-
duce un gol que es acompañado del pitido arbitral, gritos y -
25 aplausos y es acumulado en el lugar correspondiente del marca--

1 dor (6) automático, siendo la bola (12) almacenada interiormente a la espera de una nueva partida; cuando la última bola es jugada se desactivan los circuitos y quedan en disposición de iniciar una nueva partida.

5 Descrita suficientemente la naturaleza del presente invento, así como su realización industrial, solo cabe añadir que en su conjunto y partes constitutivas es posible introducir cambios de forma, materia y disposición, dentro del contenido del invento, en cuanto tales alteraciones no desvirtúen su fundamento.

10 El solicitante, al amparo de los Convenios Internacionales sobre Propiedad Industrial, se reserva el derecho de extender la presente demanda a los países extranjeros, aplicándoles la fecha de prioridad de la presente solicitud.

15 N O T A

20 El Modelo de Utilidad que se solicita en España por veinte años, como nuevo, de acuerdo con la vigente Legislación sobre Propiedad Industrial, deberá recaer sobre "JUEGO DE FUTBOL DE MESA PERFECCIONADO", en todo de acuerdo con las siguientes:

-
-
-
-
-

R E I V I N D I C A C I O N E S

1
5
10
15
20
25

1ª.- Juego de fútbol de mesa perfeccionado, consistente en que el recinto de juego ubicado en la parte superior de la mesa tiene una configuración general de tronco de pirámide invertida con unas paredes laterales de material translúcido esalonadas en simulación de gradas o tribunas de un estadio de fútbol repleto de público y con un fondo perfectamente liso y plano que es susceptible de recibir sobre él un elemento laminar constituyente del terreno de juego propiamente dicho, terreno de juego éste que está contorneado por un peralte interrumpido únicamente en ambas porterías, estando cerrado superiormente este recinto de juego por una cubierta transparente y disponiéndose de medios de iluminación situados tras las gradas y de ambientación sonora que se producirá automáticamente y en concordancia con el desarrollo del juego; las porterías son elementos postizos provistos de redes contrapesadas y tienen un cuerpo en el que se define un receptáculo de gol interior y un foso trasero, los cuales receptáculo y foso se comunican con sendos circuitos de recogida de bolas, el del receptáculo dispone de medios practicables de retención temporal de las bolas antes de alcanzar de nuevo el campo en su otro extremo y el del foso abre su otro extremo al campo sin impedimento alguno en su recorrido; las barras en las que están instalados los jugadores disponen de medios que les permiten efectuar movimientos en sentido longitudinal al campo en combinación con los habituales movi

1 mientos en sentido transversal y de giro y, al propio tiempo, -
los jugadores y la bola de juego disponen de medios que posibi-
litan su atracción magnética mutua, lo cual, unido al peraltado
contorneante y a los fosos de recogida tras las porterías, ga-
5 rantizan la continuidad del juego mientras la bola no entre en-
una portería; todo ello, en la constitución de un juego de fút-
bol-mesa que es réplica de un estadio real y que está protegido
de la manipulación por el usuario, el cual únicamente tendrá --
que atender al manejo de las barras que dirigen el movimiento -
10 de los jugadores.

2ª.- Juego de fútbol de mesa perfeccionado, de acuerdo
do con la reivindicación anterior, caracterizado porque los me-
dios que permiten el desplazamiento de las barras en sentido -
longitudinal al campo consisten en que la barra posee una rueda
15 acanalada anularmente por cuyo interior puede deslizar la barra
axialmente, o en sentido transversal al campo, al tiempo que di-
cha rueda recibe superior e inferiormente en su canal sendos as-
tiles de respectivos perfiles en "T" dispuestos en oposición, -
de tal manera que dicha rueda puede girar y desplazarse longitu-
dinalmente entre dichos perfiles en "T".
20

3ª.- Juego de fútbol de mesa perfeccionado, de acuer-
do con las reivindicaciones anteriores, caracterizado porque la
disposición de las barras y la amplitud de su recorrido longitu-
dinal será tal que la distancia mínima entre jugadores pertene-
25 cientes a distintas barras siempre será positiva y de valor li-

geramente superior al diámetro de la bola.

4ª.- Juego de fútbol de mesa perfeccionado, de acuerdo con las reivindicaciones anteriores, caracterizado porque está previsto que en las gradas esté integrado un marcador visual automático de los goles producidos en cada portería.

5ª.- Juego de fútbol de mesa perfeccionado, de acuerdo con las reivindicaciones anteriores, caracterizado porque está previsto que la simulación del público asistente al estadio con sus banderas esté efectuada sobre las huellas inclinadas de la pared lateral escalonada, en tanto que las contrahuellas verticales estarán destinadas preferentemente a la exhibición de publicidad, la inferior de las contrahuellas, y a traslucir la iluminación ubicada tras las gradas, las contrahuellas restantes.

6ª.- Juego de fútbol de mesa perfeccionado, de acuerdo con las reivindicaciones anteriores, caracterizado porque preferentemente los medios de atracción magnética mutua entre jugadores y bola de juego consisten en la disposición de un imán en el interior del taco de golpeo del jugador y de un núcleo de hierro en el cuerpo de la bola de juego.

7ª.- "JUEGO DE FUTBOL DE MESA PERFECCIONADO".

Según queda sustancialmente descrito en la presente memoria descriptiva que consta de diecisiete hojas mecanografiadas por una sola cara acompañada de sus correspondientes dibujos.

Madrid, a 12 SET 1986

El Agente Oficial

JUAN DEL VALLE SANCHEZ
P. P.
José Izquierdo Facas

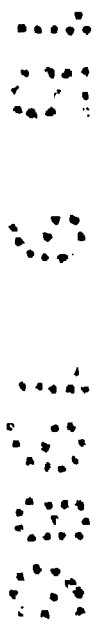

1

5

10

15

20

25

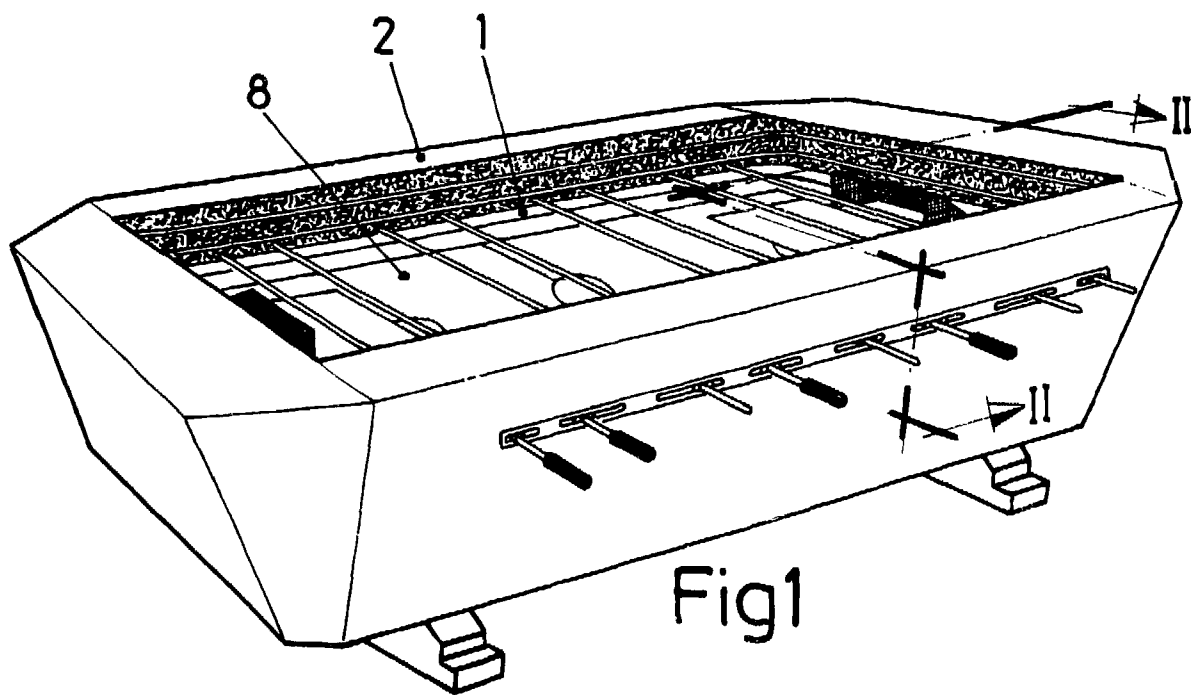
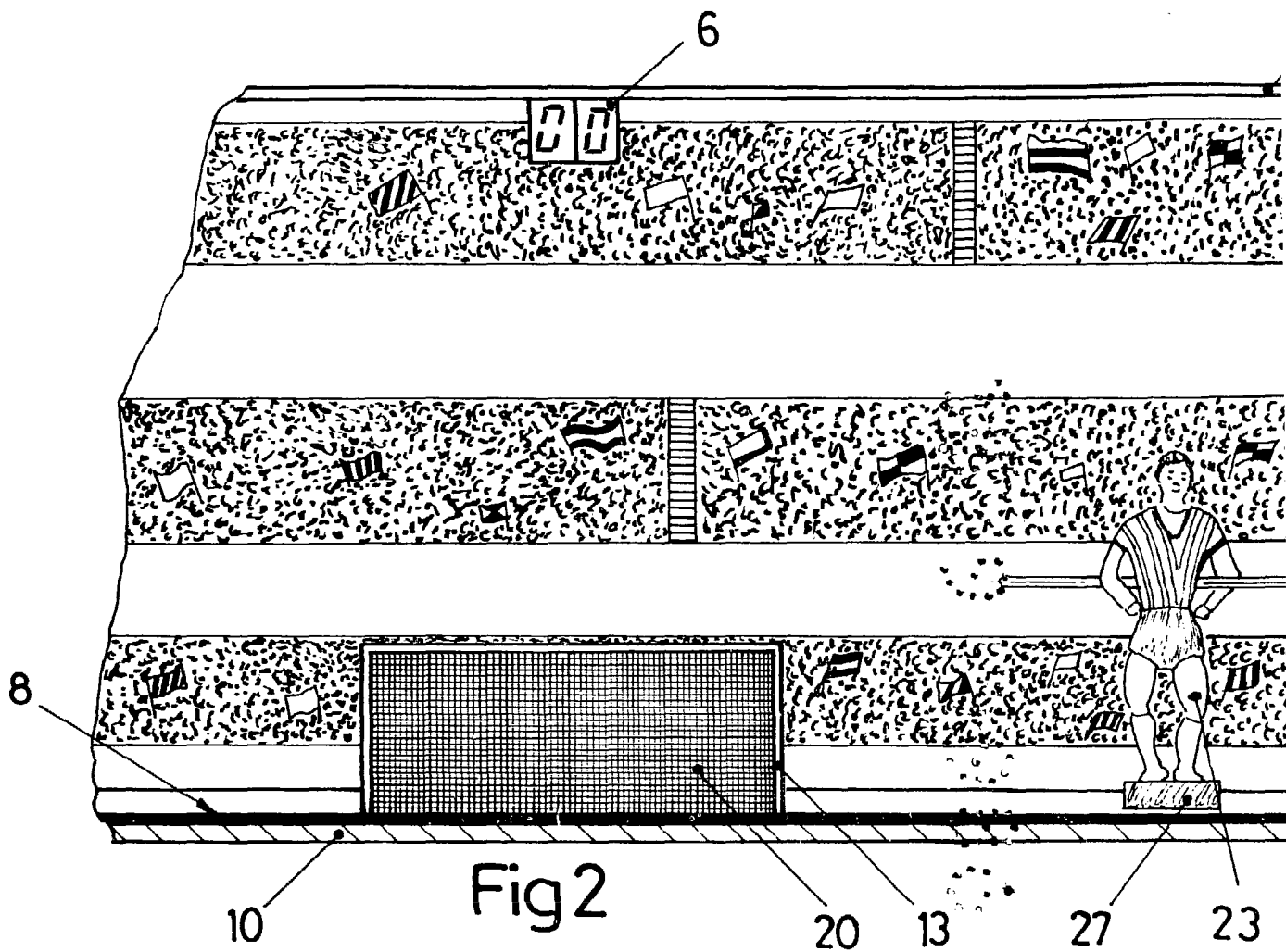

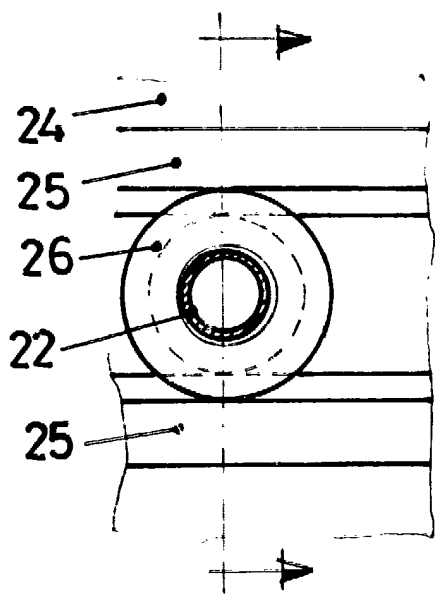
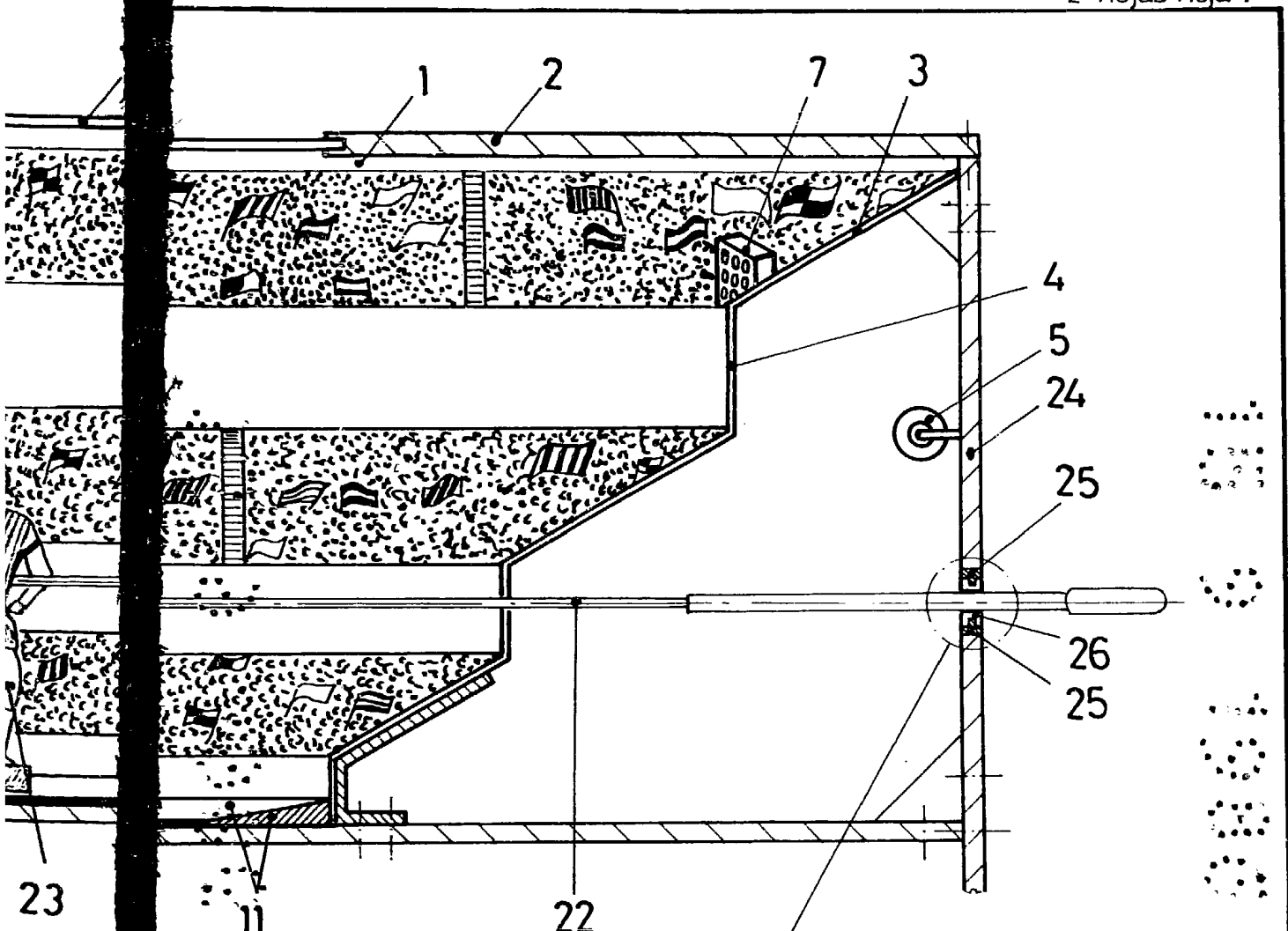
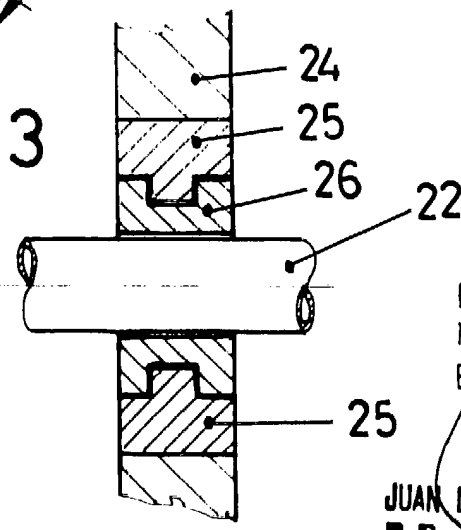

Fig 3



Escala variable
Madrid 12. SET 986
El Agente Oficial

JUAN DEL VALLE SANCHEZ
P. P.
José Izquierdo Faces

Fig 4

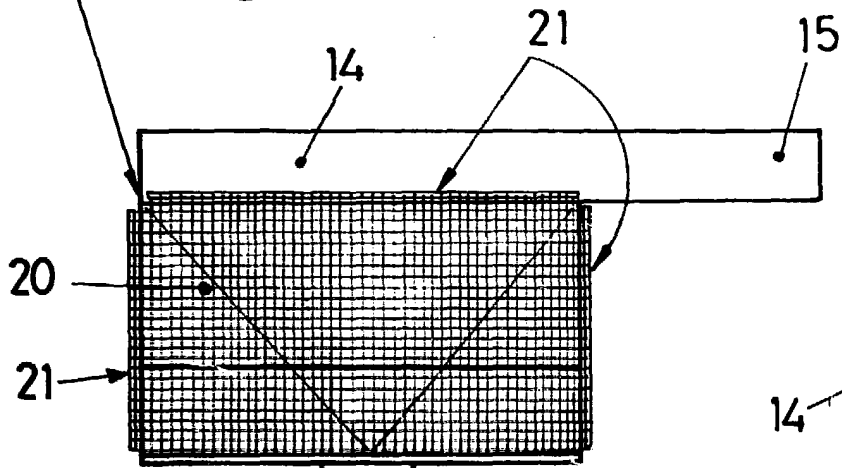
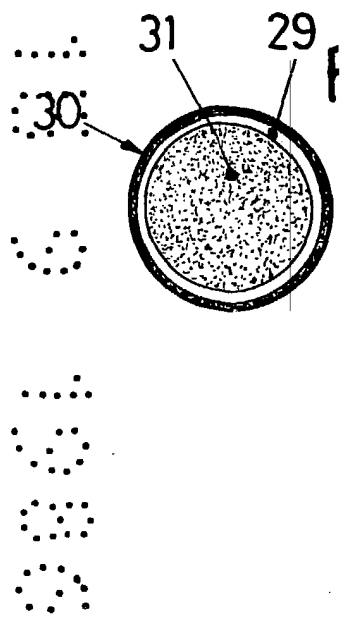
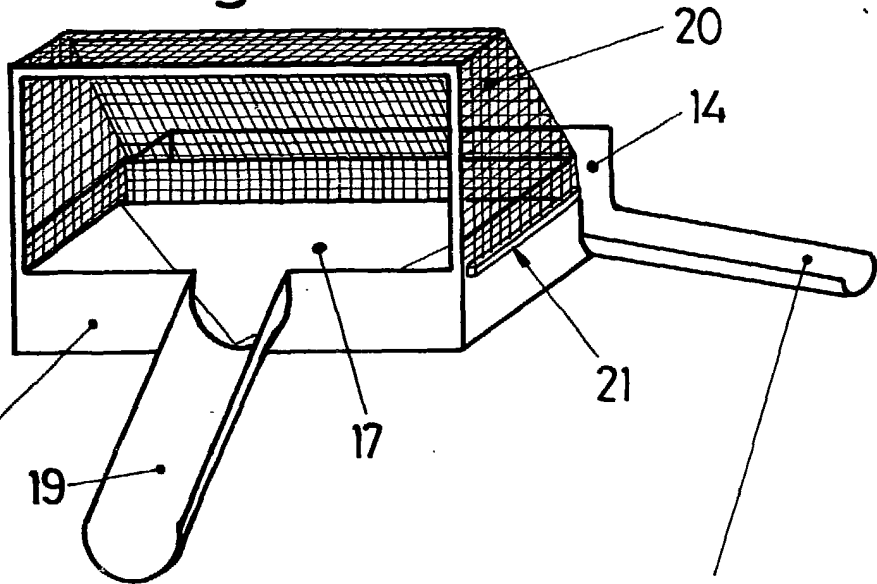

Fig 5

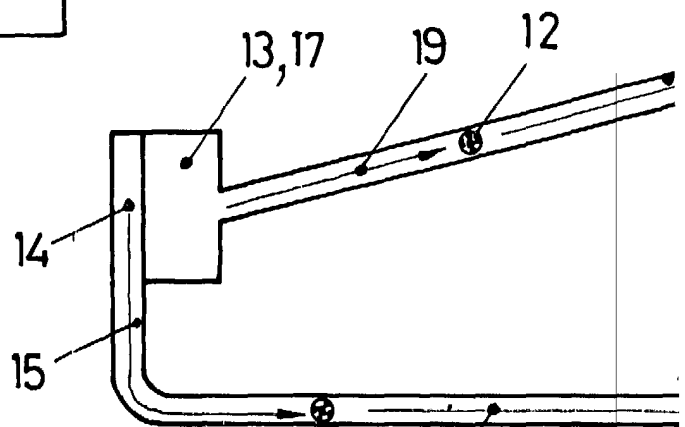
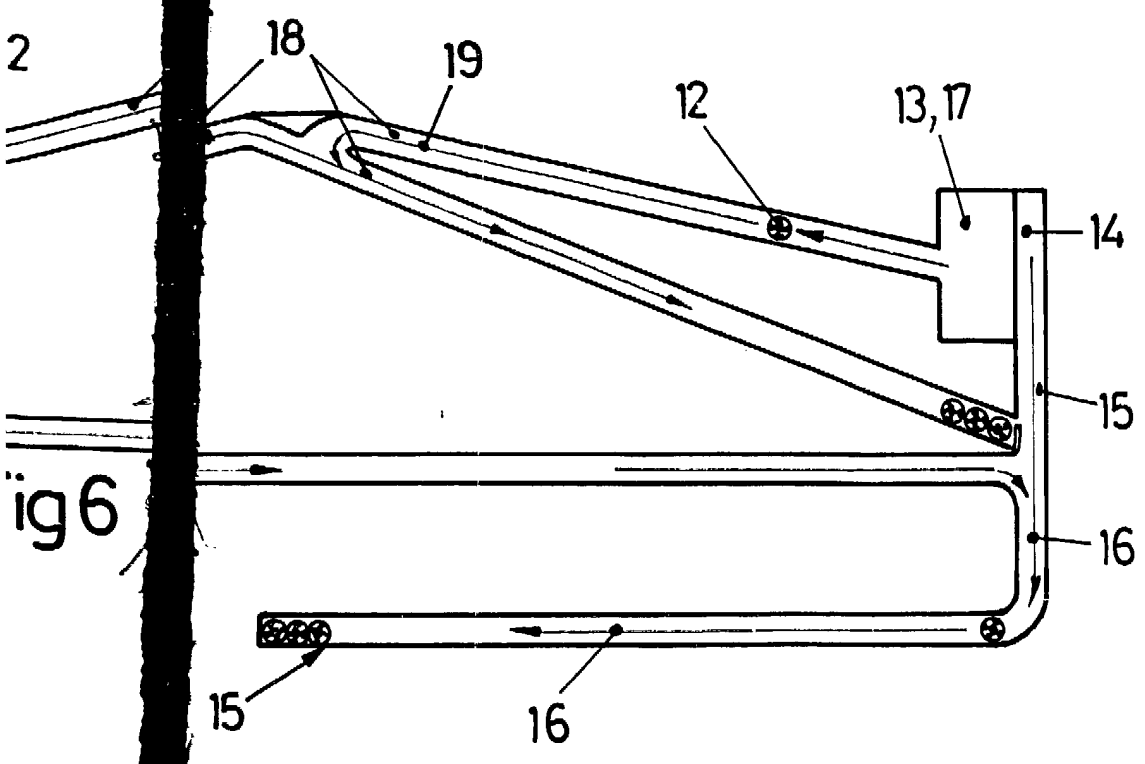
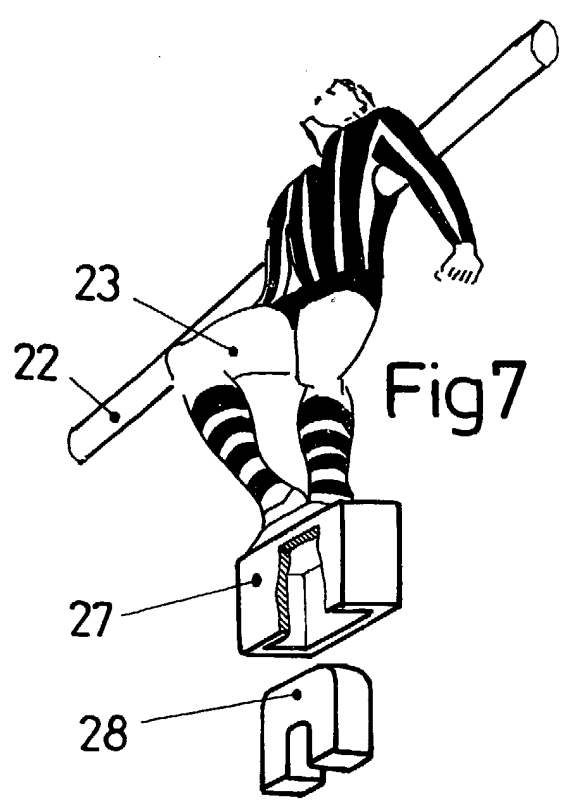
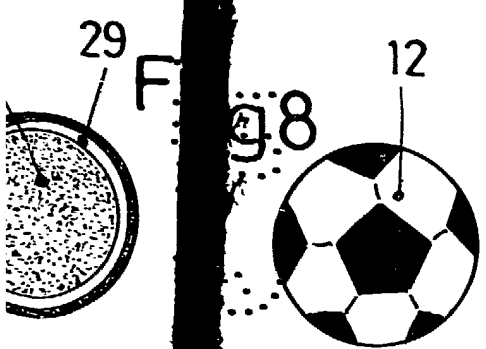

Fig 6



Escala variable
 Madrid 12. SET 1986
 El Agente Oficial

JUAN DEL VALLE SANCHEZ
 P. P.
 José Izquierdo Faces

