



ESPAÑA

19 ES 21 22	11 NUMERO 293.177/X	18 Y
	FECHA DE PRESENTACION 14 marzo 1986	

MODELO DE UTILIDAD

30 PRIORIDADES: 31 NUMERO			32 FECHA	33 PAIS
47 FECHA DE PUBLICIDAD		51 CLASIFICACION INTERNACIONAL G09F 9/00		
54 TITULO DE LA INVENCIÓN »Portaprecios perfeccionado»				
71 SOLICITANTE (S) Sitour España, S. A.				
DOMICILIO DEL SOLICITANTE 08013 Barcelona, Diputació, 479				
72 INVENTOR (ES)				
73 TITULAR (ES) La solicitante				
74 REPRESENTANTE Antoni Guilleumas Brosa (304/2)				

El presente modelo de utilidad se refiere a un portaprecios perfeccionado, que se caracteriza por su simplicidad estructural y economía de coste, siendo su constitución tal que se elimina la necesidad de soldaduras, al hallarse

5. todos sus elementos componentes unidos por simple presión, con la particularidad, además, de presentar una gran versatilidad de empleo, ya que puede utilizarse tanto en una pluralidad de medidas en las barandillas de las bandejas donde se encuentran depositados los productos, como de diámetros

10. de varilla en cestas y cestos bajos.

Para mejor comprensión de la presente memoria descriptiva se acompaña un dibujo en el que, esquemáticamente y tan sólo a título de ejemplo, se representa un caso práctico de realización de un portaprecios de acuerdo con la

15. invención.

En el mencionado dibujo se representa, en vista posterior, un despiece del portaprecios, mostrando sus componentes esenciales y omitiendo aquellos que, por ser...

20. bien conocidos y no afectar a la esencialidad del modelo (tales como las etiquetas o tiras donde figuran impresos precios, calidades, productos, designaciones y marcas), se hace innecesaria su representación.

De conformidad con el dibujo, el portaprecios está formado por un cuerpo cajado frontal 1, de cara anterior transparente, con unos alojamientos 2 previstos en

25. puntos adecuados de su periferia, en los que son susceptibles de quedar retenidos, por simple presión, unos tetones 3 que presenta la regleta posterior 4, la cual dispone de una pluralidad de tabiques transversales 5 entre los

30. que se ubican, de manera en sí conocida, las tiras donde se hallan impresas las cifras, denominaciones, etc. para información del consumidor.

La regleta 4 dispone en sus extremos de unas entallas 6 destinadas a servir de medios de engarce de los

35. los elementos previstos para la sujeción del portaprecios.

Tales medios presentan sendos pares de uñas 7, que

a presión se engarzan y quedan sujetas en las entallas 6, mientras que opuestamente a aquéllas son portadores de unos apéndices aptos para sujetarse a las bandejas o cestones en los que el portaprecios debe quedar fijado.

5. En el caso de bandejas lineales, y a fin de poderse acoplar a una pluralidad de medidas de la barandilla de la bandeja, el elemento de sujeción dispone de una doble (triple, etc.) lengüeta, que lo capacita para sujetarse a una pluralidad de medidas de dicha barandilla. Estas lengüetas, designadas con la referencia 8, disponen de la necesaria flexibilidad para un fácil montaje, y su diseño será así mismo el apropiado para una eficaz adaptación a la barandilla.

15. En el caso de cestas y cestones situados en un plano inferior, el elemento de sujeción del portaprecios, presenta forma de gancho 9, que podrá también ser múltiple y con diversas aberturas, para adaptarse a diferentes diámetros de varilla de la cesta. Incluso para varillas de pequeño diámetro, queda previsto un entrante anterior 10, que adapta perfectamente en su interior la varilla, aprisionándola y reteniéndola entre la cara cóncava del entrante y el dorso del portaprecios propiamente dicho.

20. Serán independientes del objeto de la presente invención los materiales, formas y dimensiones del portaprecios descrito y sus partes, elemento de mobiliario a que se aplique y, en general, todo cuanto no altere, cambie o modifique su esencialidad.

REIVINDICACIONES

1. Portaprecios perfeccionado, que se caracteriza por estar formado por un marco en cuya parte interior aparecen unos alojamientos para unos tetones que sobresalen de una regleta posterior, con tabiques transversales para las tiras intercambiables de precios e indicaciones referidas al género de que se trate, efectuándose el acoplamiento entre marco y regleta por simple presión, sin soldadura de ninguna clase, llevando practicadas la segunda unas entallas extremas en las que, también a presión, se alojan las patas angulares de unas lengüetas flexibles de fijación que sobresalen del dorso del portaprecios y que son intercambiables, sirviendo en un caso para la fijación a distintas medidas del cerco de las bandejas donde se ubican los productos, y en otro para distintos diámetros de varillas.
5. en otros tipos de presentadores de aquéllos, con la particularidad de que tal versatilidad se consigue en el primer caso al ser múltiples las lengüetas, y en el segundo al ir seguido el gancho que se sujeta a la varilla por una inflexión en la que puede situarse una varilla de menor diámetro, quedando en tal caso el gancho inservible.
- 10.
- 15.
- 20.

2. Portaprecios perfeccionado.

La presente memoria consta de cuatro hojas foliadas, escritas por una sola cara.

Barcelona, 14 de marzo de 1986.

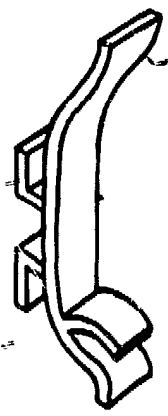
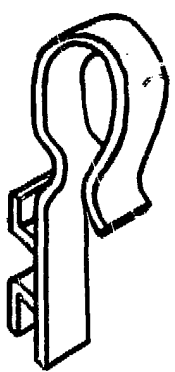
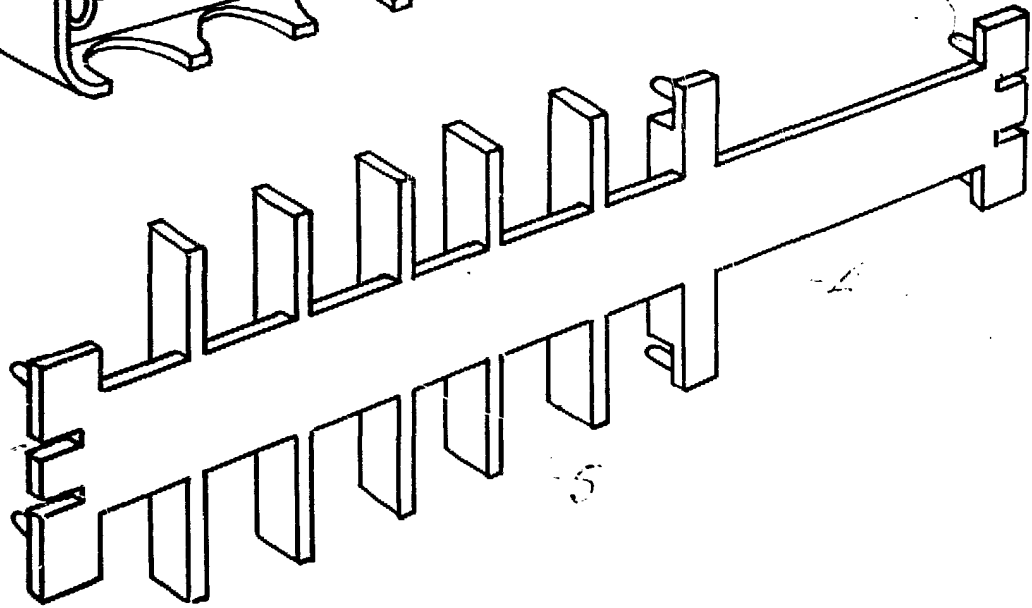
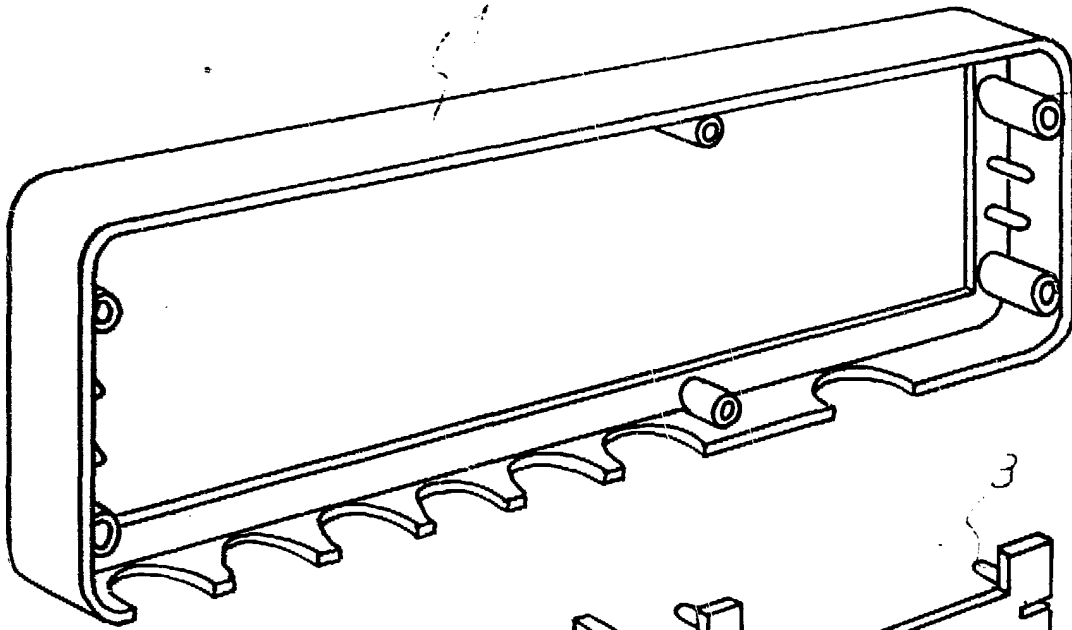

Barcelona, 14 marzo 1986

A handwritten signature in black ink, appearing to be a stylized name.