

ES

11

21

22

NUMERO	293174
FECHA DE PRESENTACION	14 MAR. 1986

Y



ESPAÑA

MODELO DE UTILIDAD

1 AGO 1986

30 PRIORIDADES:	31 NUMERO	32 FECHA	33 PAIS
-----------------	-----------	----------	---------

47 FECHA DE PUBLICIDAD	51 CLASIFICACION INTERNACIONAL A61K 7/00
------------------------	---

54 TITULO DE LA INVENCIÓN "EVALUADOR POR CONTRASTE DEL GRADO DE BRONCEADO DE LA PIEL".

71 SOLICITANTE (S) D. ANTONIO VINYES-MIRALPEIX GASSO

DOMICILIO DEL SOLICITANTE Migdia, 9 - Entlo B - 17003 GIRONA.-

72 INVENTOR (ES)

73 TITULAR (ES)

74 REPRESENTANTE D ^a . ANA MARIA BOLIBAR MANICH

MODELO DE UTILIDAD

Memoria descriptiva

5

El presente Modelo de Utilidad se refiere a un evaluador por contraste del grado de bronceado de la piel que ha sido especialmente concebido y realizado de manera que resulta altamente práctico a la vez que es de constitución sencilla a base de una fabricación simple que reduce favorablemente en el costo del artículo.

10

En consecuencia, el evaluador por contraste del grado de bronceado de la piel en cuestión se caracteriza porque consiste en un elemento laminar substancialmente rígido que comprende la representación gráfica de al menos una gama de colores de bronceado.

15

De preferencia, dicho evaluador comprende una numeración cuyos valores están en correspondencia con las zonas que representan los distintos grados de bronceado, y presenta dos gamas de color, una relativa al bronceado reciente y la otra correspondiente al bronceado reposado.

20

Para facilitar una explicación más detallada y su comprensión, se acompaña una hoja de dibujos en los que se ha representado un caso práctico de realización que se cita sólo a título de ejemplo no limitativo del alcance del presente Modelo de Utilidad.

25

En dichos dibujos:

La figura 1 es una vista frontal del evalua-

dor.

La figura 2 es una vista a mayor escala en sección considerada por la línea II-II de la figura precedente.

5 De acuerdo con los dibujos, el evaluador que se describe consiste en un elemento laminar substancialmente rígido designado en general con -1- y constituido en el caso del ejemplo por una lámina frontal -2- y una lámina posterior de respaldo -3-,
10 ambas preferentemente de cartulina plastificada. En la lámina frontal -2- están representadas gráficamente dos escalas o gamas de colores de bronceado -4- y -5- que respectivamente corresponden a un bronceado reciente y a un bronceado reposado en dos tonalidades diferentes de color debido a que el bronceado reciente tiene un componente adicional rojizo en comparación con el bronceado reposado que no tiene dicho componente. La gradación de la escala se consigue en este caso concreto subiendo del 10% al 100% la intensidad del color supuestamente máximo que puede conseguir la pigmentación de la piel de una persona.
15
20

En las gamas de bronceado -4- y -5- los distintos grados están representados en diez casillas -4a- y -5a- numeradas consideradas en el sentido de aumento de bronceado con los números del 1 al 10, en el caso del ejemplo presentados en zonas -6- y -7- correspondiente respectivamente a las gamas -4- y -5- cuyas zonas -6- y -7- ocupan los bordes longitudinales de una banda

25

-8- adherida sobre la lámina frontal -2- entre las gamas de bronceado. Dicha numeración se encuentra dispuesta en una tercera lámina -8- asimismo plástica que está aplicada sobre la lámina -2-.

5 Para simplicidad del dibujo sólo se hace rayado con distinta intensidad las casillas -4a- y -5a- correspondientes a las de menor y mayor colocación o bronceado de ambas gamas.

10 En la utilización del evaluador, el usuario dispone encima de la superficie de su piel bronceada el elemento -1- y busca el grado de color de la casilla -4a- o -5a- que corresponde a su piel, en la escala de bronceado -4- y -5- reciente o reposado correspondiente, tal como se ha indicado.

15 Aunque se ha representado y descrito al evaluador como constituido en forma rectangular alargada, queda previsto que puede presentar cualquier otra configuración conveniente, por ejemplo circular, en cuyo caso las gamas de color podrían ser radiales en correspondencia con dos semicírculos que forman el elemento laminar constituyente del evaluador.

20

25 Asimismo el presente evaluador puede presentar cualquier número conveniente de gamas o escalas de colores de bronceado, ya sea una sola o dos tal como se ha ilustrado y descrito o más. De igual forma, el presente registro prevé que el número de casillas o tonalidades de bronceado pueda ser cualquiera independiente de los diez que se han ilustra-

do. Por supuesto, las zonas -6- y -7- de la numeración no es necesario que se ilustren.

5 Queda previsto que el evaluador, en lugar de estar compuesto por tres láminas -2- y -3- y -8- de cartulina plastificada superpuestas, pueda consistir en una única lámina impresa de la misma naturaleza o similar.

10 Debe entenderse que en la realización práctica del evaluador objeto del presente registro, se podrán efectuar cuantas variaciones de detalle se consideren oportunamente siempre que no se alteren las características esenciales del mismo que se resumen en las reivindicaciones siguientes.

N O T A
=====

15 Se reivindica como objeto del presente Modelo de Utilidad:

1.- Evaluador por contraste del grado de bronceado de la piel, caracterizado porque consiste en un elemento laminar substancialmente rígido que comprende la representación gráfica de al menos una gama de colores de bronceado.

20 2.- Evaluador según la reivindicación 1, caracterizado porque comprende una numeración cuyos valores están en correspondencia con las zonas que representan los distintos grados de bronceado.

25 3.- Evaluador según las reivindicaciones precedentes, caracterizado porque comprende dos gamas

de color, una relativa al bronceado reciente y la otra correspondiente al bronceado reposado.

4.- Evaluador por contraste del grado de bronceado de la piel.

Esta memoria consta de seis páginas escritas por una sola cara.

BARCELONA, 14 MAR. 1986

P.A.



ANA M.^a BOLIBAR MANICH
p. p. Fco. Javier Bolibar



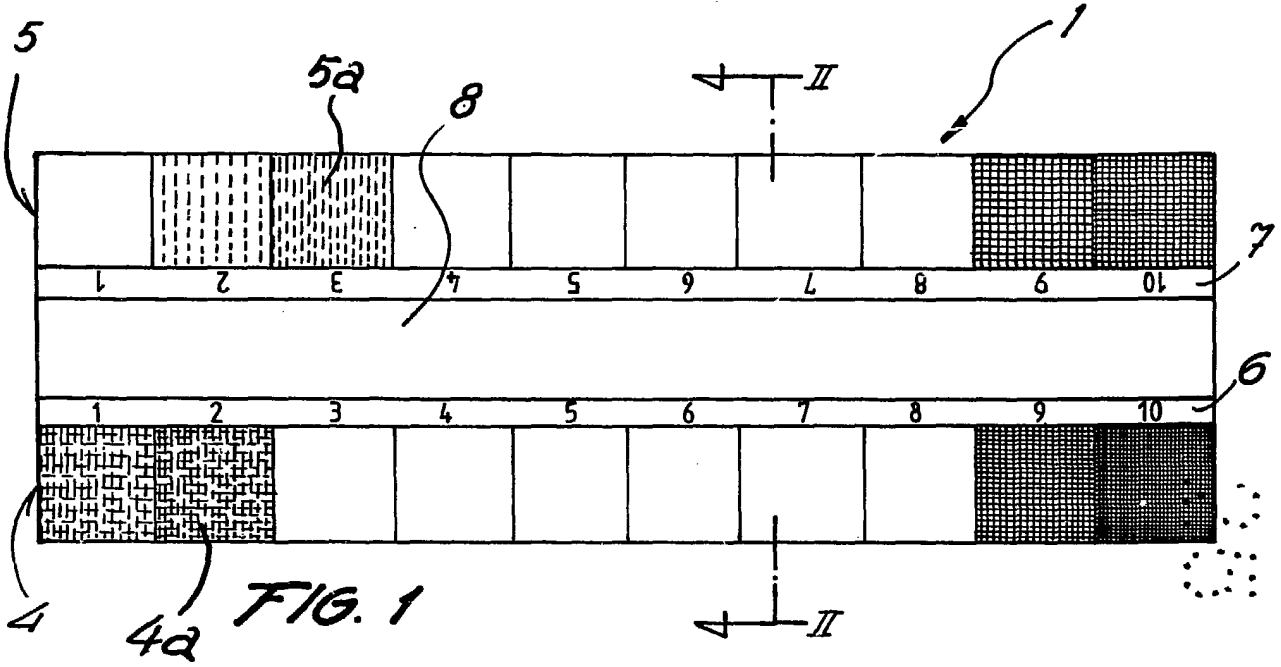

FIG. 1

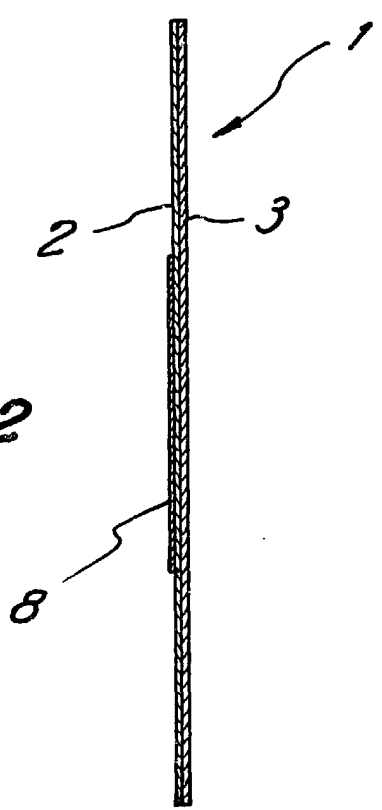

FIG. 2

POR AUTORIZACIÓN

ANA M.ª BOLIBAR MANICH
P. P. Fco. Javier Bolibar