



ESPAÑA

19 ES	11 NUMERO	10 Y
	21 293156	
	22 FECHA DE PRESENTACION	
	24 MAR. 1986	

1 JUL. 1986

MODELO DE UTILIDAD

30 PRIORIDADES:	32 FECHA	33 PAIS
31 NUMERO		

47 FECHA DE PUBLICIDAD	51 CLASIFICACION INTERNACIONAL
	A24F 15/18

54 TITULO DE LA INVENCIÓN
"FICTICIO PERFECCIONADO PARA PROPAGANDA"

71 SOLICITANTE (S)
INACAR, S.A.

DOMICILIO DEL SOLICITANTE
C/. Eduardo Toldrá, 5-7 - ESPLUGAS DE LLOBREGAT - Barcelona

72 INVENTOR (ES)

73 TITULAR (ES)

74 REPRESENTANTE
D. JAIME ISERN JARA, Agente Oficial Propiedad Industrial

MEMORIA DESCRIPTIVA

El presente modelo de utilidad se refiere a un ficticio perfeccionado para propaganda.

5 Mas concretamente, en la invención se ha ideado un ficticio del tipo destinado para propaganda y publicidad de cigarrillos.

10 Son actualmente conocidos en el mercado ficticios destinados a la propaganda de tabaco, en especial cigarrillos, formados por cuerpos volumétricos de tamaño destacado, que reproducen fielmente una cajetilla de cigarrillos, con las marcas y distintivos correspondientes; sin embargo la gran profusión de este tipo de ficticios, formados simplemente por un cuerpo prismático de base rectangular, decorado, ha acabado por anular el efecto de reclamo que se pretendía en principio, habiendo quedado relegado a un elemento prácticamente inoperante desde el punto de vista publicitario.

15 El objeto del presente registro trata de un ficticio que aporta unas mejoras con respecto a los ficticios tradicionales del tipo antes citados, cuyas mejoras están encaminadas a revalorizar el objeto de reclamo con fines a atraer la atención del público consumidor y de esta manera promover las venta del producto anunciado.

25 Para ello se ha ideado un cuerpo tridimensional armable a partir de un desarrollo laminar de cartón o material similar consistente, que configura la clásica forma prismática recta de base rectangular, que reproduce de manera ampliada una cajetilla de cigarrillos, pero aportando la novedad

de comprender una tapa móvil, del tipo levadiza, susceptible de adoptar la posición totalmente cerrada o bien parcialmente abierta, en un ángulo variable a voluntad, mostrando el contenido de la cajetilla, o sea, los extremos de los cigarrillos, cuya reproducción corresponde a una impresión sobre una lámina o bien a elementos corpóreos ficticios.

Con el fin de facilitar la explicación, se acompaña a la presente memoria descriptiva de una lámina de dibujos en la que se ha representado un caso de realización que se cita a título de ejemplo.

En los dibujos:

La figura 1, muestra el ficticio abierto según una perspectiva.

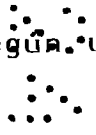

La figura 2, es una vista similar del ficticio en posición cerrada.



Haciendo referencia a las figuras, se aprecia en su realización un ficticio para propaganda constituido por un cuerpo prismático de base rectangular, designado en general por -1-, y que reproduce fielmente una cajetilla de cigarrillos, tanto en lo relativo a sus proporciones, como a sus impresiones y colores, presentando la novedad de que la tapa -2-, de tipo levadiza, es real, lo que permite su posicionado a voluntad, pudiendo disponerse totalmente cerrada o en diversos ángulos de abertura, con fines a incrementar el realismo del reclamo.

La posición alzada de la tapa -2-, que pivota sobre una línea hendida -3-, que actúa como bisagra, permite la vi-

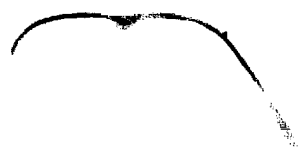

si3n del contenido, representado por una l3mina impresa con cigarrillos -4-, o bien constituido por fict3cios tridimensionales que simulan los referidos cigarrillos.

5 El modelo dentro de su esencialidad, puede ser llevado a la pr3ctica en otras formas de realizaci3n que difieran en detalle de la indicada a t3tulo de ejemplo en la descripci3n y a las cuales alcanzará igualmente la protecci3n que se recaba. Podrá pues, construirse en cualquier forma y tama3o con los materiales m3s adecuados por quedar todo ello comprendido en el esp3ritu de las siguientes reivindicaciones.

10

- . -

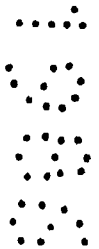

REIVINDICACIONES

Descrito el objeto del presente invento, se declaran nuevas y no divulgadas en España, las siguientes reivindicaciones.

5 1.- Ficticio perfeccionado para propaganda, del tipo que comprende un cuerpo prismático recto rectangular que reproduce fielmente una cajetilla de cigarrillos, caracterizado esencialmente por presentar una tapa móvil levadiza, giratoria sobre una línea hendida del material que opera como bisagra, 10 cuya tapa permite la visión parcial del interior de la cajetilla, apreciándose a través de la abertura los extremos de los cigarrillos, representados por una lámina impresa por elementos corpóreos ficticios.

2.- Ficticio perfeccionado para propaganda.

15 Según se describe y reivindica en la presente memoria descriptiva que consta de 5 hojas foliadas y escritas a máquina por una sola cara.

Madrid, a 24 MAR. 1986
p.a.

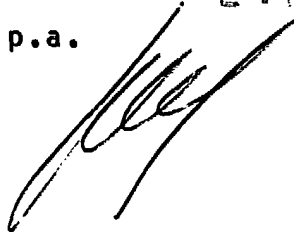

.....
.....
.....
.....

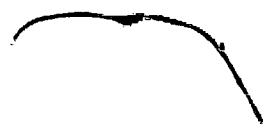

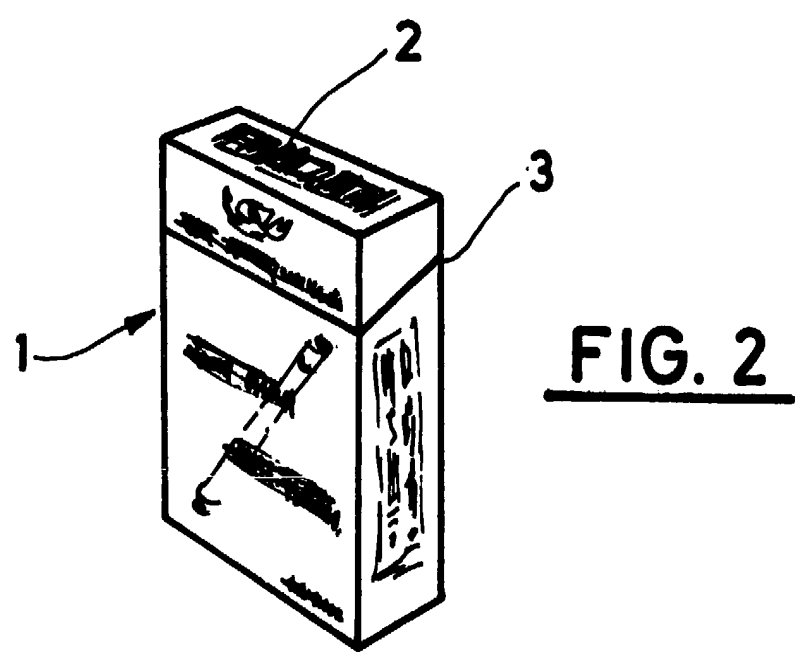
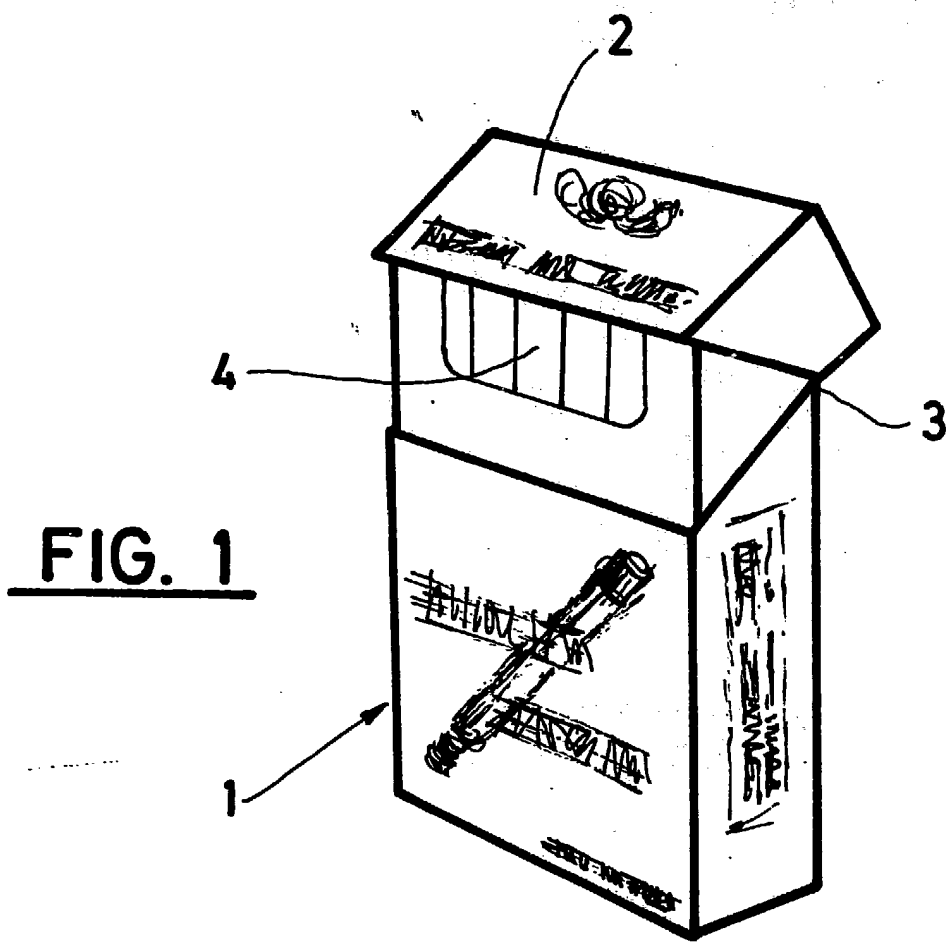

Madrid, a 24 MAR. 1986
p. a.