

(19) ES (11) (21) (22)	NUMERO 293143	(10) Y
	FECHA DE PRESENTACION 24 MAR. 1986	



ESPAÑA

MODELO DE UTILIDAD

9 JUL 1986

(30) PRIORIDADES:	(31) NUMERO	(32) FECHA	(33) PAIS
-------------------	-------------	------------	-----------

(47) FECHA DE PUBLICIDAD	(51) CLASIFICACION INTERNACIONAL A 41B 13/08
--------------------------	--

(54) TITULO DE LA INVENCIÓN "DISPOSITIVO DE SUJECION DE PAÑALES".
--

(71) SOLICITANTE (S) INDAS, S. A.
--

DOMICILIO DEL SOLICITANTE POZUELO DE ALARCON (28023 Madrid), Segundo Mata, 6.
--

(72) INVENTOR (ES)

(73) TITULAR (ES)

(74) REPRESENTANTE VICENTE MORILLAS GOMEZ
--

La presente invención según se expresa en el enunciado de esta memoria descriptiva, consiste en un dispositivo de sujeción de pañales.

5.- En líneas generales, la presente invención consiste en un dispositivo de sujeción para pañales que presentan como característica general, la de su configuración rectangular.

10.- Concretamente el dispositivo comprende la realización de un orificio en cada una de las zonas próximas a los vértices del pañal, que pueden ser atravesados por dos cintas provistas de medios complementarios de abroche, produciendo la sujeción del pañal sobre la zona de la cintura del usuario.

15.- Actualmente este tipo de pañales de configuración rectangular presentan como única sujeción la que proporciona por su propia presión la braguita del usuario, sin que exista entre pañal y braguita ningún acoplamiento real, con lo cual el pañal puede cambiar su posición correcta de máxima efectividad, ya sean los usuarios personas de corta edad o adultos.

20.- Con el dispositivo objeto de la presente invención, se evitan estos inconvenientes, ya que la disposición de las cintas con medios complementarios de abroche, posicionan perfectamente el pañal sobre la entrepierna, sujetándolo sobre la cintura del usuario y sin que exista ninguna posibilidad de que el pañal deje de posicionarse sobre la zona donde debe ajustarse de una manera efectiva.

25.- Para complementar el objeto de la presente invención, se

acompaña con la presente memoria descriptiva, una hoja de dibujos donde se ha representado lo siguiente:

5.- La figura primera muestra una vista en planta de un pañal provisto de un orificio en cada uno de sus vértices y otros dos de las cintas que completan el dispositivo objeto de la presente invención.

La figura segunda muestra una vista en perspectiva del pañal ajustado sobre el usuario y con las dos cintas en sus laterales.

10.- Por último, la figura tercera muestra una vista en perspectiva de otro modo de sujeción del pañal sobre el usuario, con las cintas rodeando la cintura del mismo.

15.- Como puede observarse a tenor de los planos comentados, el dispositivo de sujeción de los pañales (1) rectangulares, comprende la realización en el propio pañal (1) de un orificio (2) en cada una de sus zonas próximas a sus vértices y de la incorporación de dos cintas (3) provistas en sus extremos (4) de medios complementarios de abroche.

20.- Los citados medios de abroche están configurados preferentemente por los denominados "velcro", pero también pueden ser de cualquier tipo convencional de cierre.

Los orificios (2) pueden tener también cualquier configuración geométrica.

25.- A base de esta constitución, la sujeción del pañal sobre el usuario se puede realizar de dos maneras diferentes:

30.- Como se observa en la figura primera de los planos que se acompañan, las dos cintas (2) se sitúan sobre los laterales de la cadera, al estar cada una de ellas atravesando a dos orificios (2) situados sobre un mismo lateral mayor del pañal, con lo que los extremos (4) de cada cinta (3), quedan fijados

sobre su propia cinta (3).

Por otra parte y según se observa en la figura tercera de los planos que se acompañan, cada cinta (3) atraviesa los orificios (2) de un mismo lateral menor del pañal (1), con lo cual las dos cintas (3) quedan rodeando a la cintura del usuario. En Esta situación cada extremo (4) de las cintas, queda fijado sobre la otra cinta (3).

En resumen, el objeto del presente Modelo de Utilidad recaerá sobre las siguientes reivindicaciones:



REIVINDICACIONES

19.- Dispositivo de sujeción de pañales, que siendo de especial aplicación en pañales de configuración rectangular, esencialmente se caracteriza por comprender la incorporación de dos cintas provistas en sus extremos de medios complementarios de abroche, preferentemente "velcro", las cuales se adaptan sobre los laterales o alrededor de la cintura del usuario, al atravesar las citadas cintas unos orificios realizados en las zonas próximas a los vértices del pañal rectangular.

5.-
10.- 2ª.- Se reivindica por último, como objeto del presente Modelo de Utilidad: "DISPOSITIVO DE SUJECION DE PAÑALES".

La presente memoria descriptiva consta de cinco páginas mecanografiadas y una hoja de planos.

Madrid, 24 MAR. 1986

VICENTE MORILLAS
P.P.
Edo.: JULIO MORILLAS

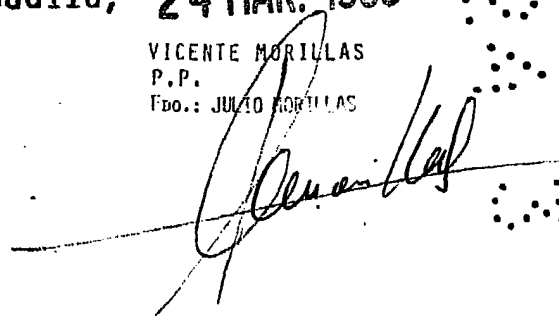

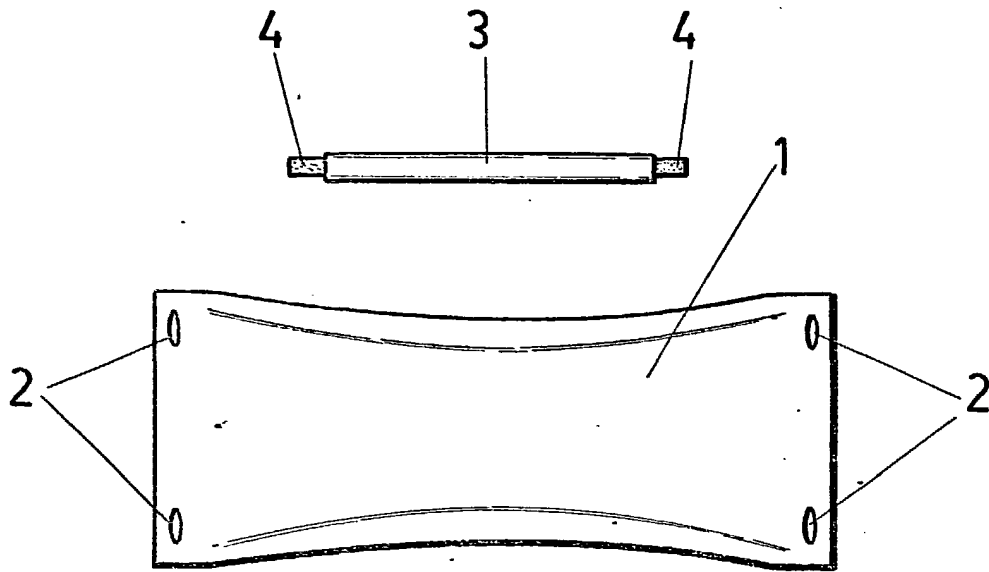

FIG.-1

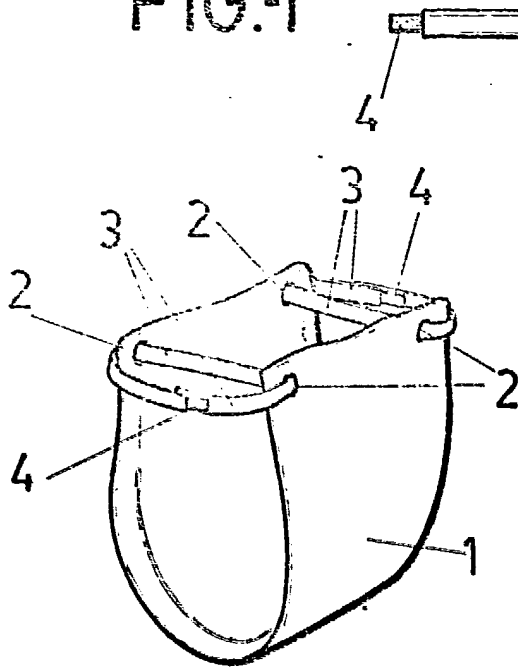

FIG.-2

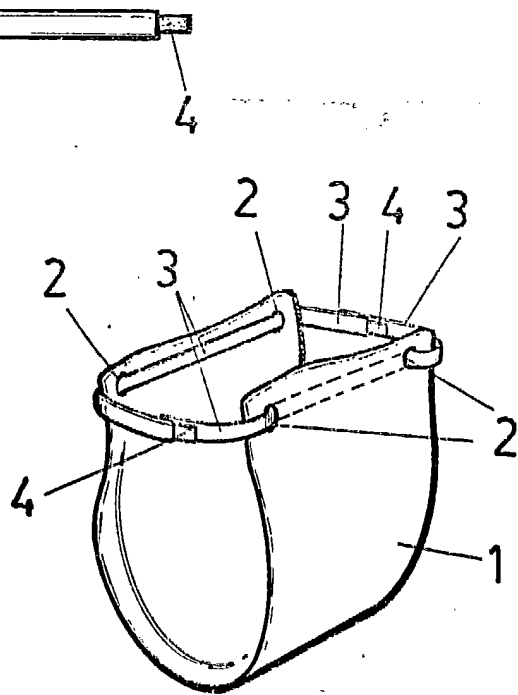

FIG.-3

ESCALA VARIABLE

MADRID 24 MAR. 1986
VICENTE MORILLAS
P. P.
VICENTE MORILLAS

Vicente Morillas