

(19) ES (11) (21) (22)	NUMERO 292.855	(10) Y
	FECHA DE PRESENTACION 10.3.1986	



ESPAÑA

MODELO DE UTILIDAD

1 JUL. 1987

(30) PRIORIDADES:		
(31) NUMERO	(32) FECHA	(33) PAIS
		.....
		.....
		.....

(47) FECHA DE PUBLICIDAD	(81) CLASIFICACION INTERNACIONAL
	H01M 14/00

(54) TITULO DE LA INVENCIÓN
"GENERADOR DE ENERGIA MEJORADO"

(71) SOLICITANTE (S)
D. ALFREDO BENLLOCH LLORACH
D. JORGE BENLLOCH HERRANDO

DOMICILIO DEL SOLICITANTE
07014 PALMA DE MALLORCA, Avda. Picasso, 22 y ELCHE (Alicante), Avda. Alicante, 16

(72) INVENTOR (ES)

(73) TITULAR (ES)

(74) REPRESENTANTE
D. MANUEL PASTELLS TEIXIDO (386-7)

MEMORIA DESCRIPTIVA

El presente modelo de utilidad se refiere a un generador de energía mejorado que aporta notables ventajas en comparación con la mayoría de los existentes en la actualidad. ....

Así, estos últimos están constituidos por elementos rígidos que, además de su coste económico, conforman un importante volumen en muchos casos, como pueden ser unas simples baterías para vehículos a motor, lo que las hace pesadas y, como consecuencia, algo incómodas para manejar. ....

Con el generador de energía objeto del presente modelo, todos estos inconvenientes y los que se puedan derivar quedan solventados ya que, al estar formado por elementos de material flexible o semirrígido, su coste económico es mucho más reducido así como su peso, lo cual facilita su manejo. ....

En razón de todo ello, el generador de energía mejorado en cuestión presenta como características fundamentales que consta de una sucesión de láminas de material flexible o semirrígido como se ha señalado en el párrafo anterior, las cuales conllevan en sus superficies las materias necesarias para generar energía con su conexión, estando relacionados cada serie de los polos resultantes del mismo signo a través de sendos

elementos conectores insertados en las esquinas superiores de dichas láminas, las cuales se encuentran encerradas entre otras dos láminas unidas por sus bordes y de las mismas características que las anteriores. ....

5            Cuando entre las materias comprendidas en las láminas interiores no existan sustancias humectantes que provoquen su reacción, las dos láminas exteriores del generador pueden conformar en un lateral una cámara con líquido activo, desde la cual éste se extiende hacia  
10 las láminas interiores. ....

          Esta cámara puede contener unos cuerpos de distinto peso, color y composición que, por su respectiva posición dentro del líquido activo, indican en todo momento el estado de carga del generador sin tener que  
15 manipularla por ningún lado, para lo cual dicha cámara ha de ser transparente, condición que dado el tipo de material de las láminas de que está compuesto el generador no representa ningún inconveniente. ....

          Cuando unos generadores como el descrito se  
20 utilicen para la formación de una batería de coche, por citar un ejemplo, es del todo evidente que su grosor y peso serán menores y su manejabilidad mucho más cómoda que las baterías convencionales.

          Con el fin de facilitar la explicación se  
25 acompaña a la presente memoria unos dibujos en los

que se ha representado un caso práctico de realización que se cita sólo a título de ejemplo no limitativo del alcance del presente modelo.

En los dibujos:

5 La figura 1 muestra en perspectiva a un generador despiezado,

la figura 2 es un alzado lateral del generador montado,

10 la figura 3 ilustra esquemáticamente en alzado lateral una lámina interior,

la figura 4 es una perspectiva de un generador con cámara lateral, y

la figura 5 muestra en perspectiva a varios generadores dispuestos para su montaje en batería.

15 Según tales figuras, el generador de energía ilustrado consta de una sucesión de láminas de material plástico flexible o semirrígido -1-, cada una de las cuales comprende en sus dos caras opuestas la adhesión de unas capas de materias heterogéneas -2- que generan energía en su conexión.

Dicha conexión se activa por la acción de las sustancias humectantes contenidas en una capa laminar porosa -3- intercalada entre cada dos láminas -1-.

25 Estas láminas -1- quedan cerradas entre otras dos láminas -4- también de material plástico flexible

o semirrígido que se unen, mediante sellado u otro sistema, por sus bordes -4'-.

Unos roblones -5- insetados en las dos esquinas superiores del conjunto cumplen la función de elementos conectores de los dos polos opuestos resultantes de la  
5 conexión, no habiéndose adherido previamente ningún tipo de materia generadora de energía en las zonas -6- de dichas esquinas que no constituyen polo.

Cuando el generador no contiene sustancias  
10 humectantes entre sus láminas interiores para activarlo, las láminas exteriores -4- están unidas de tal manera que en su sellado se conforma una cámara lateral -7- (ver figura 4) que contiene líquido activo y desde la cual se extiende hacia las láminas interiores -1-.

15 En estos casos, el generador presenta también una cámara de aire -8- en su borde superior y una de reserva de líquido -9- en el borde inferior, introduciéndose dicho líquido en las cámaras -7- y -9- a través de una válvula de llenado -10- montada en la  
20 zona superior de la cámara -7-.

Asimismo, por las características del material con el que están constituidas, estas láminas exteriores -4- pueden ser transparentes, con lo cual la cámara -7-, además de contener el líquido para la activación del  
25 generador, puede contener también unas bolas -11- dentro

de dicho líquido, siendo estas bolas de distintos  
y adecuados composición y peso, y también de diferente  
color para distinguirlas, las cuales según su respectiva  
posición en altura permitirá saber en todo momento el  
5 estado de la carga del generador.

La formación de una batería con un grupo de  
generadores como éste (ver figura 5) resulta muy simple  
y su grosor y peso serán considerablemente inferiores  
a los de las baterías usuales, procurándose que los  
10 elementos exteriores que encierren al conjunto de  
generadores que la formen (en el ejemplo, dos láminas  
-12- con sendas asas -13- para su transporte) tengan  
previstos la visibilidad de las cámaras -7- con sus  
bolas indicadoras de carga -11-.

15 También está previsto que cuando estos generadores  
sean modelos para alto voltaje industrial lleven incorpo-  
rado un cargador de puente de diodos.

El modelo, dentro de su esencialidad, puede  
ser llevado a la práctica en otras formas de realización  
20 que difieran sólo en detalle de la indicada únicamente  
a título de ejemplo a las cuales alcanzará igualmente  
la protección que se recaba. Podrá, pues, fabricarse  
este generador de energía mejorado con los medios y  
materiales más adecuados y con los accesorios más  
25 convenientes por quedar todo ello comprendido en el  
espíritu de las siguientes reivindicaciones.

REIVINDICACIONES

Se reivindica como objeto del presente modelo de utilidad:

1.- Generador de energía mejorado, caracteri-...  
5 zado esencialmente porque comprende dos láminas ...  
exteriores de material flexible o semirrígido unidas  
entre sí por sus bordes, entre las cuales están  
encerradas y adosadas entre sí una sucesión de láminas  
que también son de material flexible o semirrígido,  
10 cada una de las cuales presenta unas capas de materias  
heterogéneas que generan energía en su conexión y que  
están adheridas y adecuadamente distribuídas en las  
dos caras de dichas láminas interiores, relacionándose  
cada serie de polos resultantes del mismo signo a  
15 través de sendos elementos conectores que atraviesan  
a todas las láminas por sus dos esquinas superiores,  
no llevando adherida ningún tipo de materia las zonas  
de dichas esquinas que no constituyen polo.

2.- Generador de energía mejorado, según la  
20 reivindicación anterior, caracterizado porque cuando  
las materias de las capas de las láminas interiores  
no contienen sustancias humectantes, entonces las dos  
láminas exteriores se unen por determinadas zonas  
conformando en sus bordes superior, inferior y en uno  
25 de los laterales sendas cámaras, de las cuales la

superior es de aire y la inferior de reserva de líquido activo que también se ubica en la cámara lateral una vez introducido en ellas a través de una válvula, desde cuya cámara lateral el líquido se extiende hacia las capas de materias adheridas a las láminas interiores.

3.- Generador de energía mejorado, según reivindicación anterior, caracterizado porque la cámara lateral es transparente y contiene, dentro del líquido ubicado en su interior, dos cuerpos de distintos color, composición y peso que, por su respectiva posición en altura, permite saber en todo momento el estado de carga del generador.

4.- GENERADOR DE ENERGIA MEJORADO.

Consta la presente memoria descriptiva de ocho hojas mecanografiadas y de una lámina de dibujos.

Madrid, a 10 de Marzo de 1.986

ALFREDO BENLLOCH LLORACH  
JORGE BENLLOCH HERRANDO  
p. a.

M. PASTELLS TEIXIDÓ  
p. p.

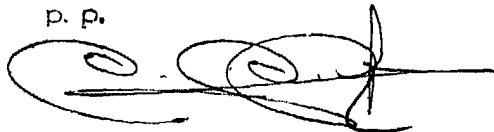

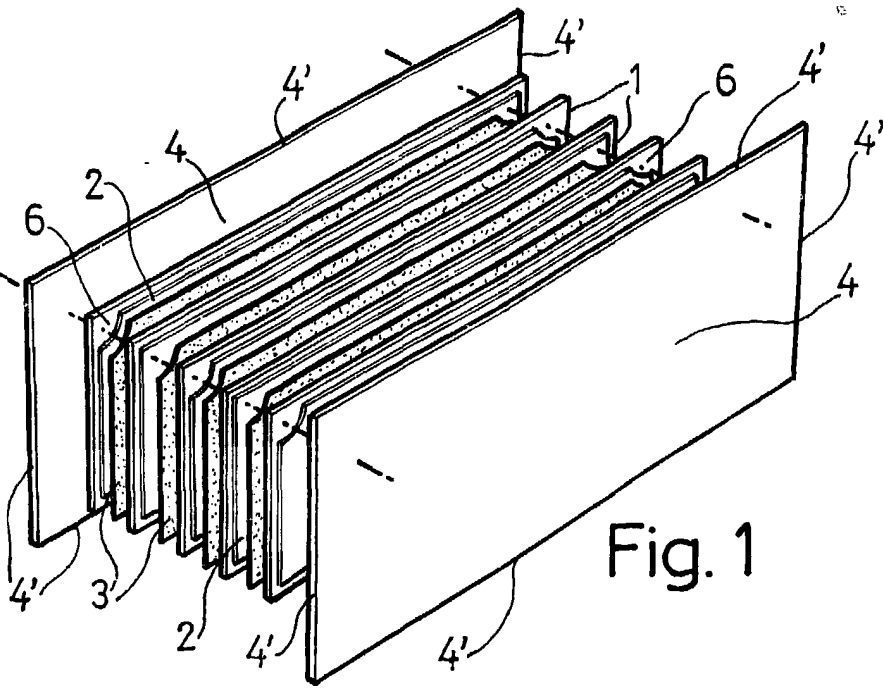

Fig. 1

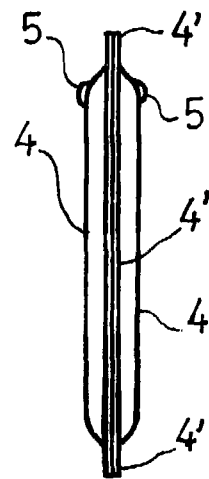

Fig. 2

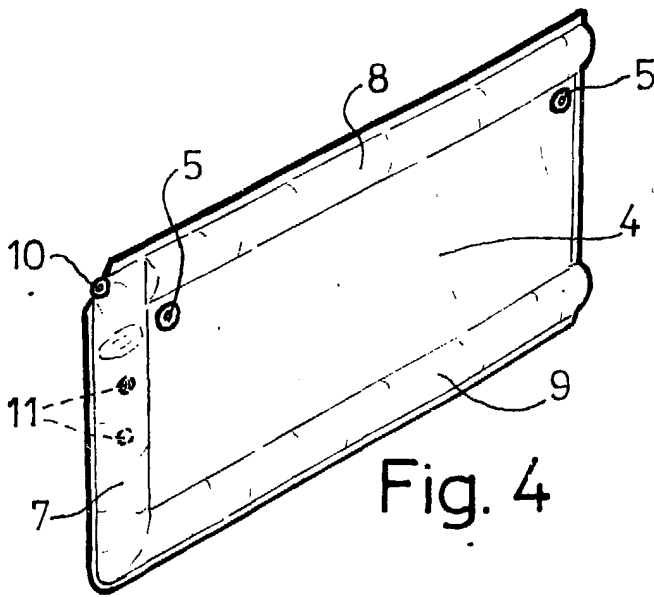

Fig. 4

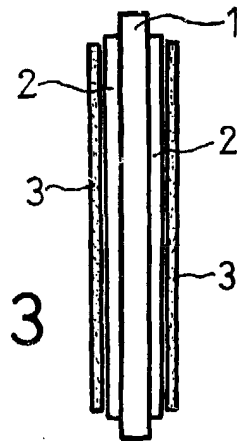

Fig. 3

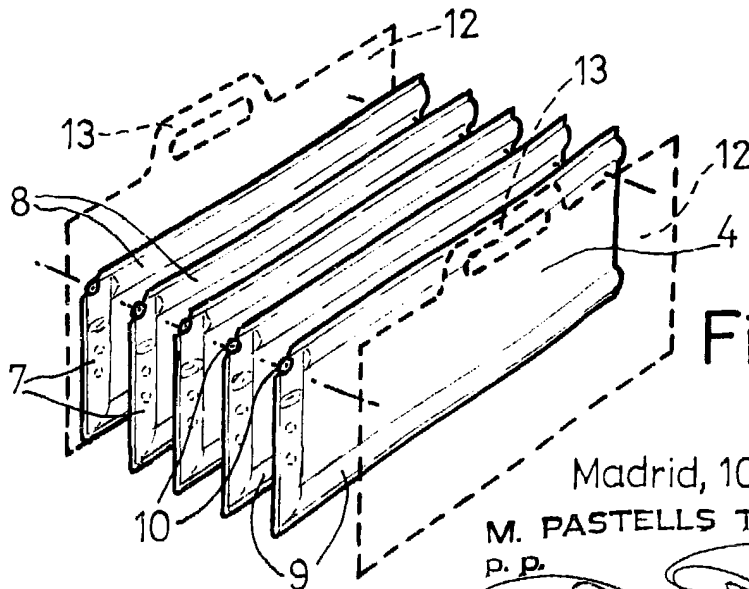

Fig. 5

Madrid, 10 Marzo 1986

M. PASTELLS TEIXIDÓ

P. P.

Escala variable.