



ESPAÑA

(18) ES	(11) NUMERO 292256	(10) Y
(21)	(22) FECHA DE PRESENTACION 11 FEB. 1986	

MODELO DE UTILIDAD

11 JUN. 1986

(30) PRIORIDADES:	(32) FECHA	(33) PAIS
(31) NUMERO --	--	--

(47) FECHA DE PUBLICIDAD	(51) CLASIFICACION INTERNACIONAL B65D 47/06
--------------------------	--

(54) TITULO DE LA INVENCIÓN "Gollete flexible para envases"
--	-------------------------

(55) SOLICITANTE (SI) PRODUCTOS CRUZ VERDE S.A.
--	----------------

DOMICILIO DEL SOLICITANTE Consejo de Ciento nº 143, 08015 BARCELONA
--	----------------

(72) INVENTOR (ES) --
--------------------------	-------

(73) TITULAR (ES)	
-------------------	--

(74) REPRESENTANTE M. Curell Suñol	
---------------------------------------	--

R-1547-197

M O D E L O D E U T I L I D A D

por VEINTE años

solicitado en España a favor de PRODUCTOS CRUZ VERDE S.A., entidad española, domiciliada en calle Consejo de Ciento núm. 143, 08015 BARCELONA, por "Gollete flexible para envase". -

MEMORIA DESCRIPTIVA

.....

.....

La presente invención se refiere a un gollete flexible para envase, especialmente para productos líquidos y pulverulentos, ideado para poder alcanzar lugares de difícil o imposible accesibilidad para los medios de pulverización o similares empleados normalmente en los envases para productos de limpieza, desinfección o desinsectación, como pueden ser determinados relieves o molduras de muebles o paramentos diversos, rincones o canaladuras de aparatos sanitarios, interiores de hornos o enseres diversos de cocina u otros. - - - - -

El expresado gollete se caracteriza porque está constituido por un cuerpo tubular alargado que prolonga un envase y presenta su contorno formado por relieves anulares que trascienden a las caras interior y exterior, confiriendo flexibilidad con capacidad de recuperación, para posiciones acodadas

estables, el cual cuerpo tiene su extremo libre dotado de un tapón practicable que protege la pertinente boquilla de pulverización, goteo o similar, para el producto envasado, con la eventual aplicación de un tapón. - - - - -

5. También se caracteriza la invención porque los relieves anulares del cuerpo tubular abarcan zonas alternadas con otras zonas lisas exentas de flexibilidad. - - - - -

Asimismo se caracteriza la invención porque, eventualmente, el cuerpo tubular es un elemento independiente del envase y sujetable en el mismo por medios de acoplamiento convencionales, para su comunicación con el interior del propio envase. - - - - -

Otros objetos y características de la invención se irán dando a conocer en detalle a lo largo de la descripción que sigue, haciendo referencia a los dibujos ilustrativos que la acompañan. En los dibujos: - - - - -

Figura 1, representa un envase con gollete flexible, según la invención, con zonas dotadas de relieves anulares.

Figura 2, representa un gollete flexible acoplable a un envase, dotado de relieves anulares continuos, con un parcial seccionado. - - - - -

Un envase 1, especialmente en forma de botella o frasco similar, obtenido por moldeo en resinas sintéticas,

presenta un cuello formado por un cuerpo tubular alargado 2 que está previsto de relieves anulares 3 que trascienden a ambas caras interior y exterior, proporcionando una flexibilidad que permite darle la configuración acodada deseada en cada caso, con capacidad de recuperar la posición recta.

5.

Los citados relieves anulares 3 pueden ser continuos, como en la figura 2, o abarcando zonas que alternan con otras zonas 4 de superficie lisa y rígida, como en la figura 1. - - - - -

10.

El extremo libre del cuello 2 posee una boquilla 5 para pulverización o goteo, y que es protegida por un tapón practicable 6, y que se acopla por roscado, presión o por otra forma normal. - - - - -

15.

El gollete tubular 2 puede formar una pieza única con el envase 1, como prolongación del mismo, o bien ser una pieza independiente del mismo envase y al que se acopla por un tramo roscado 7 o de otra índole. - - - - -

20.

El referido gollete 2 puede adoptar una determinada curvatura, según convenga en cada caso, con la finalidad de salvar un obstáculo y permitir que la boquilla 5 se enfrente directamente con la superficie a tratar, lo que no sería posible con un cuello corto o rígido de tipo ordinario. - - - - -

El gollete 2 puede presentar la longitud y anchu-

ra adecuados, según el tipo del producto contenido en el envase 1 y según las maneras de uso del mismo, siendo asimismo variables las longitudes de las zonas dotadas de relieves 3 y las zonas lisas 4 en el caso de existir estas últimas. -

5. Descritas convenientemente las características de la invención, se hace constar que en la misma podrán introducirse cuantas variantes de detalle pueda aconsejar la experiencia, siempre que con ello no se modifique la esencialidad de la misma. - - - - -

10. A los efectos consiguientes, se declaran de novedad, utilidad y propiedad para España, sus territorios y plazas de soberanía, las reivindicaciones que siguen. - - -

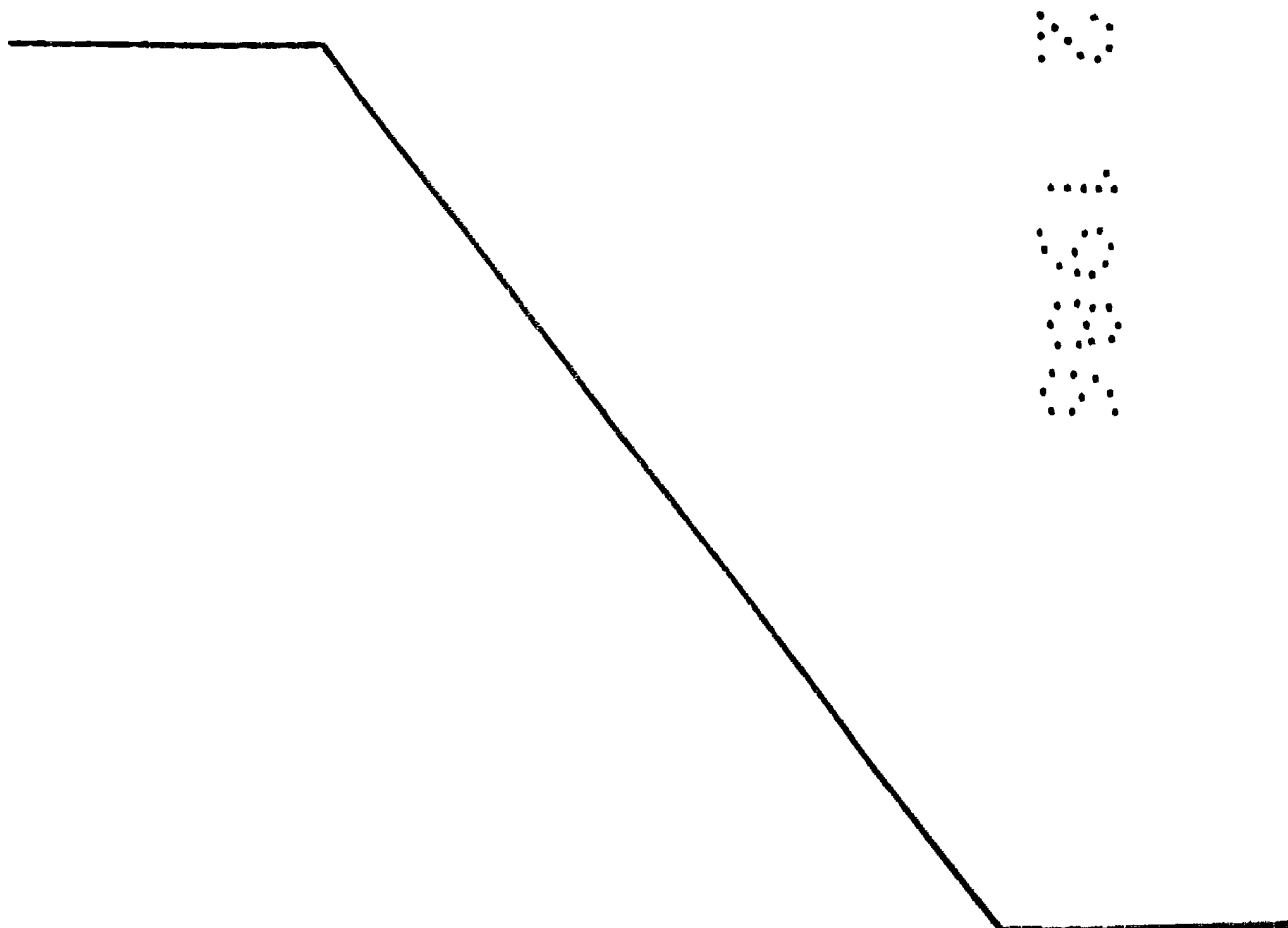

REIVINDICACIONES

1.- Gollete flexible para envase, especialmente para productos líquidos y pulverulentos, caracterizado porque está constituido por un cuerpo tubular alargado que prolonga un envase y presenta su contorno formado por relieves anulares que trascienden a sus caras interior y exterior, confiriendo flexibilidad con capacidad de recuperación, para posiciones acodadas estables, el cual cuerpo tiene su extremo libre dotado de una boquilla de pulverización, goteo o similar, para el producto envasado, con la eventual aplicación de un tapón. - - - - -

5.

10.

2.- Gollete flexible para envase, según la reivindicación 1, caracterizado porque los relieves anulares del cuerpo tubular abarcan zonas alternadas con otras zonas lisas exentas de flexibilidad. - - - - -

15.

3.- Gollete flexible para envase, según la reivindicación 1, caracterizado porque, eventualmente, el cuerpo tubular es un elemento independiente del envase y sujetable en el mismo por medios de acoplamiento convencionales, para su comunicación con el interior del envase. - - - - -

20.

4.- "GOLLETE FLEXIBLE PARA ENVASE". - - - - -

Todo ello conforme se describe y reivindica en la

presente memoria que consta de seis hojas, foliadas y mecanografiadas por una sola de sus caras, y de dos figuras que la ilustran.

MADRID 11 FEB. 1934

P. A. M. CURELL SUÑOL



.....

.....

.....

.....

.....

.....

.....

FIG. 1

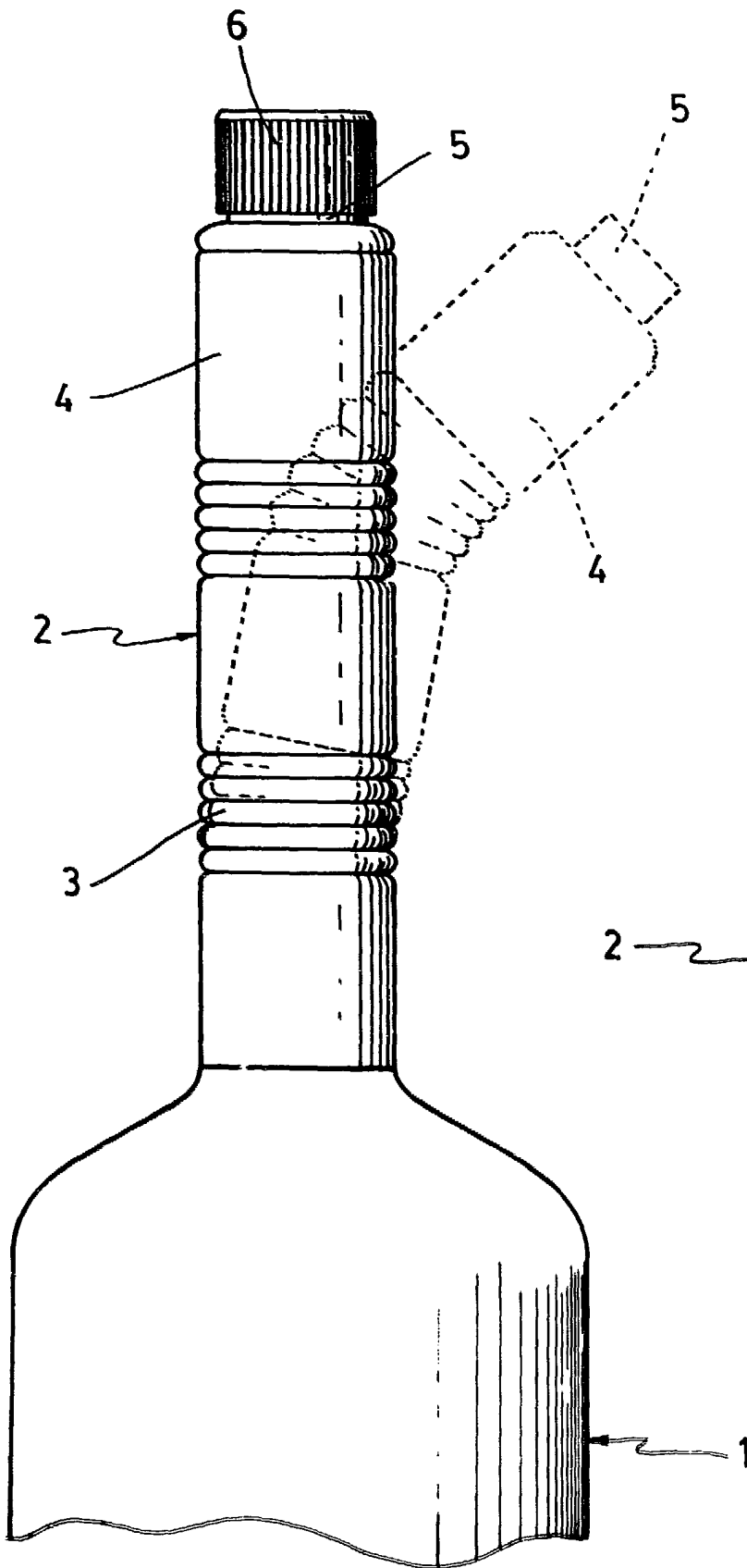
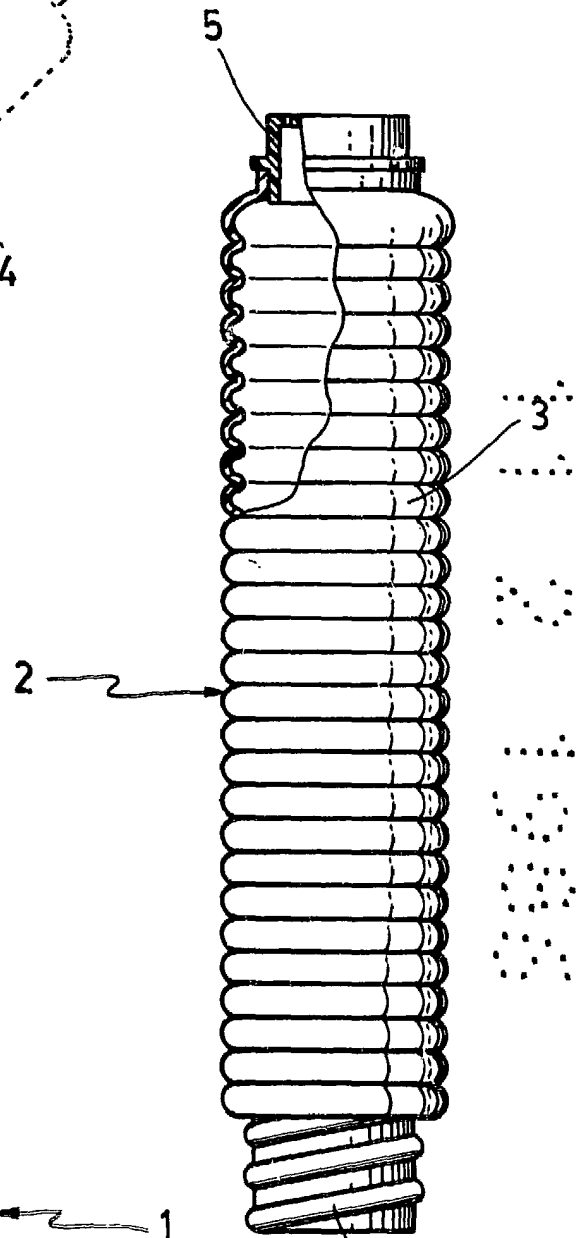

FIG. 2



MARCA DE LA UNICA
P.A. M. CULLER SUÑOL

hmm