

(19) ES (21) (22)	(11) NUMERO 292.245	(10) Y
	FECHA DE PRESENTACION 31.1.1986	



ESPAÑA

MODELO DE UTILIDAD

16 ABR. 1987

(30) PRIORIDADES:	(32) FECHA	(33) PAIS
(31) NUMERO		

(4) FECHA DE PUBLICIDAD	(51) CLASIFICACION INTERNACIONAL
	B 65 D 33/00

(54) TITULO DE LA INVENCIÓN
"DISPOSITIVO PARA MANTENER ABIERTA LA BOCA DE LAS BOLSAS DE LA COMPRA"

(71) SOLICITANTE (S)
PLAY, S.A.

DOMICILIO DEL SOLICITANTE
08026 BARCELONA, Independencia, 255

(72) INVENTOR (ES)

(73) TITULAR (ES)

(74) REPRESENTANTE
D. MANUEL PASTELLS TEIXIDO (386-7)

MEMORIA DESCRIPTIVA

El presente modelo de utilidad se refiere a un dispositivo para mantener abierta la boca de las bolsas de la compra.

5 Existen diversos tipos de bolsas para ir a la compra en el mercado, algunas de las cuales son de apreciable tamaño y van incorporadas a un carrito que facilita su transporte. Esta clase de bolsas son de constitución generalmente bastante rígida y su boca se cierra por doblado de dos de sus lados mayores opuestos, y otros modelos presentan lateralmente una constitución en fuelle y se cierran con una amplia solapa que parte de uno de los lados y se abrocha en el opuesto.

10

15 Estos tipos de bolsas y algún otro, presentan el inconveniente de que a pesar de estar su cierre desabrochado, las partes superiores de la bolsa y sus aletas o partes dobladas constitutivas del cierre permanecen obturando la boca de la bolsa, de manera que para cargar la compra en ésta, con una mano debe separarse la boca o los elementos de cierre de la misma y con la otra mano ir cargando el género.

20

 Esto resulta incomodísimo y laborioso, para evitar lo cual se ha ideado el presente dispositivo que mantiene siempre abierta la bolsa durante su

25

carga, cuyo dispositivo adopta dos posiciones una activa, y otra pasiva que permite el cierre normal de la bolsa.

5 El dispositivo consta esencialmente de un elemento transversal instalado en el interior de uno de los lados menores de la bolsa y que tiene una posición elevada que coincide con la boca de la bolsa para mantenerla abierta, y una posición baja que deja libre a dicha boca para poder proceder al cierre
10 de la misma con los medios oportunos propios de la bolsa.

Con el fin de facilitar la explicación se acompaña a la presente memoria descriptiva de unos dibujos en los que se ha representado un caso práctico
15 de realización, que se cita sólo a título de ejemplo no limitativo del alcance del presente modelo de utilidad.

En los dibujos:

20 La figura 1 indica en perspectiva una bolsa equipada con el dispositivo objeto de este modelo, estando la bolsa cerrada,

la figura 2 muestra, asimismo en perspectiva, esta bolsa con la boca abierta y con el dispositivo elevado en posición activa, y

25 la figura 3 es un detalle, también en perspectiva de una posición intermedia del dispositivo.

En los dibujos se ha representado una bolsa -1- de uso común, aún cuando el dispositivo en cuestión puede aplicarse a otros muchos tipos de bolsas distintos al representado.

5 El cierre de esta bolsa se constituye por doblado de las zonas extremas -2- y -3- de los lados mayores de la misma, cuyo doblado se realiza hacia adentro por líneas transversales -4- expresamente debilitadas.

10 En el interior de uno de los lados menores -5- se instala el dispositivo, constituido por un elemento transversal -6- formado por una varilla en U de extremos -7- inflexionados. Este elemento está ensartado con libertad de movimiento en dos casquillos -8- y -9- fijados en el citado lado o costado -5- de la bolsa.

Este elemento -6- adopta una posición baja (figura 1) pasiva que permite el normal cierre de la bolsa, que en el caso representado se asegura con una tira -10- con una cerradura extrema -11- que se acopla en una anilla en U -12- fijada en el lado opuesto.

En la operación de cargar la bolsa, para mantener abierta su boca, el elemento -6- pasa a ocupar una posición superior (figura 2) por giro del mismo en 180° alrededor de los casquillos -8-

y -9- que constituyen un eje horizontal, de manera que dicho elemento se interpone entre las solapas o zonas -2- y -3- que constituyen el cierre de la boca de la bolsa manteniéndolas separadas.

5 Una vez cargada la bolsa el elemento -6- vuelve a situarse hacia su posición baja dejando en libertad a las solapas de cierre.

10 En la figura 3 se ilustra a dicho elemento -6- en una posición intermedia, con la particularidad de que los casquillos -8- y -9- están dispuestos verticalmente y el elemento -6- cambia de posición por deslizamiento a fricción por dichos casquillos.

15 El modelo, dentro de su esencialidad puede ser llevado a la práctica en otras formas de realización que difieran sólo en detalle de la indicada únicamente a título de ejemplo a las cuales alcanzará igualmente la protección que se recaba. Podrá, pues, fabricarse este dispositivo para mantener abierta la boca de las bolsas de la compra, en cualquier forma y tamaño, con los medios y materiales más adecuados y con los accesorios más convenientes, por quedar todo ello comprendido en el espíritu de las siguientes reivindicaciones.

20

REIVINDICACIONES

Se reivindica como objeto del presente modelo de utilidad:

5 1.- Dispositivo para mantener abierta la boca de las bolsas de la compra, principalmente del tipo que se cierra doblando hacia adentro dos de sus lados opuestos, caracterizado esencialmente porque al menos en el interior de uno de los costados de la bolsa comprende el montaje de un elemento transversal separador que adopta dos posiciones, una inferior pasiva que queda por debajo de la línea de doblado de la boca, y otra superior en la que sobrepasa dicha línea y mantiene abierta la boca.

15 2.- Dispositivo para mantener abierta la boca de las bolsas de la compra, según la reivindicación anterior, caracterizado porque el elemento separador está montado articulado según un eje horizontal en el costado de la bolsa.

20 3.- Dispositivo para mantener abierta la boca de las bolsas de la compra, según la reivindicación 1, caracterizado porque el elemento separador está montado deslizando verticalmente en el costado de la bolsa.

25 4.- DISPOSITIVO PARA MANTENER ABIERTA LA BOCA DE LAS BOLSAS DE LA COMPRA.

Consta la presente memoria descriptiva de
siete hojas mecanografiadas y de una lámina de
dibujos.

Barcelona, 31 de Enero de 1.986

PLAY, S.A.

p.a.

M. PASTELLS TEIXIDÓ

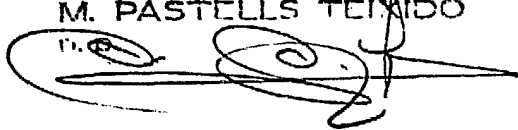
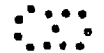
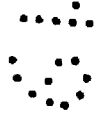
A handwritten signature in black ink, appearing to be 'M. Pastells Teixidó', written over the typed name. The signature is stylized and includes a horizontal line extending to the right.

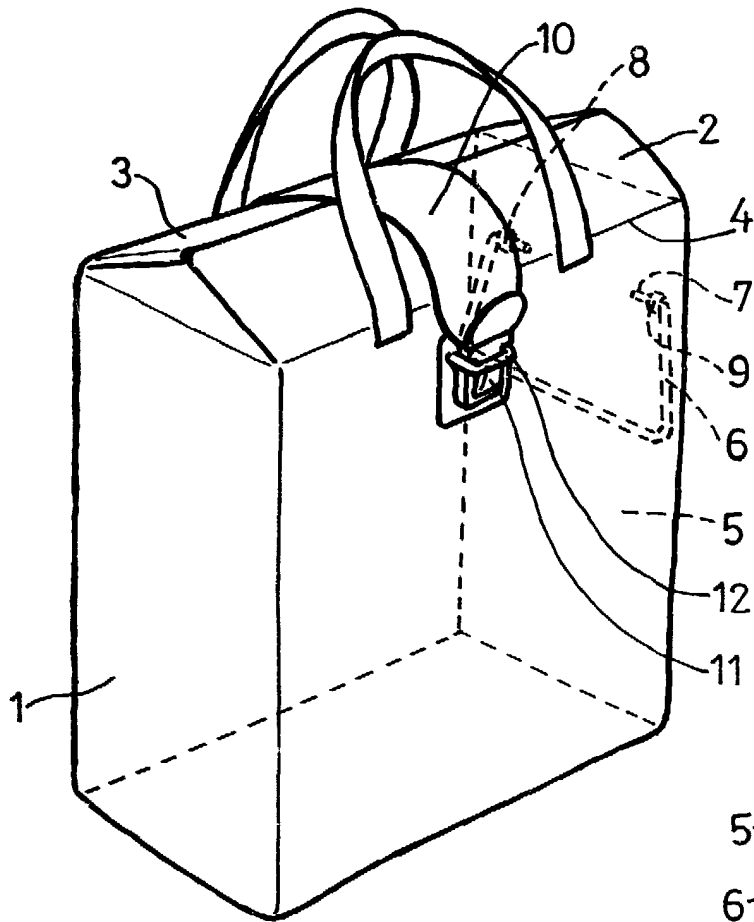

Fig. 1

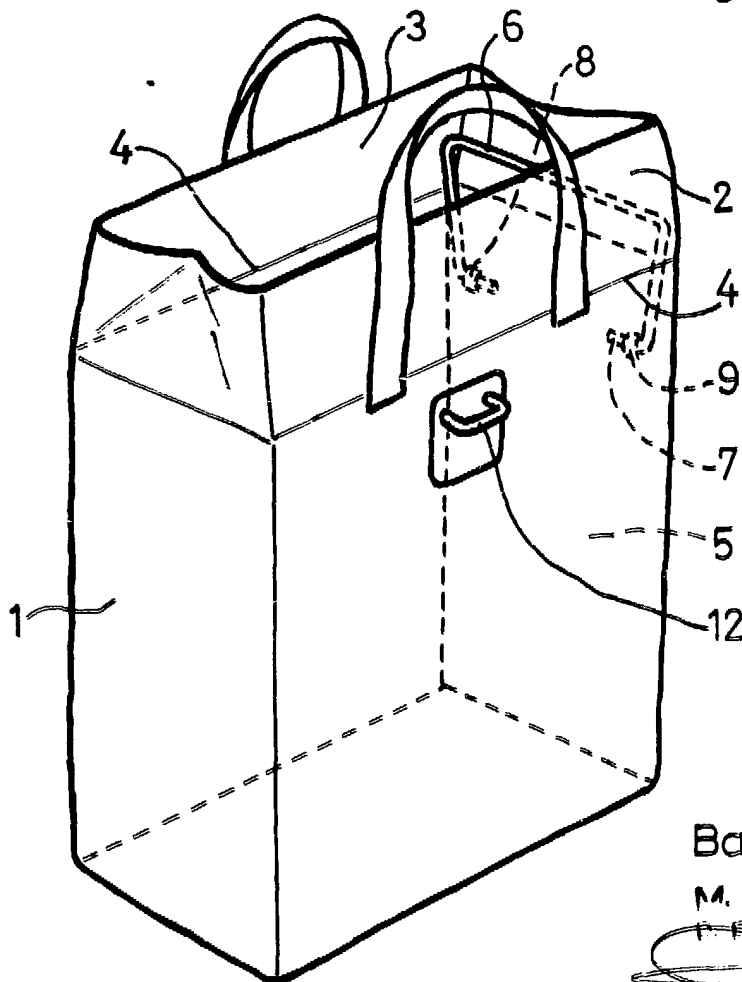

Fig. 2

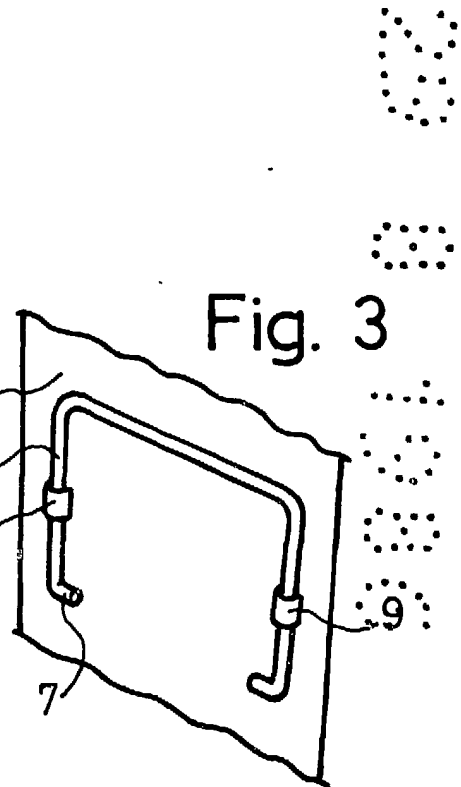

Fig. 3

Barcelona, 31 Enero 1986

M. PASTELIS TEIXIDÓ