

ES

11
21

NUMERO

291145

Y

22

FECHA DE PRESENTACION

30 NOV. 1985



ESPAÑA

MODELO DE UTILIDAD

16 NOV. 1986

<p>30 PRIORIDADES:</p> <p>31 NUMERO</p>	<p>32 FECHA</p>	<p>33 PAIS</p>
---	-----------------	----------------

<p>47 FECHA DE PUBLICIDAD</p>	<p>51 CLASIFICACION INTERNACIONAL</p> <p>A44C 5/00</p>
-------------------------------	--

54 TITULO DE LA INVENCIÓN

"PULSERA PERFECCIONADA"

71 SOLICITANTE (S)

D. RAIMUNDO VIDAL ARDERIU

DOMICILIO DEL SOLICITANTE

Sol i Pedris, 6 08034 BARCELONA

72 INVENTOR (ES)

73 TITULAR (ES)

74 REPRESENTANTE

D^a M^a LUISA ISERN CUYAS, Agente Oficial de la Propiedad Industrial.

MEMORIA DESCRIPTIVA

El presente modelo de utilidad se refiere a una pulsera perfeccionada.

5. Más concretamente, en la invención se ha ideado un elemento de pulsera, brazalete o similar, provisto de medios conjugados con otros medios pertenecientes a un motivo ornamental independiente, lo que permite el asociado eventual de ambas piezas formando un conjunto de pulsera, brazalete o similar, cuyo aspecto cambiará de acuerdo con el motivo ornamental que se le acople.

10.

Los medios que permiten el acople de ambos elementos componentes del conjunto de la pulsera pueden ser diversos, pero preferentemente se elijiran aquellos que ofrezcan mayor simplicidad y seguridad en la unión, tales como por ejemplo los constituidos por una espiga solidaria a una de las partes en combinación con una cavidad hembra prevista en la otra de las partes pudiendose efectuar el acople por presión o rosca.

15.

Con el fin de facilitar la explicación, se acompaña a la presente memoria descriptiva de una lámina de dibujos en la que se ha representado un caso de realización que se cita a título de ejemplo.

20.

En los dibujos:

La figura 1, representa una vista en perspectiva de la pulsera mostrada en despiece.

25. La figura 2, corresponde a un detalle en sección de ambos

componentes de la pulsera, en cuya vista se aprecian los medios de acople rápido.

Haciendo referencia a las figuras, se aprecia en su realización una pulsera brazalete o similar -1-, y una pieza ornamental -2-, asociables eventualmente para formar un todo.

5.

El asociado de ambos componentes -1- y -2-, se realiza merced a la previsión en uno de dichos componentes de una espiga -3-, provista de una garganta -4-, a partir de la cual se configura una cabeza cónica -5-, y a la previsión, en el otro componente, de una cavidad hembra -6-, en la que existe una resaca elástica -7-.

10.

Igualmente, la unión solidaria antedicha se realiza con auxilio de rosca prevista en el elemento macho -3- y en la cavidad hembra -6-.

15.

El modelo, dentro de su esencialidad puede ser llevado a la práctica en otras formas de realización que difieran en detalle de la indicada a título de ejemplo en la descripción y a las cuales alcanzará igualmente la protección que se recaba. Podrá, pues, construirse en cualquier forma y tamaño con los materiales mas adecuados por quedar todo ello comprendido en el espíritu de las reivindicaciones.

20.

N O T A

Descrito el objeto del presente invento se declaran como divulgadas ni practicadas en España las siguientes reivindicaciones:

5. 1.- Pulsera perfeccionada, del tipo que comprende un elemento de pulsera o brazalete propiamente dicho y un motivo de adorno sobrepuesto, caracterizada esencialmente porque la pulsera o brazalete presenta unos medios de fijación, conjugados con otros medios previstos en un motivo de adorno independiente, lo que permite el asociado eventual de ambos componentes a fin de obtener un conjunto de pulsera cuyo aspecto cambiará en función del motivo que se le asocie; y porque dichos medios de fijación están compuestos por una espiga solidaria a uno de los componentes, y por una cavidad hembra prevista en el otro de los componentes, siendo dichos medios susceptibles de vincularse eventualmente por rosca o a presión.

2.- Pulsera perfeccionada.

20. Según se describe y reivindica en la presente memoria descriptiva que consta de 4 páginas foliadas y escritas a máquina por una sola cara.

Madrid, a 30 de Noviembre de 1985

p.a.



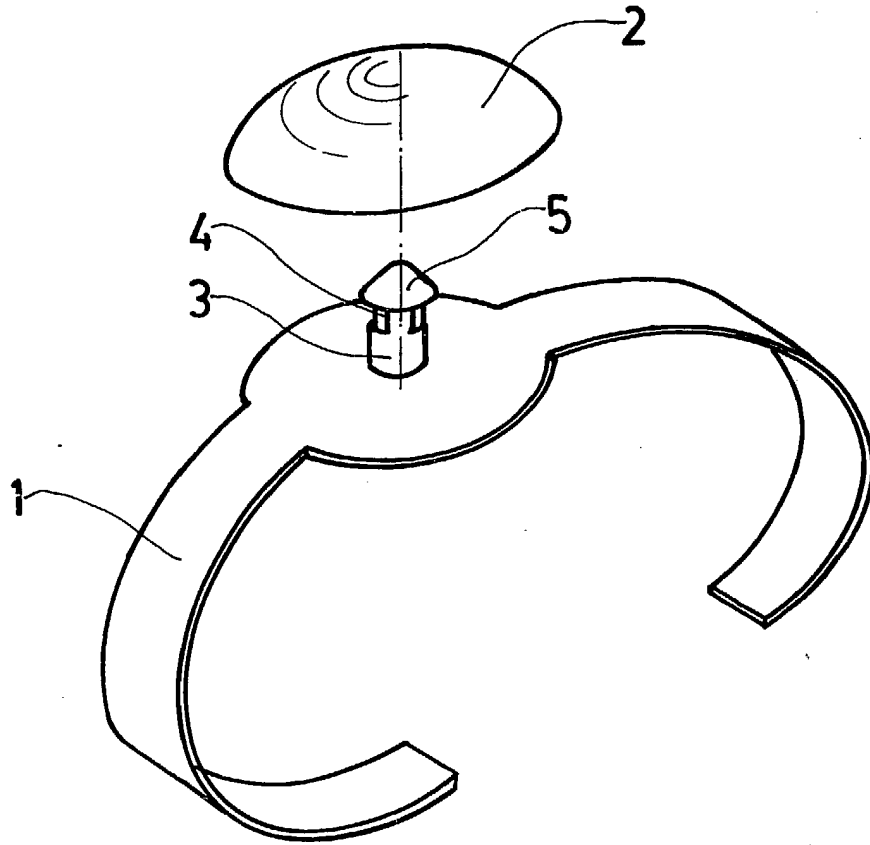

FIG. 1

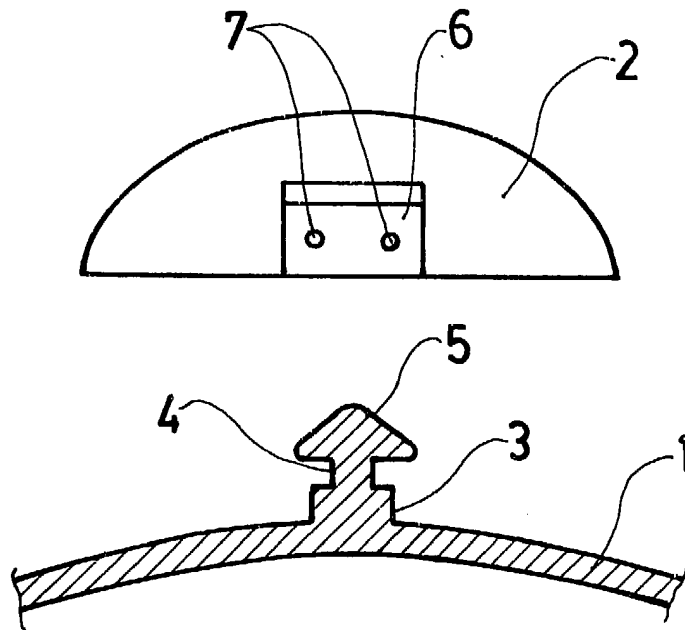

FIG. 2

Madrid, a
p. a.