

19 ES 21 22	NUMERO <b>291007</b>	10 Y
	FECHA DE PRESENTACION 27 Noviembre 1985	



ESPAÑA

MODELO DE UTILIDAD

16 ABR. 1986

30 PRIORIDADES: 31 NUMERO	32 FECHA	33 PAIS
------------------------------	----------	---------

47 FECHA DE PUBLICIDAD	51 CLASIFICACION INTERNACIONAL E03C 1/32
------------------------	---

54 TITULO DE LA INVENCIÓN "DISPOSITIVO PARA LA FIJACION DE FREGADEROS O ENCIMERAS EN MUEBLES DE COCINA".
---

71 SOLICITANTE (ES) SOBERANA, S.A.
---------------------------------------

DOMICILIO DEL SOLICITANTE 08028 BARCELONA, Gran Vía Carlos III, 61 bis.
--

72 INVENTOR (ES)
------------------

73 TITULAR (ES)
-----------------

74 REPRESENTANTE Don JOSE MIGUEL GOMEZ-ACEBO Y POMBO.
--

0.17.418.

La presente solicitud se refiere a un dispositivo para la fijación de fregaderos o encimeras en muebles de cocina, particularmente aplicable a la sujeción de fregaderos, encimeras o similares, dotados de un reborde periférico de plancha embutida.

En su esencia, el dispositivo de que se trata se caracteriza porque comprende una primera pieza, de configuración general en forma de caja paralelepípedica recta rectangular vertical, desprovista de su cara vertical anterior y de aproximadamente la mitad inferior de una de las caras laterales, estando practicadas sendas muescas sensiblemente coincidentes con las aristas laterales de la base superior, que mueren por delante en unas prolongaciones verticales hacia arriba de las aristas verticales, estando dispuesto giratorio entre dos orificios practicados en las bases un tornillo vertical que está introducido en un orificio roscado de una segunda pieza sensiblemente en Z, cuya rama inferior es horizontal y está dotada de al menos un diente puntiagudo dirigido en sentido ascendente, y estando la base superior de la primera pieza doblada también sensiblemente en Z, de modo que la rama extrema superior queda dispuesta por encima de las prolongaciones de las aristas verticales, determinando con ellas un elemento de sujeción de una tercera pieza en L, cuya rama vertical está adaptada para quedar introducida a presión entre la base superior y las prolongaciones mencionadas y cuya rama horizontal está provista de un

rehundido central determinado por embutición y está adaptada para colaborar con el reborde periférico del fregadero, encimera o similar.

En los dibujos adjuntos se ilustra, a título de ejemplo no limitativo, una forma de realización del dispositivo para la fijación de fregaderos o encimeras en muebles de cocina descrito.

La Fig.1 muestra una vista en perspectiva del conjunto constituido por la primera y la segunda piezas del dispositivo;

la Fig. 2 es una vista en alzado lateral, seccionada, que ilustra la forma de actuación del dispositivo de que se trata;

las Fig. 3 y 5 son sendas vistas en perspectiva y en alzado frontal, respectivamente, de la tercera pieza del dispositivo; y

la Fig. 4 muestra una vista en sección, según IV-IV de la Fig. 3.

En dichos dibujos puede apreciarse que el dispositivo de que se trata está adaptado para la fijación de fregaderos o encimeras 1 en muebles 4 de cocina, siendo particularmente aplicable a la sujeción de fregaderos 1, dotados de un reborde periférico 2 de plancha embutida, sobre un mueble 4 con interposición de una junta tórica 3.

El dispositivo en cuestión comprende una primera pieza 5, de configuración general en forma de caja paralelepípedica recta rectangular vertical, desprovista de

su cara vertical anterior y de aproximadamente la mitad inferior de una de las caras laterales.

Dicha pieza 1 lleva practicadas dos muescas 6 sensiblemente coincidentes con las aristas laterales de la base superior 7, las cuales mueren por delante en unas prolongaciones verticales 8 hacia arriba de las aristas verticales.

Entre dos orificios 9 practicados en las bases 7 y 20, está dispuesto giratorio un tornillo vertical 10 que está introducido en un orificio roscado 11 de una segunda pieza 12 sensiblemente en Z.

La rama inferior 13 de dicha pieza 12 en Z es horizontal y está dotada de al menos un diente puntiagudo 14 dirigido en sentido ascendente.

La base superior 7 de la primera pieza 5, está doblada también sensiblemente en Z, de modo que la rama extrema superior queda dispuesta por encima de las prolongaciones 8, determinando con ellas un elemento de sujeción de una tercera pieza 16 en L.

La rama vertical 17 de la pieza 16 está adaptada para quedar introducida a presión entre la base superior 7 y las prolongaciones 8 de la primera pieza 5, en tanto que la rama horizontal 18 está provista de un rehundido central 19 por embutición y está adaptada para colaborar con el reborde periférico 2 del fregadero 1.

Se hace constar que todo cuando no altere, cambie o modifique lo esencial del dispositivo para la fijación de

fregaderos o encimeras en muebles de cocina descrito, puede quedar sometido a variaciones de detalle.

N O T A

El Modelo de Utilidad que se solicita recae sobre  
5 las siguientes reivindicaciones:



REIVINDICACIONES

1a.- Dispositivo para la fijación de fregaderos o encimeras en muebles de cocina, particularmente aplicable a la sujeción de fregaderos, encimeras o similares dotados de un reborde periférico de plancha embutida, caracterizado porque comprende una primera pieza, de configuración general en forma de caja paralelepípedica recta rectangular vertical, desprovista de su cara vertical anterior y de aproximadamente la mitad inferior de una de las caras laterales, estando practicadas sendas muescas sensiblemente coincidentes con las aristas laterales de la base superior, que mueren por delante en unas prolongaciones verticales hacia arriba de las aristas verticales, estando dispuesto giratorio entre dos orificios practicados en las bases un tornillo vertical que está introducido en un orificio roscado de una segunda pieza sensiblemente en Z, cuya rama inferior es horizontal y está dotada de al menos un diente puntiagudo dirigido en sentido ascendente, y estando la base superior de la primera pieza doblada también sensiblemente en Z, de modo que la rama extrema superior queda dispuesta por encima de las prolongaciones de las aristas verticales, determinando con ellas un elemento de sujeción de una tercera pieza en L, cuya rama vertical está adaptada para quedar introducida a presión entre la base superior y las prolongaciones mencionadas de la primera pieza y cuya rama horizontal está provista de un rehundido central practicado por embutición y está adaptada para colaborar con el reborde

periférico del fregadero, encimera o similar.

2a.- DISPOSITIVO PARA LA FIJACION DE FREGADEROS O  
ENCIMERAS EN MUEBLES DE COCINA,

tal y como queda descrito y reivindicado en la presente  
5 memoria que consta de siete hojas mecanografiadas por  
una sola cara y de una lámina de dibujos.

BARCELONA, 27 de Noviembre de 1985.

SOBERANA, S.A.  
P.P.

J. M. GOMEZ-ACEBO Y POMBO  
p. p. Fdo. E. Ferregüela Colón



ESCALA VARIABLE.

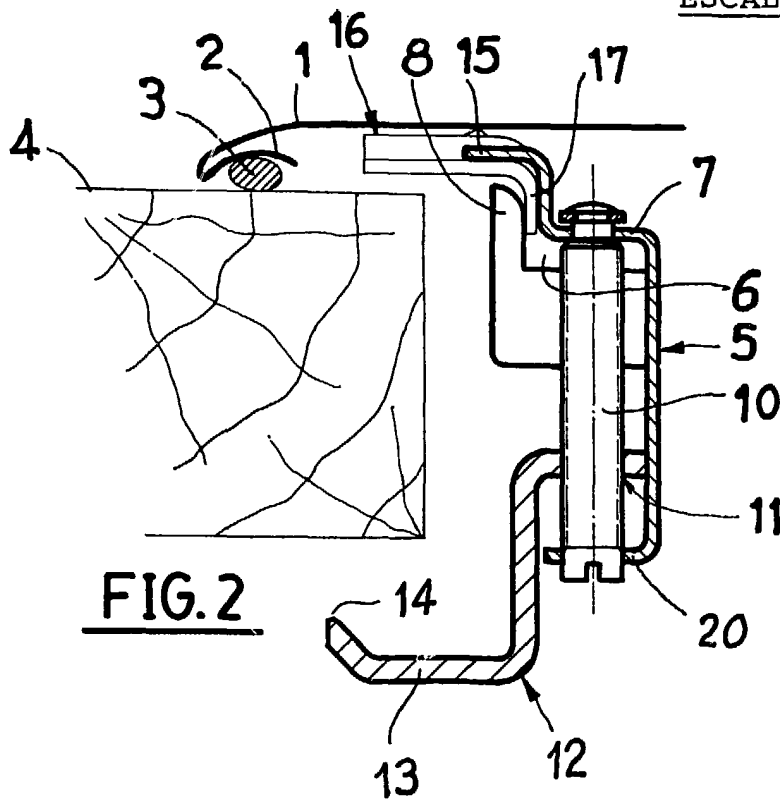

FIG. 2

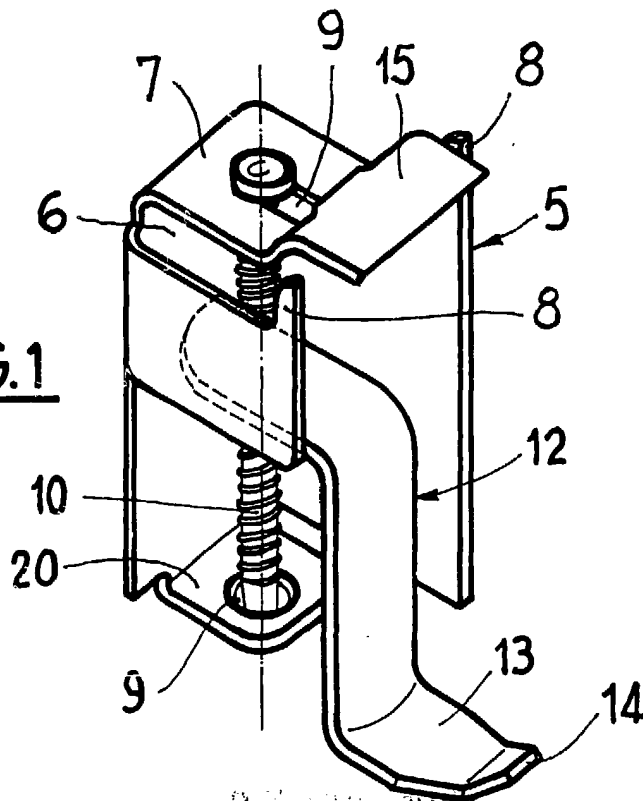

FIG. 1

BARCELONA, 27 NOV. 1965  
 SOBERANA, S.A.  
 P. P. GOMEZ-ACEBO Y POMBO  
 P. P. Fdo.: E. Ferregüola Colón



ESCALA VARIABLE.

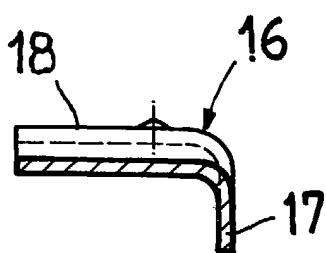

FIG. 4

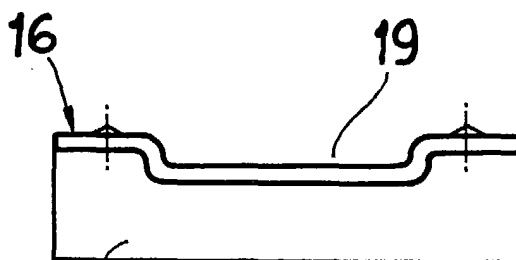

FIG. 5

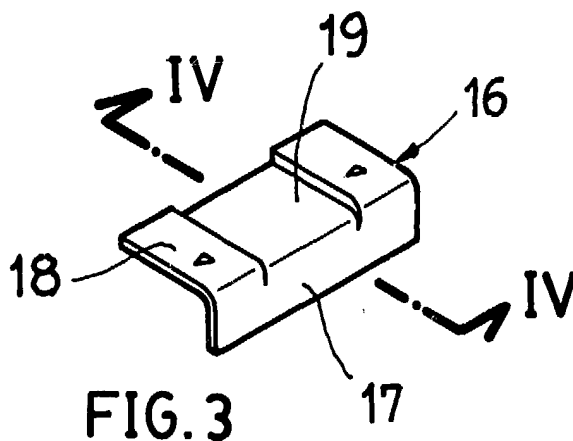

FIG. 3

BARCELONA, 27 NOV. 1985  
SOBERANA, S.A.  
P.P.  
J. M. GOMEZ-ACEBO Y POMBO  
p. p. Fdd: E. Ferragudín Celón