

MINISTERIO DE INDUSTRIA Y ENERGIA

Registro de la Propiedad Industrial



ESPAÑA

| | | |
|---------|-----------------------|--------|
| (10) ES | (11) NUMERO | (16) Y |
| (21) | 290.967 | |
| (22) | FECHA DE PRESENTACION | |
| | 22 NOVIEMBRE 1985 | |

MODELO DE UTILIDAD 16 AGO. 1986

| | | |
|-------------------|------------|-----------|
| (30) PRIORIDADES: | (32) FECHA | (33) PAIS |
| (31) NUMERO | | |

| | |
|--------------------------|----------------------------------|
| (47) FECHA DE PUBLICIDAD | (51) CLASIFICACION INTERNACIONAL |
| | B 6 5 D 5/70 |

| |
|---|
| (54) TITULO DE LA INVENCIÓN |
| LAMINA PRECINTO PARA CAJAS DE FRUTAS, VERDURAS Y PRODUCTOS SIMILARES. |

| |
|-----------------------------|
| (71) SOLICITANTE (S) |
| Doña Laura VILAGRASA LLOPIS |

| |
|--|
| DOMICILIO DEL SOLICITANTE |
| Barcelona, Av. del Paral.lel, 173, 6è. 2a. |

| |
|--------------------|
| (72) INVENTOR (ES) |
| |

| |
|-------------------|
| (73) TITULAR (ES) |
| |

| |
|------------------------|
| (74) REPRESENTANTE |
| Don Ignacio PONTI GRAU |

La presente invención se refiere a una lámina precinto para cajas de frutas, verduras y productos similares, del tipo que presentan una pluralidad de orificios para la aireación del contenido de la caja, y que se colocan sobre la boca de la misma, unida a ella por medio de grapas, cola o 5 equivalente, que fijan las alas periféricas de la lámina sobre los costados de la caja.

Estas láminas aseguran la inviolabilidad del contenido de la caja y actúan de precinto de garantía. Al mismo 10 tiempo, gracias a los orificios que presentan, facilitan la aireación del contenido, a fin de evitar que éste se deteriore prematuramente.

No obstante, se ha comprobado que las alas laterales que constituyen faldones para la fijación de la lámina 15 en la caja, resultan demasiado endebles y se rasgan con facilidad al sufrir la acción de las grapas de sujeción.

Para evitar este inconveniente se ha ideado la lámina precinto objeto de la invención, cuyas alas están convenientemente reforzadas para soportar la acción de las grapas u otros medios de sujeción similares. 20

Esencialmente la lámina precinto para cajas de frutas, verduras y productos similares se caracteriza porque, por lo menos dos alas opuestas de la misma, ventajosamente las que corresponden a los lados mayores, están dobladas y 25 unidas sobre sí mismas, por ejemplo por soldadura, con lo cual constituyen franjas de refuerzo.

Para la mejor comprensión de cuanto queda descrito en la presente memoria, se acompaña un dibujo en el que,

tan sólo a título de ejemplo, se representa un caso práctico de realización de la lámina.

En dicho dibujo, la figura 1 es una vista en perspectiva de la lámina separada de la caja; la figura 2 es una
5 vista en perspectiva de la lámina colocada sobre la boca de la caja; y la figura 3 es un detalle en sección longitudinal, a mayor escala, mostrando una de las alas doblada y reforzada, cosida sobre el costado correspondiente de la caja.

La lámina precinto, de referencia general -1-, presenta, según el ejemplo ilustrado en el dibujo, un contorno
10 rectangular, cuyas dimensiones corresponden a las de las cajas -2- a la que se destina. Esta lámina -1- es de material plástico o similar, y en la mayor parte de su superficie presenta una pluralidad de orificios -3- que están destinados a
15 facilitar la ventilación del contenido -4- de la caja, por ejemplo frutas, verduras y productos perecederos similares.

La lámina -1- presenta unas alas perimetrales -5- y -6-, definidas por unas muescas -7- previstas en los bordes, los cuales se doblan a partir de estas muescas para aplicarse
20 contra los costados de la caja -2-.

Se ha previsto que la lámina carezca de muescas.

La esencialidad de la lámina en cuestión estriba en que las alas -5-, por lo menos, están dobladas sobre sí mismas, para formar doble grueso (figura 3) y ser más resis-
25 tentes a la acción de las grapas -8- utilizadas para coserlas sobre los costados de la caja -2-.

Las alas -5- están unidas sobre sí mismas por soldadura, cola u otro medio equivalente. Ventajosamente, dichas

alas presentan inscripciones publicitarias -9-.

Como se deduce de todo lo descrito, la lámina precinto es más consistente y duradera que las utilizadas hasta ahora, gracias a las alas reforzadas.

5 Serán independientes del objeto de la invención los materiales empleados en la fabricación de la lámina, formas y dimensiones de la misma y cuantos detalles accesorios puedan presentarse, siempre y cuando no afecten a su esencialidad.

- . -

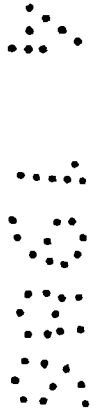

R E I V I N D I C A C I O N E S

5 1. Lámina precinto para cajas de frutas, verduras y productos similares, de naturaleza flexible, ventajosamente transparente, provista de orificios para la aireación del contenido de la caja y con alas periféricas destinadas a la sujeción de la lámina en los laterales de la caja, cubriendo la boca de la misma, caracterizada esencialmente por el hecho de que, por lo menos dos alas opuestas de la lámina, ventajosamente las que corresponden a sus lados mayores, están dobladas y unidas sobre sí mismas, formando franjas de refuerzo.

10 2. Lámina precinto para cajas de frutas, verduras y productos similares.

La presente memoria descriptiva consta de cinco hojas foliadas, escritas a máquina por una sola cara.

Barcelona, 22 de noviembre de 1985

Laura VILAGRASA LLOPIS

p.a. I. PONTI

p.p.

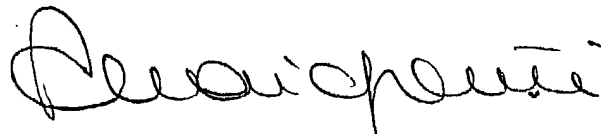

34813/1

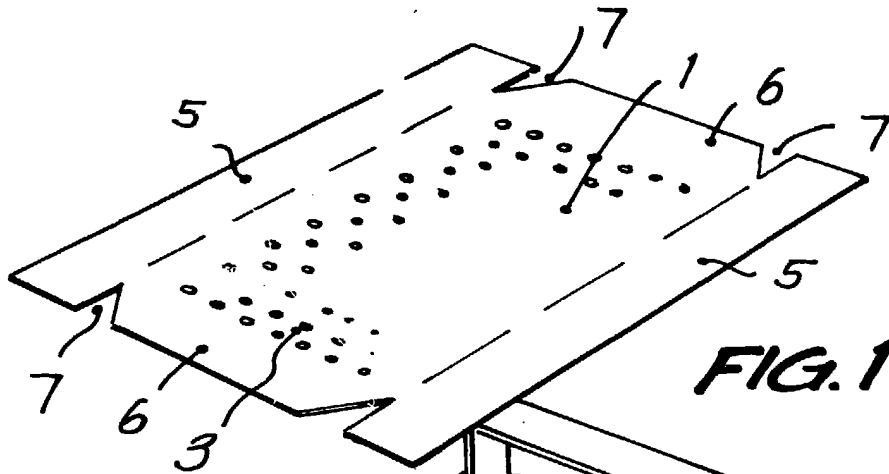

FIG. 1

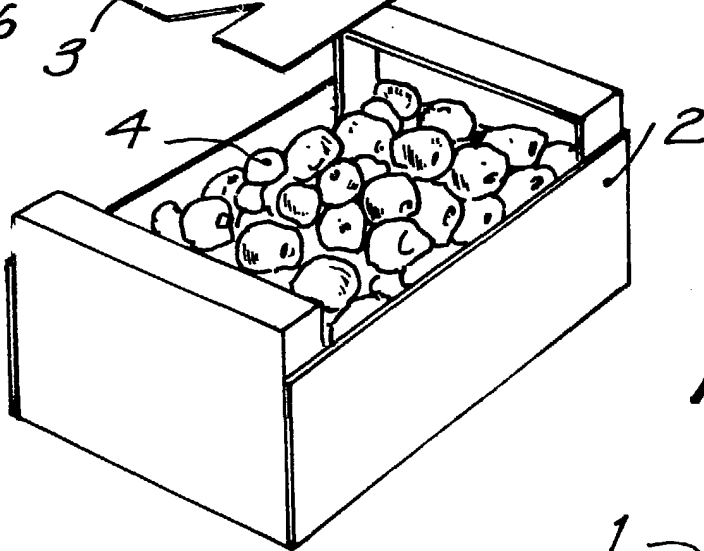

FIG. 2

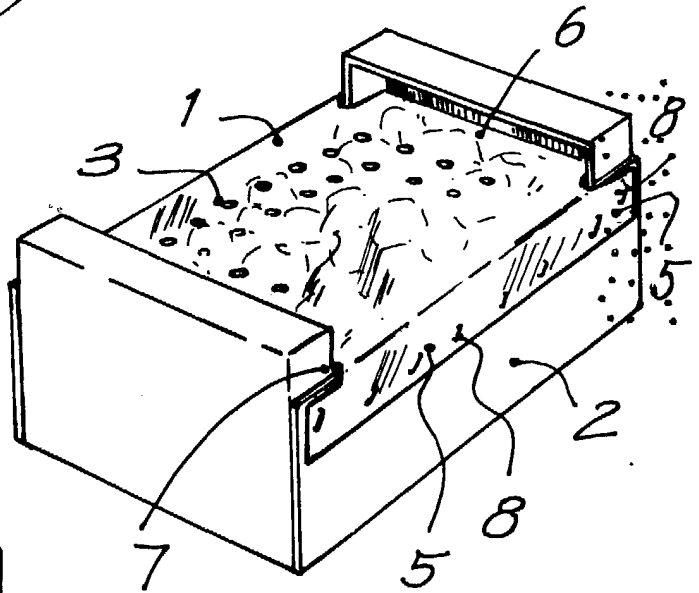
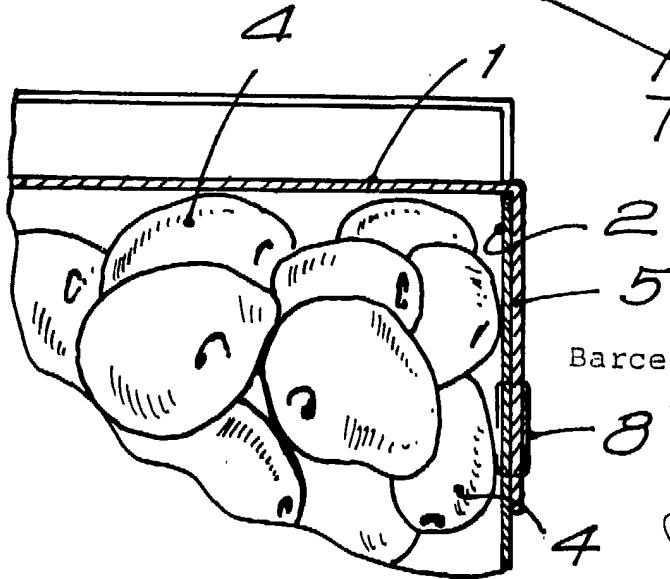

FIG. 3



Barcelona, a 22 novembre 1985

P. A. I. PONTI

P. P.

P. A. I. Ponti