

(19) ES (21) (22)	(11) NUMERO 290934 ^A	(10) Y
	(22) FECHA DE PRESENTACION 11.12.1985	



ESPAÑA

MODELO DE UTILIDAD

1- ABR. 1986

(30) PRIORIDADES:	(32) FECHA	(33) PAIS
(31) NUMERO		
261970/1984	12.12.84	JAPON

(47) FECHA DE PUBLICIDAD	(51) CLASIFICACION INTERNACIONAL
	Int. Cl. ⁴ B62B 9/14

(54) TITULO DE LA INVENCIÓN	
CAPOTA DE COHECITO PARA NIÑO.

(71) SOLICITANTE (S)	
APRICA KASSAI KABUSHIKIKAISHA.-

DOMICILIO DEL SOLICITANTE	
16-1 Higashishimizu-machi, Minami-ku, Osaka-shi, Osaka-fu, Japon.-

(72) INVENTOR (ES)	

(73) TITULAR (ES)	

(74) REPRESENTANTE	
DON BERNARDO UNGRIA GOIBURU.	

RESUMEN DESCRIPTIVO

Un cochecito para niño tiene un elemento de soporte para el montaje de una capota en la caja del cochecito para niño, y el elemento de soporte está provisto de un elemento de eje que se extiende a través de él. La capota tiene también, por lo menos, dos varillas cuyas extremidades están unidas a manera de pivotes de un abanico por el elemento de eje. Un collar está ensamblado con el elemento de soporte de modo que pueda desplazarse en sentido axial y de modo que pueda girar circunferencialmente respecto al elemento de eje. El collar tiene una de las varillas sujeta en él y está presionado constantemente contra el elemento de soporte por un elemento de muelle. Las respectivas superficies opuestas del collar y del elemento de soporte están provistas en su región ensamblada de partes de superficies desiguales que están adaptadas para su acoplamiento móvil la una con la otra. Las varillas pueden ser desplegadas y plegadas a manera de abanico, y el ángulo de despliegue de las varillas puede ser ajustado en un valor deseado cualquiera. Además, las varillas pueden girar respecto al elemento de eje, y por consiguiente es posible hacer girar la capota a cualquier posición angular deseada.

ANTECEDENTES DE LA INVENCION

Ambito de la Invención

La presente invención se refiere a una capota

de cochecito para niño que puede ser plegada y que puede utilizarse en versátil.

Descripción de la Técnica Anterior

5 De manera general, se utiliza una capota de cochecito para niño como sombrilla, pero es un dispositivo auxiliar de los cochecitos para niño y preferentemente esta capota debe poder ser guardada de la manera más compacta posible, cuando no se utiliza. Por el contrario, es posible que durante su utilización tenga una superficie suficientemente importante para interceptar los rayos del sol en una amplia extensión. Esto depende de la dirección de procedencia de los rayos del sol y de la dirección de desplazamiento del cochecito para niño durante su utilización. Además, es preferible también para una madre, por ejemplo, que empuja el cochecito para niño que la cara del niño sea visible lo más posible. Por tanto, la capota del cochecito para niño deberá ser versátil respecto a la manera de utilizarla. Deberá ser posible doblarla en un tamaño reducido y desplegarla en un tamaño importante, o deberá ser posible cambiar el tamaño de la capota desplegada y también cambiar la posición de la misma. Es conveniente que la capota facilite esta versatilidad en el grado más completo posible.

Resumen de la Invención

25 Teniendo en cuenta lo que antecede, la presente invención ha sido realizada para satisfacer estas necesi

dades.

Por consiguiente, un objeto de la invención consiste en proporcionar una capota de cochecito para niño que es plegable y que es capaz de satisfacer la necesidad de versatilidad de utilización.

5 La capota de cochecito para niño según la invención tiene un elemento de soporte para el montaje de la capota en una caja de cochecito para niño, estando provisto dicho elemento de soporte de un elemento de eje que se extiende a través de él. Igualmente, la capota tiene por lo menos dos varillas de capota cuyas extremidades están unidas por el elemento de eje a manera del pivote de un abanico plegable (o de un abanico que, cuando está desplegado tiene la forma de un sector de círculo), que se llamará a continuación, simplemente abanico. Además, el elemento de soporte tiene un collar ensamblado con él de modo que pueda desplazarse en sentido axial y girar circunferencialmente respecto al elemento de eje. El collar tiene una de las varillas sujetas en él y está presionado constantemente contra el elemento de soporte por un elemento de muelle. Las respectivas superficies opuestas del collar y del elemento de soporte están dotadas en su región ensamblada de partes desiguales que están destinadas a acoplarse mutuamente de manera amovible. Las varillas pueden ser desplegadas y plegadas a manera de abanico, y su ángulo de despliegue puede ser ajustado.

10

15

20

25

tado en cualquier valor deseado. Además, las varillas pueden girar respecto al elemento de eje, y por consiguiente, es posible hacer girar la capota a cualquier posición angular deseada. Por tanto, la capota de cochecito para niño es ple-
5 gable y satisface totalmente la necesidad de versatilidad de utilización.

BREVE DESCRIPCION DE LOS DIBUJOS

La figura 1 es una vista esquemática que repre-
senta un ejemplo de forma, en la cual una capota de cocheci-
10 to para niño según la invención está fijada en una caja de cochecito para niño y está desplegada;

la figura 2 es una vista lateral en sección
parcial que representa los detalles de las partes principa-
les de las varillas;

15 la figura 3 es una vista lateral que represen-
ta un ejemplo de un elemento de soporte de acuerdo con la
invención;

la figura 4 es una vista lateral que represen-
ta un ejemplo del collar de acuerdo con la invención;

20 la figura 5 es una vista en sección tomada a
lo largo de la línea 5-5 de la figura 4;

la figura 6 es una vista lateral que represen-
ta un ejemplo de una cubierta de varillas de acuerdo con la
invención;

25 la figura 7 es una vista en sección tomada a

lo largo de la línea VII-VII de la figura 6; y

la figura 8 es una vista esquemática que representa otro ejemplo de forma que ha de ser comparada con la vista de la figura 1.

5 Estos objetos, así como otros objetos, características aspectos y ventajas de la presente invención, podrán entenderse más claramente leyendo la siguiente descripción detallada tomada conjuntamente con los dibujos que la acompañan.

10

.....

DESCRIPCION DE LOS MODOS DE REALIZACION PREFERIDOS

.....

15

Como se representa en la figura 1, una capota de acuerdo con la invención tiene tres varillas 1, 2 y 3. Estas varillas 1, 2 y 3 pueden ser desplegadas y plegadas de la misma manera que las varillas de un abanico; en el estado completamente abierto, una tela de capota 4 está desplegada sin holgura. Además, la totalidad de la capota puede girar alrededor del eje de un elemento de soporte 5 en la dirección de la flecha A de la figura 1. Por otra parte, un dispositivo de plegado y de desplegado 6 está instalado entre las varillas 1 y 2 para fijar la tela 4 de la capota en su estado de despliegue sin holgura.

20

25

Como se representa en la figura 2, las tres varillas 1, 2 y 3 están mantenidas en el elemento de soporte 5 por medio de un elemento de eje 7. Por consiguiente, el elemento de eje está construido de la misma manera que el

pivote de un abanico, extendiéndose a través de las extremi-
dades de las varillas 1, 2 y 3. La mitad inferior del ele-
mento de soporte 5 está constituida por una parte en forma
de clavija 8 que puede ser introducida en la caja del coche
5 cito para niños y la mitad superior está constituida por
una parte de pivotamiento 9. Como se representa en la figu-
ra 3, una superficie de extremidad de la parte de pivota-
miento 9 está constituida por una parte 10 llamada "estria-
da" de superficie desigual que está formada en la superfi-
10 cie de un círculo cuyo eje geométrico se confunde con el
elemento de eje 7. Además, la parte a través de la cual se
extiende el elemento de eje 7 está provista de una parte
protuberante 11, con la superficie de extremidad de la par-
te de pivotamiento 9 asociada con su parte de superficie de
15 sigual 10 y la parte protuberante 11 está ensamblado un co-
llar 12 que tiene una superficie de extremidad adaptada pa-
ra acoplarse con la parte correspondiente. El collar 12 se
representa en las figuras 4 y 5. El collar 12 tiene la vari-
lla 1 sujeta en él, estando fijados los dos elementos 11
20 uno con el otro de modo que puedan desplazarse al unísono.
Un medio helicoidal 13 está montado en el elemento de eje 7
y está comprimido entre una extremidad del elemento de eje
7 y la extremidad de la varilla 1. En los dibujos, la refe-
rencia 14 indica una arandela para soportar una extremidad
25 del muelle helicoidal 13, presionando la fuerza elástica

del muelle helicoidal 13 constantemente el collar 12 contra el elemento de soporte a través de la varilla 1. La superficie de extremidad del collar 12 está provista de una parte 15 de superficie desigual destinada a acoplarse con la parte 10 de superficie desigual formada en el elemento de soporte 5. Para describir estas partes 10 y 15 de superficie desigual de manera no detallada, puede decirse que las respectivas superficies inclinadas que forman la desigualdad tienen la forma de superficies planas inclinadas en sentidos inversos que están dispuestas alternativamente en posiciones mutuamente adyacentes para definir crestas y raíces. El ángulo de intersección de las respectivas superficies inclinadas es preferentemente de 120° aproximadamente. Por tanto, cuando el collar 12 o la varilla 1 gira alrededor del eje geométrico del elemento de eje 7, las crestas del collar 12 pasan sucesivamente por encima de las crestas del elemento de soporte 5 para ajustarse en las raíces. En este momento, el collar se desplaza en sentido axial respecto al elemento de eje 7 en contra de la fuerza elástica del muelle helicoidal 13 mientras pasa sucesivamente por encima de las crestas del elemento correspondiente descrito más arriba.

Las varillas 2 y 3 están dispuestas en el lado del elemento de soporte 5 opuesto a la varilla 5 y están cubiertas en sus extremidades con unas cubiertas de varilla

16 y 17 que se ilustra en las figuras 6 y 7. La extremidad del elemento de eje 7 está en contacto con la superficie de extremidad de la cubierta de varilla 17 y está presionada constantemente hacia el elemento de soporte 5. Por tanto, la cubierta de varilla 16 está presionada contra el elemento de soporte 5 y la cubierta de varilla 17 está presionada contra la cubierta de varilla 16, lo que hace que se produzcan fuerzas de fricción en sus superficies de contacto. Las varillas 2 y 3 están mantenidas en la posición de rotación deseada o posición desplegada por dichas fuerzas de fricción.

La capota de cochecito para niño del presente modo de realización dispuesto de la manera descrita en lo que antecede, puede mantenerse en su posición mediante el acoplamiento entre las partes de superficies desiguales 10 y 15, cualquiera que sea la posición de rotación que la varilla 1 tome respecto al elemento de soporte 5, y las varillas 2 y 3 pueden mantenerse en cualquier posición respecto a la varilla 1 dentro de la gama de despliegue del tejido 4 de la capota. Por tanto, la capota es totalmente libre de desplazarse en la dirección de la flecha A representada en la figura 1, y puede mantenerse en la parte delantera o en la parte posterior del cochecito para niño o en cualquier posición entre estas dos posiciones. Respecto al ángulo de despliegue de la capota, esta última puede ser ajustada en

cualquier ángulo deseado entre el estado de despliegue completo y el estado completamente plegado. Por ejemplo, cuando la capota está totalmente desplegada y está ajustada en posición delantera respecto al cochecito para niño y con el respaldo en posición alta, la capota puede utilizarse eficazmente como protección contra el viento y la lluvia.

Además, en el presente modo de realización se utilizan tres varillas, pero desde luego sería posible obtener el mismo efecto con sólo dos varillas, eliminando la varilla 3 o la varilla 2. Además, las partes de superficie desigual 10 y 15 están formadas circunferencialmente de manera continua en el elemento de soporte 5 y en el collar 12, pero podrían formarse a intervalos predeterminados.

Por otra parte, si no se necesita la capota, podría ser retirada extrayendo el elemento de soporte 5 de la caja del cochecito para niño.

Aunque la presente invención ha sido descrita e ilustrada detalladamente, se entiende que esto tiene un carácter meramente ilustrativo y de ejemplo y no tiene ningún carácter limitativo puesto que el alcance de la presente invención estará limitado sólo por los términos de las reivindicaciones adjuntas.

En resumen, la presente ~~patente de invención~~ que se solicita, deberá recaer en las siguientes:

REIVINDICACIONES

1. - Capota de cochecito para niño que incluye:
un elemento de soporte para el montaje de dicha capota en la caja de un cochecito para niño;

5 un elemento de eje que se extiende a través de dicho elemento de soporte;

por lo menos dos varillas cuyas extremidades están unidas de la misma manera que el pivote de un abanico por dicho elemento de eje que se extiende a través de ellas,

10 un collar ensamblado con dicho elemento de soporte para que pueda desplazarse en sentido axial y de modo que pueda girar circunferencialmente respecto a dicho elemento de eje, y

15 un elemento de muelle para empujar elásticamente dicho collar hacia dicho elemento de soporte,

estando dotadas las respectivas superficies opuestas de dicho collar y de dicho elemento de soporte, en su región ensamblada, de partes de superficies desiguales adaptadas para ser acopladas mutuamente de manera anovible,
20 estando una de dichas varillas fijada en dicho collar.

2. - Capota de cochecito para niño según la reivindicación 1, caracterizada porque dichas partes de superficies desiguales tienen una forma ondulada producida por superficies inclinadas en sentidos inversos dispuestas

25

alternativamente de tal manera que cuando se hace girar dicho collar, las crestas del collar pasan sucesivamente encima de las crestas del elemento de soporte en contra de la fuerza de presión de dicho elemento de muelle y se acoplan con sus raíces.

5
3. - Capota de cochecito para niño según la reivindicación 1 o 2, caracterizada porque las varillas, salvo la que está fijada en dicho collar, están presionadas hacia el elemento de soporte por la fuerza elástica de dicho elemento de muelle.

10
4 - Capota de cochecito para niño según la reivindicación 1, caracterizado porque existen tres varillas de este tipo y un dispositivo de desplegado y de plegado para fijar el ángulo de despliegue entre las varillas, está dispuesto entre por lo menos dos varillas adyacentes.

15
5. - Capota de cochecito para niño según la reivindicación 1, caracterizada porque dicha capota puede ser desmontada retirando dicho elemento de soporte de la caja del cochecito para niño.

20
6. - Se reivindica por último como objeto sobre el que ha de recaer el Modelo de Utilidad que se solicita: CAPOTA DE COCHECITO PARA NIÑO.

1 Todo conforme queda descrito y reivindicado
en la presente memoria descriptiva que consta de trece pá-
ginas mecanografiadas y dibujos adjuntos.

5 Madrid, 11 diciembre 1985

BERNARDO UNGRIA

P.P.

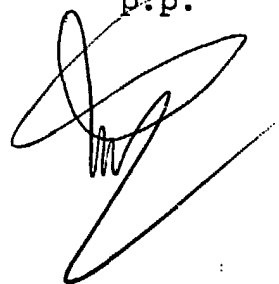
10 

.....

.....

.....

.....

.....

.....

.....

.....

10

15

20

25

FIG. 1

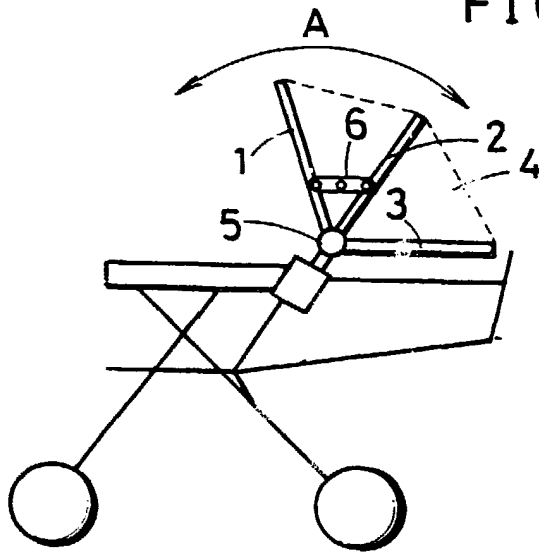

FIG. 2

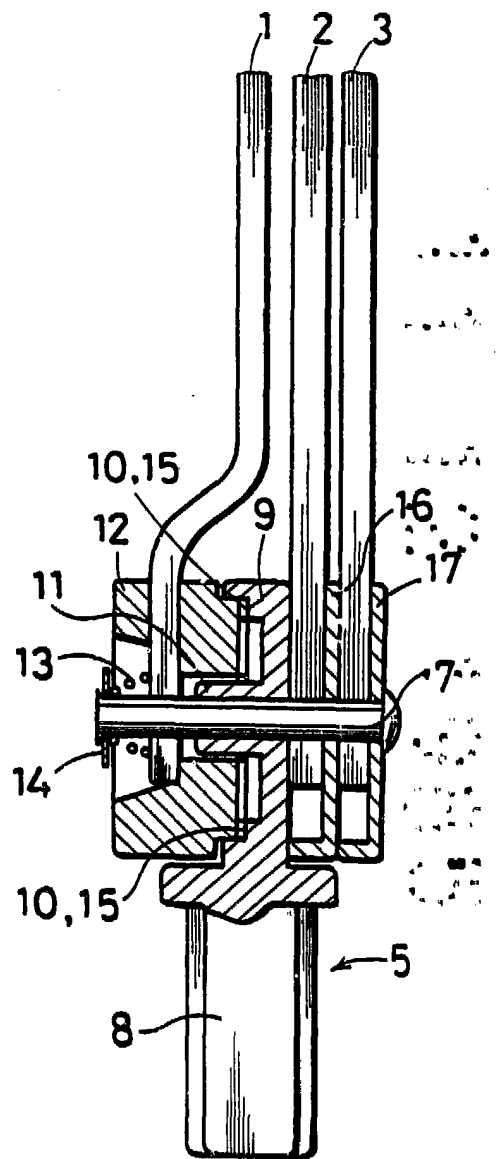
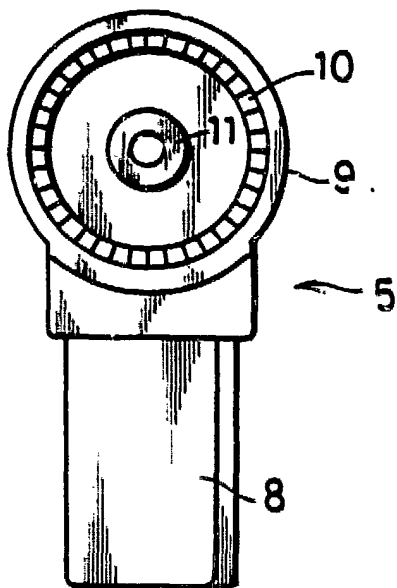

FIG. 3



ESCALA VARIABLE
Madrid, 11 diciembre 1985
BERNARDO UNGRIA
P. P.

FIG. 5

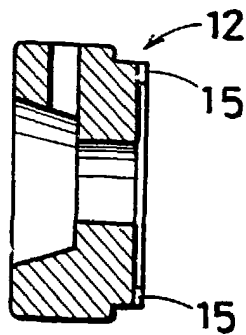

FIG. 4

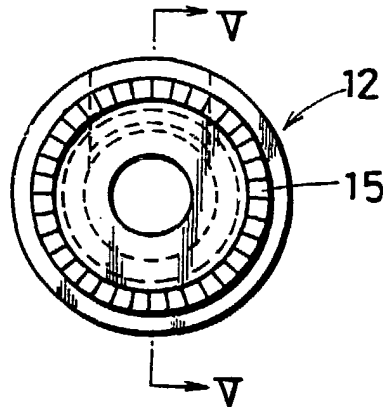

FIG. 6

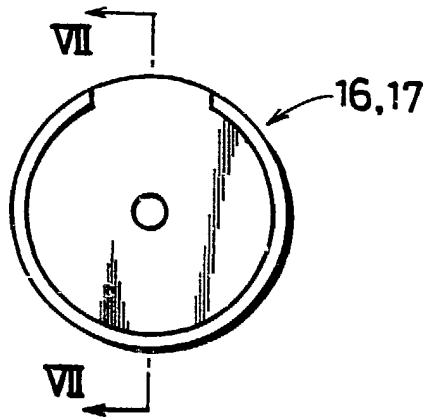

FIG. 7

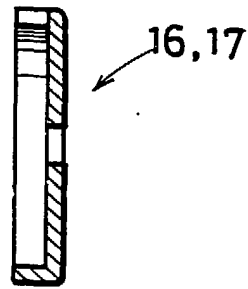
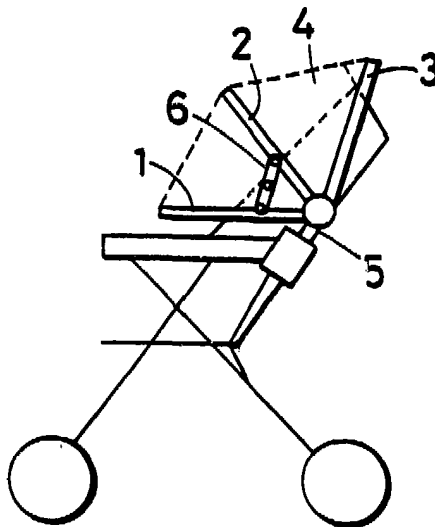

FIG. 8



ESCALA VARIABLE
Madrid, 11 diciembre 1985
BERNARDO UNGRIA

[Handwritten signature]
A.P.P.