

10	ES	11	NUMERO	290931	10	Y
		21				
		22	FECHA DE PRESENTACION	11 DIC. 1985		



ESPAÑA

MODELO DE UTILIDAD

16 MAR. 1986

30	PRIORIDADES:	32	FECHA	33	PAIS
	31	NUMERO			

47	FECHA DE PUBLICIDAD	51	CLASIFICACION INTERNACIONAL
		Int. Cl.:	B60Q 9/00

54	TITULO DE LA INVENCIÓN
	"INDICADOR LUMINOSO PARA VEHICULOS AUTOMOVILES"
	

71	SOLICITANTE (S)
	D. MIGUEL ANTONIO GONZALEZ PIÑERO	

	DOMICILIO DEL SOLICITANTE
	Edificio Bonilla 4º - Los Angeles- LOJA (Granada)

72	INVENTOR (ES)
	

73	TITULAR (ES)	

74	REPRESENTANTE	
	D ^a M ^a LUISA ISERN CUYAS, Agente Oficial de la Propiedad Industrial.	

MEMORIA DESCRIPTIVA

El presente modelo de utilidad se refiere a un indicador luminoso para vehículos automóviles.

Más concretamente, en la invención se ha ideado un
5 indicador luminoso destinado para su aplicación en la parte posterior del vehículo, y cuyo indicador tiene como misión primordial el avisar a los vehículos posteriores de que se está circulando a baja velocidad, evitándose con ello riesgos de colisiones, tan frecuentes en autopistas y carreteras, cuando por
10 cualquier circunstancia el vehículo precedente se ve obligado a reducir la velocidad.

En la actualidad no existe indicador alguno que señalice la marcha lenta de un vehículo, puesto que la luz del freno no actúa en tal circunstancia, y es por ello cuando puede
15 producirse el accidente de ser alcanzado por un vehículo que circula a gran velocidad.

Para evitar estos riesgos innecesarios y que son causa del incremento de víctimas en carretera, se ha ideado el
20 indicador luminoso objeto del presente registro y que en líneas generales está constituido por unas luces intermitentes, localizadas en la trasera del vehículo y que son activadas automáticamente, por la aguja del cuenta kilómetros cuando ésta desciende a una determinada velocidad. El dispositivo indicador puede accionarse a través del cinturón de seguridad o manualmente.

25 Con el fin de facilitar la explicación, se acompaña a la presente memoria descriptiva de una lámina de dibujos en la que se ha representado un caso de realización que se cita a título de ejemplo.

En los dibujos:

La figura única, representa un esquema eléctrico del dispositivo indicador luminoso constituido por un relé intermitente -A-; un contacto metálico -B- en el cuenta kilómetros; una
 5 aguja -C- del cuenta kilómetros; una lámpara -D- en el cuadro; un interruptor -E-, manual en el cuadro; un interruptor -F-, en el cinturón de seguridad; una lámpara -G- de luces rojas; y una lámpara -H- de luces amarillas.

El modelo, dentro de su esencialidad, puede ser llevado a la práctica en otras formas de realización que difieran en
 10 detalle de la indicada a título de ejemplo en la descripción, y a las cuales alcanzará igualmente la protección que se recaba. Podrá, pues, construirse en cualquier forma y tamaño, con los materiales más adecuados por quedar todo ello comprendido en el espíritu de las siguientes reivindicaciones.

= . =

REIVINDICACIONES

1.- Indicador luminoso para vehículos automóviles, caracterizado por comprender un circuito eléctrico en el que interviene un contacto metálico (B) situado en el cuenta kilómetros, conectado a un relé intermitente (A), conectado éste a su vez a unas lámparas rojas (G) y lámparas amarillas (H) localizadas en la trase-
 20 ra del vehículo automóvil; porque el aludido circuito eléctrico se cierre mediante la aguja (C) del cuenta kilómetros, cuando ésta alcanza una baja velocidad y contacta con el contacto (B); porque el dispositivo indicador puede ser accionado indistintamente mediante el interruptor manual (E) localizado en el cuadro del ve-
 25

hículo o bien a través del contacto (F) en el cinturón, existiendo una lámpara (D) en el cuadro indicador del funcionamiento.

2.- Indicador luminoso para vehículos automoviles.

Según se describe y reivindica en la presente memoria descriptiva que consta de 4 hojas foliadas y escritas a máquina por una sola cara.

Madrid, a 11 de Mayo, 1985

p.a.

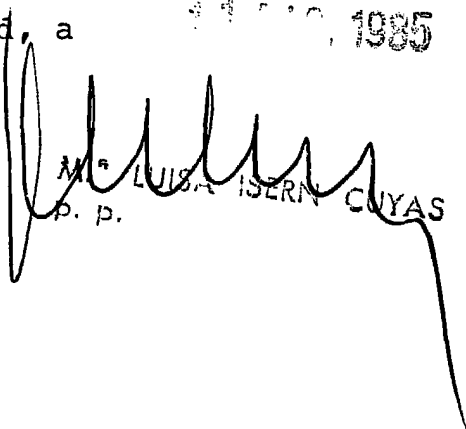
M.ª LUISA ISERN CUYAS
p. p.

.....
.....
.....
.....
.....
.....
.....

nrg

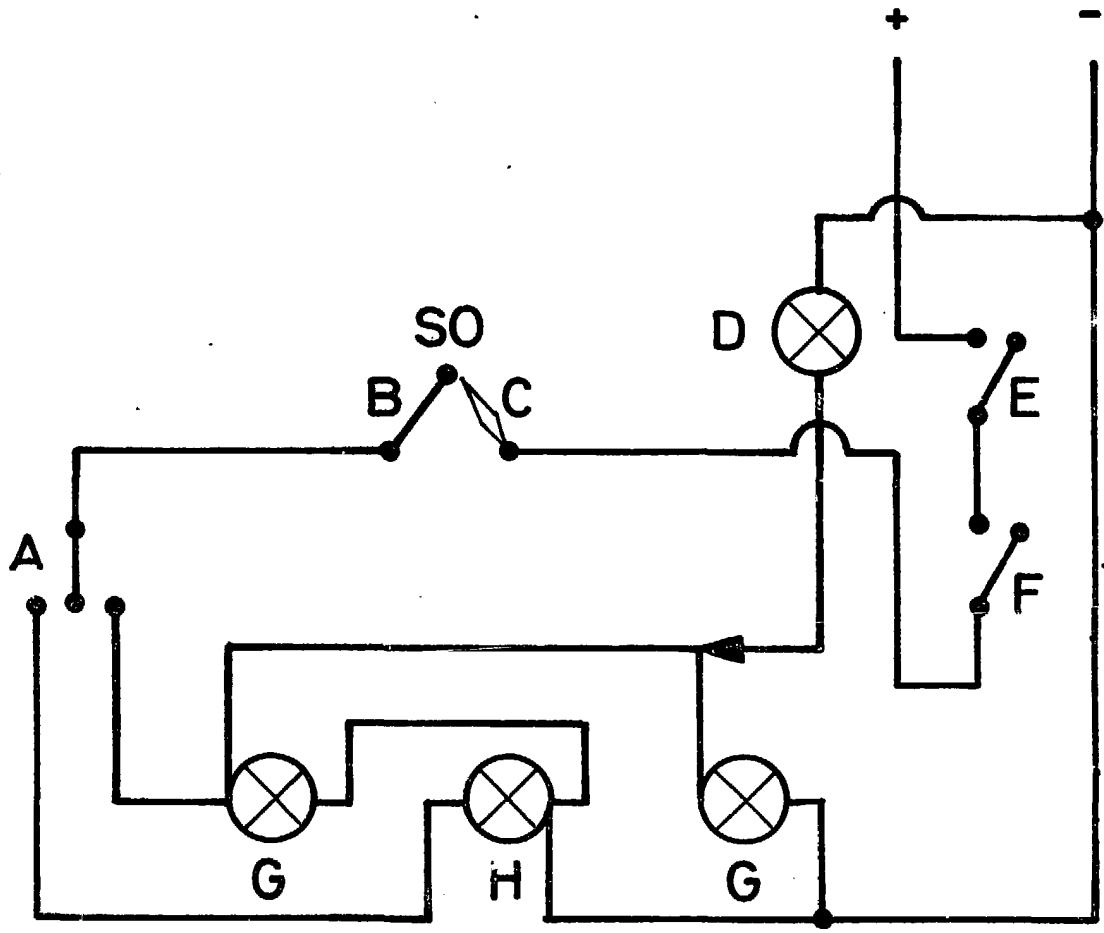

Madrid, a 11 de Mayo, 1905
p. a.
M.ª LUISA ISERN CUYAS
p. p.