

290875

290875



MEMORIA      DESCRIPTIVA

Correspondiente a una PATENTE DE INVENCION cuyo registro se solicita por veinte años.

A favor de

D.Agustín Comes Mora.

D.Agustín Comes Llevería y

D.Emilio Comes Llevería.

de nacionalidad española y residentes en CALARLES (Tarragona).  
Avda. Lavadía, 89.

p o r :

"PERFECCIONAMIENTOS EN LA ESTRUCTURA DE LOS ARADOS".

-----

La presente memoria descriptiva tiene como fin la declaración del objeto sobre que ha de recaer el privilegio de explotación industrial y comercial exclusiva en el territorio nacional de una Patente de Invención, conforme a la legislación vigente en materia de Propiedad Industrial que, según

5.- expresa el enunciado, trata de unos perfeccionamientos en la estructura de los arados.

En los arados actuales ocurre con frecuencia averías en las cambras y en el cuerpo de arado tales como roturas y deformaciones debidas a que, durante la labranza, el arado encuentra fuertes obstáculos en la tierra, generalmente piedras, raíces, etc., etc.

Cualquiera avería en una máquina o apero de labranza es un grave inconveniente, no por la reparación de la avería en sí, ya que en general las estructuras de los útiles empleados en el campo son de constitución sencilla y, por consiguiente, de fácil reparación, sino porque es necesario trasladarlos hasta un taller para efectuar la reparación, lo que supone un largo desplazamiento y la inutilización del elemento mecánico durante un tiempo, que puede crear un serio problema.

La finalidad del presente invento es impedir, en primer lugar, las roturas y deformaciones en los arados por las causas citadas al dotarlos de un elemento calibrado que constituye puntos de una resistencia mecánica determinada, menor que los restantes elementos que constituyen el apero de labranza. Dicho elemento calibrado, realiza una función similar a la de un fusible en un circuito eléctrico, evitando, con su rotura, al sobrepasar la resistencia del terreno un valor considerado como límite, el deterioro de los elementos que constituyen el apero.

290875



Al tener cada apero un determinado número de elementos calibrados de repuesto, la rotura de cualquiera de los que se encuentran montados, no origina un serio inconveniente, ya que basta reponerlo en un tiempo mínimo, dejando el arado en condiciones de continuar su labor.

De las consideraciones anteriores se deduce fácilmente la importancia de los perfeccionamientos que se introducen mediante el presente invento en la estructura de los arados, importancia especialmente de tipo económico, por la reducción de pérdidas de tiempo y materiales que se consigue mediante su empleo.

Con el fin de facilitar la interpretación más exacta del objeto sobre que ha de recaer el presente privilegio, en el plano adjunto complementario de la presente exposición, se representa una forma práctica para la realización industrial y únicamente a título de ejemplo y, por consiguiente, sin carácter exhaustivo sino meramente informativo.

En este plano:

La fig. 1ª, es una vista lateral de una estructura de un arado a la que se ha aplicado los perfeccionamientos objeto del presente invento.

La fig. 2ª, es una vista desde la parte posterior de la misma estructura.

La estructura representada en las citadas figuras, se compone esencialmente de dos partes, la cama superior (3) y la cama inferior (3'), unidas por las dos piezas gemelas (2) y (2') que presentan forma de puente.

A la cama inferior (3') se acopla en la forma corriente el cuerpo de arado (5) y al puente formado por las piezas (2) y (2') el chasis (1). La fijación de ambas camas a las piezas

(2) y (2') se lleva a cabo mediante los tornillos (5) y (5') fijados en el extremo de cada una de las camas y mediante los tornillos (4) y (4'), fijados en los extremos de las piezas de puente (2) y (2'). Los primeros tornillos, es decir (5) y (5'), son mas resistentes que los segundos (4) y (4') y actúan como elementos de simple fijación. Los tornillos (4) y (4') son calibrados, es decir, presentan una resistencia al esfuerzo de cortadura determinada.

Al producirse una resistencia superior a la normal durante el trabajo del apero, por ejemplo por haber encontrado una piedra de gran tamaño el cuerpo del arado, ambas camas (3) y (3') tienden a girar alrededor de los tornillos (5) y (5') en el sentido de las flechas indicadas en la figura 1ª. Por tanto, en los tornillos (4) y (4') se crea un esfuerzo de cortadura que al sobrepasar su resistencia, determinada previamente por su calibrado, se rompen. La reposición de los citados tornillos se realiza en forma sencilla, bastando para ello como única herramienta una simple llave fija o extensible.

La forma de estructura anteriormente descrita puede aplicarse sin variaciones sustanciales a cualquier apero de labranza ya sea manual o mecánico.

-----

290875

REIVINDICACIONES



1ª).- "PERFECCIONAMIENTOS EN LA ESTRUCTURA DE LOS ARADOS"  
que se caracterizan porque el brazo soporte del útil de labranza está dividido en dos tramos unidos cada uno a una pieza común mediante un tornillo dispuesto en el extremo de cada tramo y, a dos piezas en forma de puente mediante un tornillo calibrado, que presentan una resistencia a la cortadura determinada, de manera que al encontrar el útil una resistencia en el terreno superior a la permitida por los elementos componentes del mismo, se produce un esfuerzo de cortadura en los tornillos calibrados tal que determinan la rotura de estos haciendo que el brazo correspondiente bascule, girando alrededor de su tornillo de fijación, evitando así la rotura del útil.

85.-  
90.-  
95.- 2ª).- "PERFECCIONAMIENTOS EN LA ESTRUCTURA DE LOS ARADOS".  
La presente memoria descriptiva consta de cinco hojas foliadas y mecanografiadas por una sola cara, componiendo un total de noventa y ocho líneas, incluidas éstas.

Madrid, 16 de Agosto de 1.963.-

D. Agustín COMES MORA  
D. Agustín COMES LLEVERIA  
D. Emilio COMES LLEVERIA

Hoja única

290875

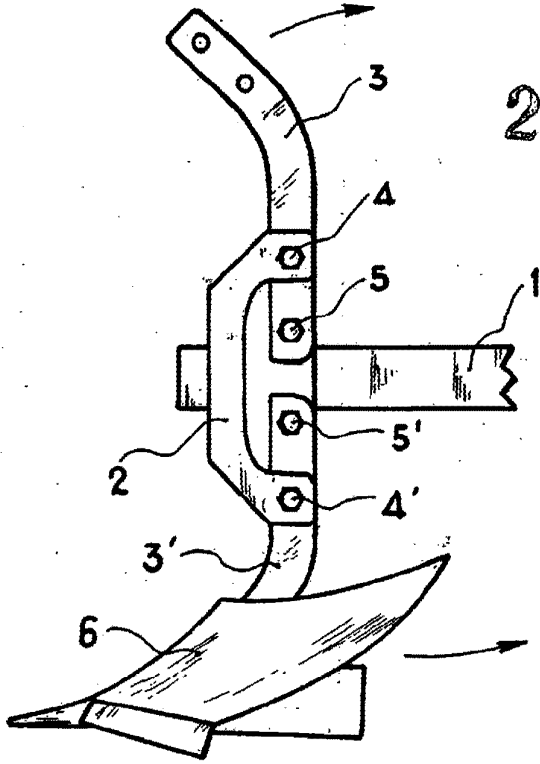

Fig. 1

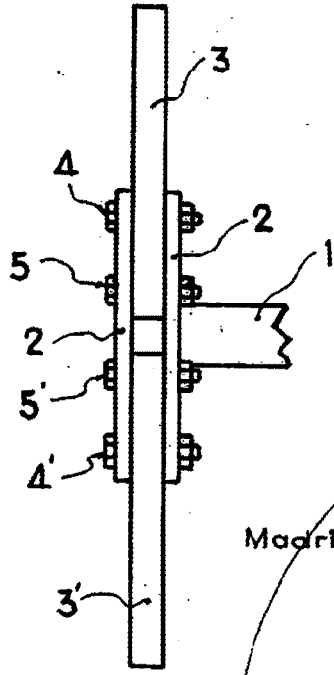

Fig. 2

Madrid, 16 Agosto 1963  
*[Signature]*

ESCALA VARIABLE