



ESPAÑA

10 ES 11 21 22	NUMERO <b>290703</b>	10 Y
	FECHA DE PRESENTACION <b>10 JUL. 1985</b>	

MODELO DE UTILIDAD

**16 ABR. 1986**

30 PRIORIDADES: 31 NUMERO <b>8314860</b>	32 FECHA <b>19-9-1983</b>	33 PAIS <b>Francia</b>	..... 
--	------------------------------	---------------------------	-----------

47 FECHA DE PUBLICIDAD	37 CLASIFICACION INTERNACIONAL <b>Int. Cl. B 65D 59/06</b>	..... 
------------------------	---	-----------

54 TITULO DE LA INVENCIÓN <b>DISPOSITIVO PARA MONTAR UNA CAPERUZA PROTECTORA SOBRE UN SOPORTE.</b>	
---	--

71 SOLICITANTE (S) <b>SOCIETE ANONYME D.B.A.</b>
---

DOMICILIO DEL SOLICITANTE <b>Centre Paris Pleyel, 93521 Saint-Denis Cedex 01, Francia.</b>
---

72 INVENTOR (ES) <b>Alain PERRIN, Patrice MOINARD.</b>
---

73 TITULAR (ES)
-----------------

74 REPRESENTANTE <b>D. JOSE MIGUEL GOMEZ-ACEBO Y POMBO.</b>
--

La presente invención se refiere a un dispositivo para montar una caperuza protectora sobre un soporte, por ejemplo un corrector de frenado. Es conveniente que un aparato de freno con componentes deslizantes esté provisto de una caperuza protectora para evitar la introducción de sustancias ó partículas contaminantes. Normalmente, esta caperuza se hace de caucho ó otro material plástico y se monta en el aparato por medio de un anillo de presión.

Un ejemplo de corrector de frenado provisto de una caperuza protectora se expone en la patente francesa 1.483.088. El documento describe un corrector cilíndrico que tiene, en un extremo, una superficie de base sobre la que se monta la caperuza. Un componente anular de montaje se une á la caperuza y el conjunto queda retenido por un anillo de presión que se acopla en una acanaladura en la pared cilíndrica del cuerpo del corrector. Este dispositivo tiene el inconveniente de que la superficie de la base y la acanaladura se deben mecanizar en el cuerpo y hace que el montaje y desmontaje de la caperuza sea una operación delicada.

La presente invención tiene por objeto, por lo tanto, ofrecer un dispositivo para montar una caperuza protectora sobre un soporte, de construcción sencilla, de bajo coste de fabricación gran fiabilidad y particularmente idóneo para soportes hechos por extrusión. Para conseguirlo, la invención propone un dispositivo para montar una caperuza protectora sobre un soporte, cuyo soporte tiene una superficie de base destinada a quedar protegida, al menos parcialmente, por la caperuza y que tiene una primera superficie de apoyo, incorporando el dispositivo un primer componente rígido unido al perímetro de la caperuza y un componente de fijación situado entre el

primer componente rígido y la primera superficie de apoyo, donde el componente de fijación se introduce por deslizamiento lateral entre el primer componente y la primera superficie de apoyo para fijar la caperuza en su sitio apoyándose contra la superficie de base del soporte.

Otras características y ventajas de la presente invención surgirán de la siguiente descripción, expuesta a título de ejemplo, pero que no supone limitación alguna, tomando como referencia los dibujos adjuntos, en los que:

La figura 1 es una vista en sección longitudinal de un corrector de frenado provisto de un dispositivo para montar una caperuza según la invención.

La figura 2 es una vista en sección transversal parcial del corrector ilustrado en la figura 1.

La figura 3 es una vista en sección longitudinal de un corrector provisto de un dispositivo de montaje según la invención.

La figura 4 es una vista en sección parcial del dispositivo ilustrado en la figura 3.

La figura 5 es una vista en sección longitudinal de un corrector provisto de un dispositivo de montaje según la invención.

La figura 6 es una vista en planta del corrector ilustrado en la figura 5; y

La figura 7 es una vista en sección transversal parcial del corrector ilustrado en la figura 5.

Según se verá en las figuras 1 y 2, un corrector incorpora un cuerpo 12, hecho de aleación ligera, por ejemplo, que, en el ejemplo ilustrado, se hace en forma de sección extruida que se corta después al largo necesario. En el dispo-

sitivo ilustrado, dos pistones 14 se montan para deslizarse en la carcasa 12 y se pueden desplazar en función de la carga del vehículo por acción de una palanca 16. Una caperuza protectora 18, hecha de caucho u otro material elastómero, se monta sobre una superficie de base plana 20 del cuerpo 12. Unido al perímetro de la base de la caperuza 18 hay un componente rígido esencialmente anular 22. Este componente rígido 22 se introduce en una acanaladura perimétrica 24 en la pared de la caperuza 18, por ejemplo mediante una moldura secundaria. Un componente de fijación 26, que en el ejemplo ilustrado tiene forma de U, se introduce deslizándolo lateralmente entre el componente rígido 22 y las dos superficies de apoyo 28 previstas en el cuerpo 12 paralelas a la base 20 y la caperuza queda así retenida en su sitio en el cuerpo. El componente de fijación 26 se sujeta por la pestaña adyacente 17 de la palanca 16.

En la figura 3, la caperuza protectora queda retenida por un único componente rígido 30. Este componente se monta, por un extremo, en una acanaladura 24 en la pared de la caperuza 18 y está provisto de un canto alzado 32 en su otro extremo. El componente 30 se apoya así contra dos superficies 34, 36 del cuerpo 12, cada una paralela a la base 20. El montaje de la caperuza 18 en el cuerpo 12 se realiza como sigue. El componente 30 se monta en la acanaladura 24 de la caperuza 18 y el conjunto se sitúa alrededor del pistón 14 con el canto alzado 32 introducido en la abertura 38 del cuerpo 12. El conjunto se desplaza hacia la izquierda, según se verá en la figura, por lo que el componente 30 se apoya contra las superficies 34, 36. El conjunto queda entonces retenido en su sitio por un eje 40 que se introduce deslizándolo en la abertura 38 y que se apoya contra el canto 32 del componente 30 y la super..

ficie de apoyo formada por la superficie interna de la abertura 38. Este eje 40 sirve como eje de montaje y articulación para la palanca 16.

5 En la figura 4, el componente 30 no está provisto en este caso de su canto alzado 32 y queda retenido en su sitio por medio de una chaveta 42 que se introduce entre el componente 30 y la superficie 36. La chaveta tiene una sección en forma de L que se acopla al canto del componente 30. La chaveta 42 se retiene en su sitio por medio del eje de montaje 40 de la  
10 palanca 16.

En las figuras 5, 6 y 7, el componente rígido 44 se une a la caperuza protectora 18. El componente 44 tiene un extremo 46 que coopera con una superficie 48 y un extremo opuesto 50 que está parcialmente cilindrado y que se adapta a una segunda superficie 52. El componente 44 queda retenido en su sitio por el eje de montaje 40 de la palanca 16 que se apoya contra una superficie de apoyo cilíndrica 54 formada en el cuerpo 12 y el componente 44. El montaje de la caperuza se realiza de una forma similar a la ilustrada en la figura 3. El componente 44 se monta en la acanaladura 24 de la caperuza 18 y el conjunto se coloca en su sitio alrededor del pistón 14. El conjunto se desplaza entonces hacia la izquierda, según se verá en la figura, de modo que los cantos 46 y 50 se acoplen a las superficies 48 y 52. El conjunto queda retenido en su sitio por  
20 el eje de montaje de la palanca 16 que se inserta por deslizamiento entre el componente 44 y la superficie de apoyo 54 del cuerpo 12.

30 Descrita suficientemente la naturaleza del invento, así como la manera de realizarlo en la práctica, debe hacerse constar que las disposiciones anteriormente indicadas

son susceptibles de modificaciones de detalle en cuanto no alteren su principio fundamental.



REIVINDICACIONES

1.- Dispositivo para montar una caperuza protectora sobre un soporte, cuyo soporte tiene una superficie de base destinada a quedar protegida, al menos parcialmente, por la caperuza y una primera superficie de apoyo, incorporando el dispositivo un primer componente rígido unido al perímetro de la caperuza y un componente de fijación situado entre el primer componente rígido y la primera superficie de apoyo, caracterizado porque el componente de fijación se introduce por deslizamiento lateralmente entre el primer componente y la primera superficie de apoyo, para fijar la caperuza en su sitio apoyándose contra la superficie de base del soporte.

2.- Dispositivo según la reivindicación 1, caracterizado porque el componente de fijación es rígido.

3.- Dispositivo según las reivindicaciones 1 ó 2, caracterizado porque el componente de fijación se introduce en una dirección paralela a la superficie de base.

4.- Dispositivo para montar una caperuza protectora sobre un soporte, tal y como queda sustancialmente descrito en la presente Memoria, é ilustrado en los adjuntos dibujos.

Esta Memoria consta de 7 hojas escritas a máquina por una sola cara.

Madrid, 10 JUL 1985

SOCIETE ANONYME D.B.A.

J. M. GOMEZ-ACEBO Y POMBO  
P. P. Firmado: PILAR DOMINGUEZ M

# ESCALA VARIABLE

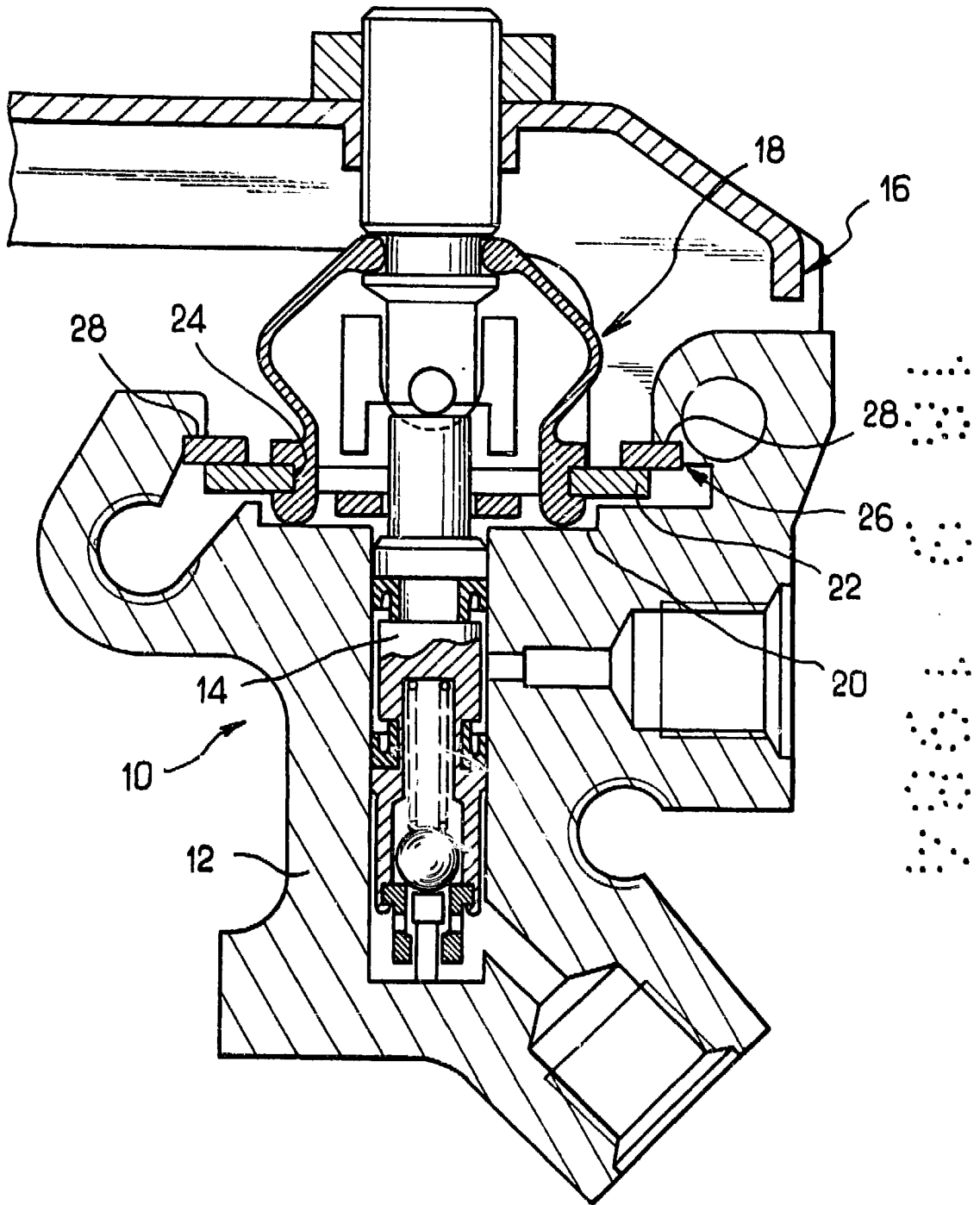

FIG. 1

Madrid, SET. 1984'

J. M. GOMEZ-MARIN Y TORIBO  
P. F. PIMENTA FILIUS DE SUAREZ M.

# ESCALA VARIABLE

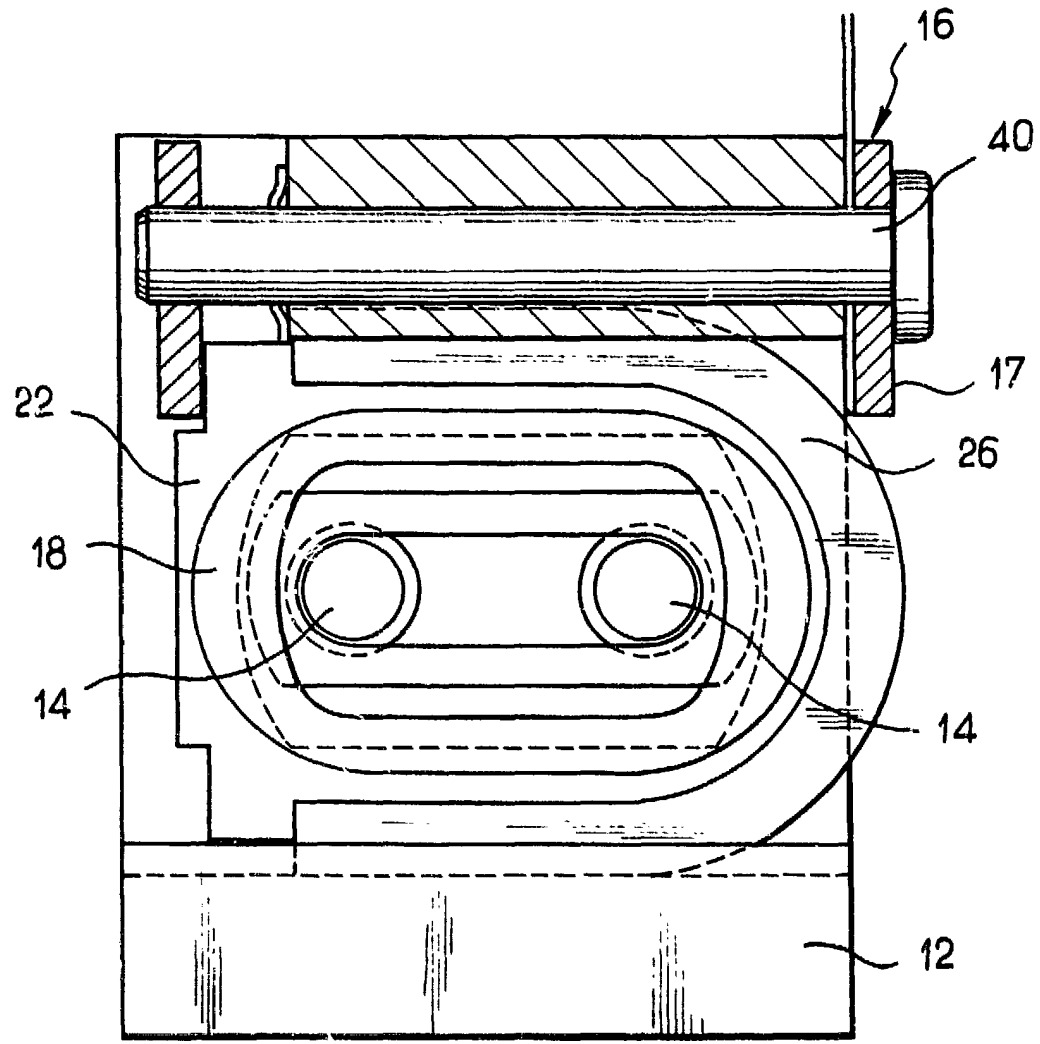

FIG. 2

2 SET. 1984'

Madrid  
J. M. GONZALEZ Y COMBO  
P. Firmado: PILAR DOMINGUEZ M.

A handwritten signature in black ink, appearing to read 'Pilar Dominguez M.', is written over the printed name and is enclosed in a hand-drawn oval.

ESCALA  
VARIABLE

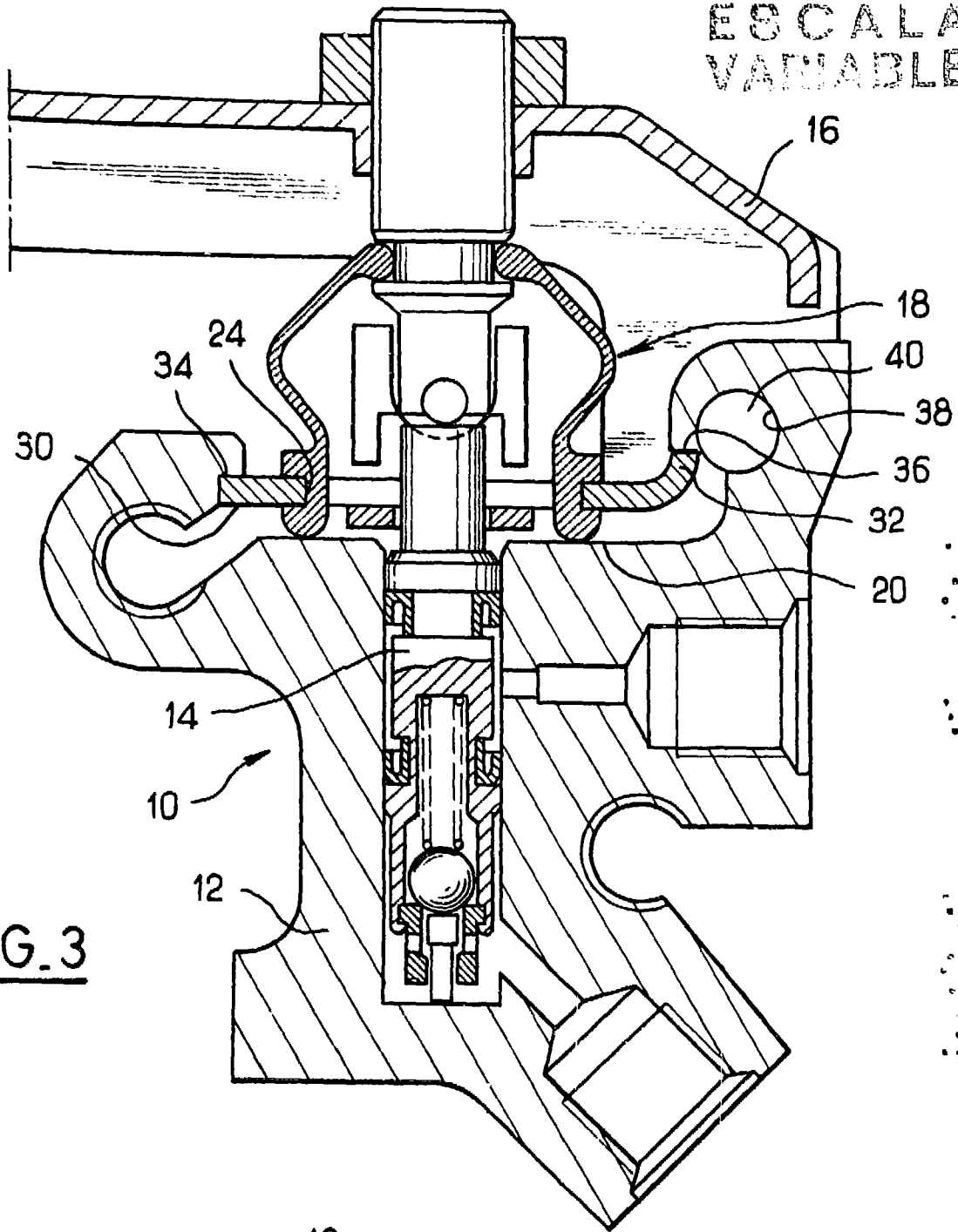

FIG. 3

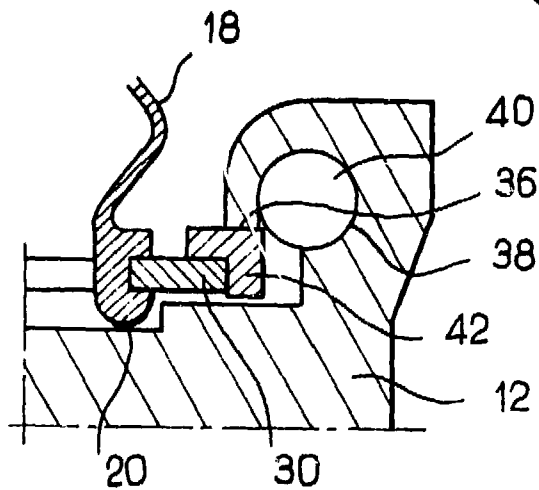

FIG. 4

Sept. 2, 1984

J. M. G. ...  
P. P. ...

*[Handwritten signature]*



# ESCALA VARIABLE

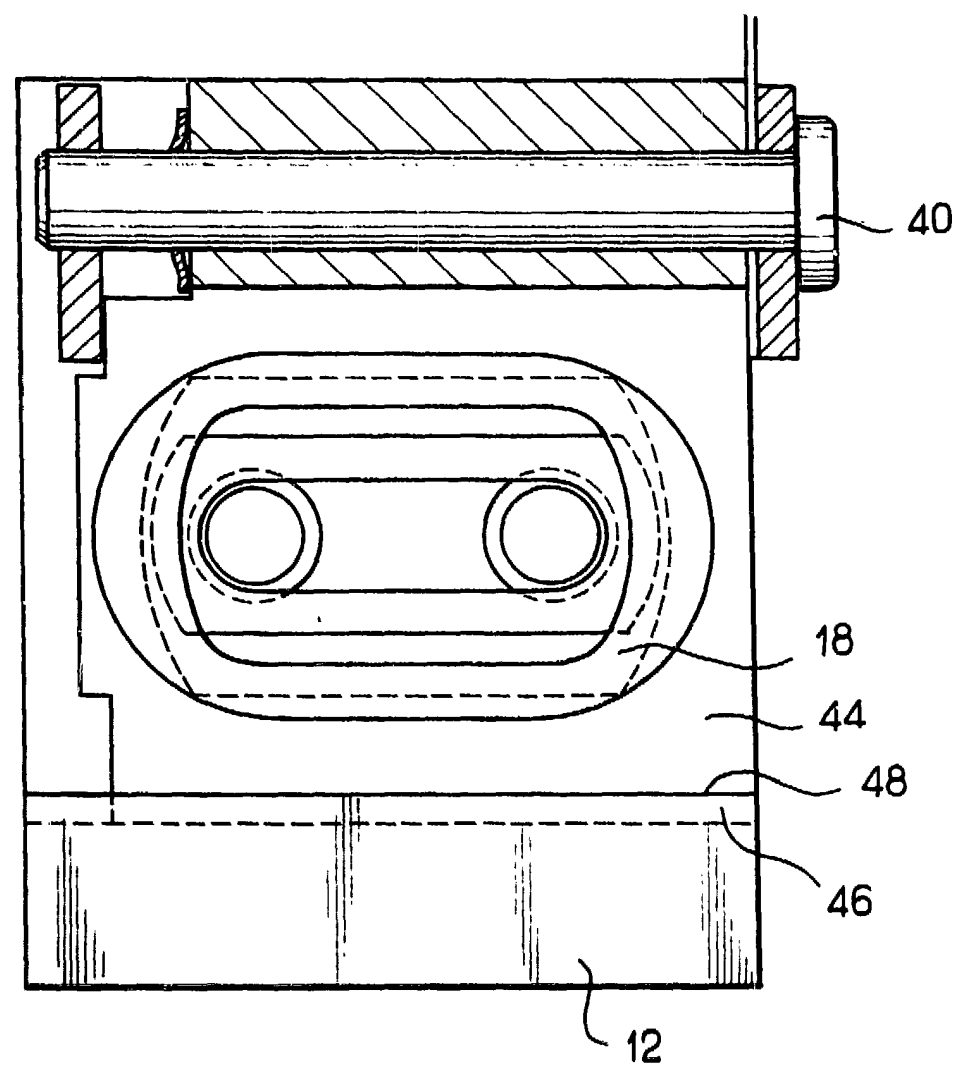

FIG. 7

18 SET. 1984

MARCA  
J. M. CALVO Y ROMBO  
P. P. Firmado: P. AR DOMINGUEZ M.