

(19) ES (21) (22)	NUMERO 290489	(10) Y
	FECHA DE PRESENTACION 22 NOV. 1985	



ESPAÑA

MODELO DE UTILIDAD

16 MAR. 1986

(30) PRIORIDADES	(32) FECHA	(33) PAIS
(31) NUMERO		

(47) FECHA DE PUBLICIDAD	(51) CLASIFICACION INTERNACIONAL
	B62 B 9/26

(54) TITULO DE LA INVENCIÓN
"CAPAZO PORTABEBES"

(71) SOLICITANTE (S)
PLAY, S.A.

DOMICILIO DEL SOLICITANTE
08026 BARCELONA, Independencia, 255

(72) INVENTOR (ES)

(73) TITULAR (ES)

(74) REPRESENTANTE
D. MANUEL PASTELLS TEIXIDO (386-7)

MEMORIA DESCRIPTIVA

El presente modelo de utilidad se refiere a un capazo portabebés.

Existen desde hace muchos años diversos tipos de capazo con colchoneta para el traslado de los bebés, cuyos capazos son generalmente de constitución flexible y comprenden sendas asas laterales para facilitar su transporte manual, completándose el capazo con una cubierta superior que cubre al niño desde sus pies hasta cerca de su cabeza. Entre esta clase de capazos cabe citar el modelo de utilidad 153.854 de la propia firma solicitante.

Estos capazos para tener acceso al niño presentan generalmente una abertura lateral cerrable mediante cremallera, sin embargo siempre resultan engorrosas las operaciones de colocar y extraer al bebé con respecto del capazo, con el inconveniente, además de que la cubierta no puede retirarse, por ejemplo en el caso de que el niño tenga calor.

Estos inconvenientes han sido solventados en el capazo objeto de este modelo, cuyo capazo presenta una constitución muy simplificada y comprende una cubierta de gran abrigo.

El capazo en cuestión presenta la cubierta constituida por una prolongación del borde superior de los

pies del capazo que puede disponerse dentro o fuera del mismo y que se completa con dos alas que son prolongación de los lados del capazo, las cuales se disponen sobre la cubierta y se fijan entre sí en forma amovible por sus bordes enfrentados.

Con el fin de facilitar la explicación se acompaña a la presente memoria descriptiva de una hoja de dibujos en la que se ha representado un caso práctico de realización que se cita sólo a título de ejemplo no limitativo del alcance del presente modelo de utilidad.

En los dibujos:

La figura 1 indica en perspectiva este nuevo capazo con su cubierta y alas laterales abiertas, sea dispuestas fuera del capazo, y

la figura 2 muestra, asimismo en perspectiva, dicho capazo con su cubierta en posición de uso.

El capazo está constituido por un receptáculo -1- de paredes y fondo flexibles, cuyos laterales en la zona próxima a su cabecera -2- aumentan su altura en cuyo receptáculo se dispone una colchoneta con su correspondiente funda -3-.

Del borde superior de la pared -4- correspondiente a los pies del capazo se prolonga una cubierta -5- de bordes laterales -6- libres con respecto de los

laterales del capazo, los bordes de cuyos laterales se prolongan formando sendas amplias alas -7- y -8- que, una vez dobladas sobre la cubierta -5-, quedan con sus bordes enfrentados -9- y -10- yuxtapuestos, en cuyos
5 bordes se han previsto cintas -11- y -12- para la unión eventual entre dichas alas por medio de lazadas.

Sin embargo estos medios de unión entre las alas -7- y -8- pueden ser otros cualesquiera, por ejemplo botones, cremallera, cierres a presión, "velcro", u
10 otro que se desee o convenga.

El capazo se completa con unas asas -13- y -14- laterales que se enlazan entre sí por debajo del capazo para proporcionar a éste una mayor resistencia, presentando todo el capazo una constitución acolchada.

15 En caso deseado y para obtener una mayor rigidez en el fondo del capazo, puede disponerse entre la colchoneta y dicho fondo una placa rígida tal como un tablero. Asimismo, la cabecera -2- podría presentar incorporada una capota, preferentemente también de tipo flexible.

20 El modelo, dentro de su esencialidad puede ser llevado a la práctica en otras formas de realización que difieran sólo en detalle de la indicada únicamente a título de ejemplo a las cuales alcanzará igualmente la protección que se recaba. Podrá, pues, fabricarse
25 este capazo portabebés, en cualquier forma y tamaño

con los medios y materiales más adecuados y con los accesorios más convenientes, por quedar todo ello comprendido en el espíritu de las siguientes reivindicaciones.

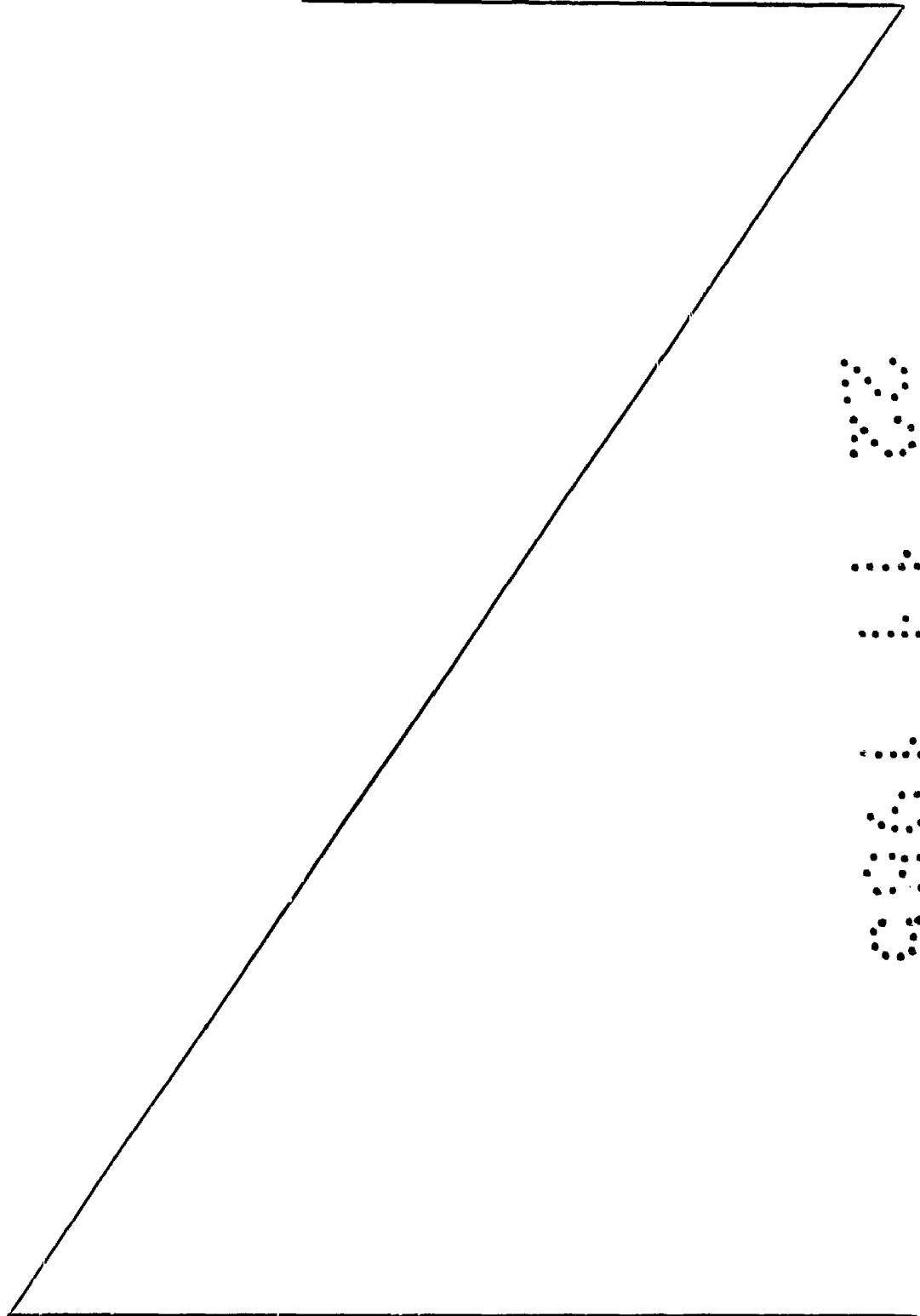

REIVINDICACIONES

Se reivindica como objeto del presente modelo de utilidad:

5 1.- Capazo portabebés, del tipo flexible con
asas y con cubierta superior, caracterizado esencialmente
porque la cubierta está formada por una prolongación del
borde superior correspondiente a los pies del capazo y
que presenta sus bordes libres con respecto a los lados
del capazo, de cuyos lados se prolongan sendas alas que
10 se doblan sobre la cubierta y que por sus bordes enfren-
tados se unen amoviblemente entre sí.

2.- CAPAZO PORTABEBES.

Consta la presente memoria descriptiva de seis
hojas mecanografiadas y de una lámina de dibujos.

Madrid, a 22 NOV. 1985

PLAY, S.A.

p.a.

M. PACHELLS TEXIDO

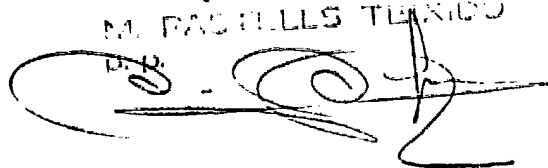

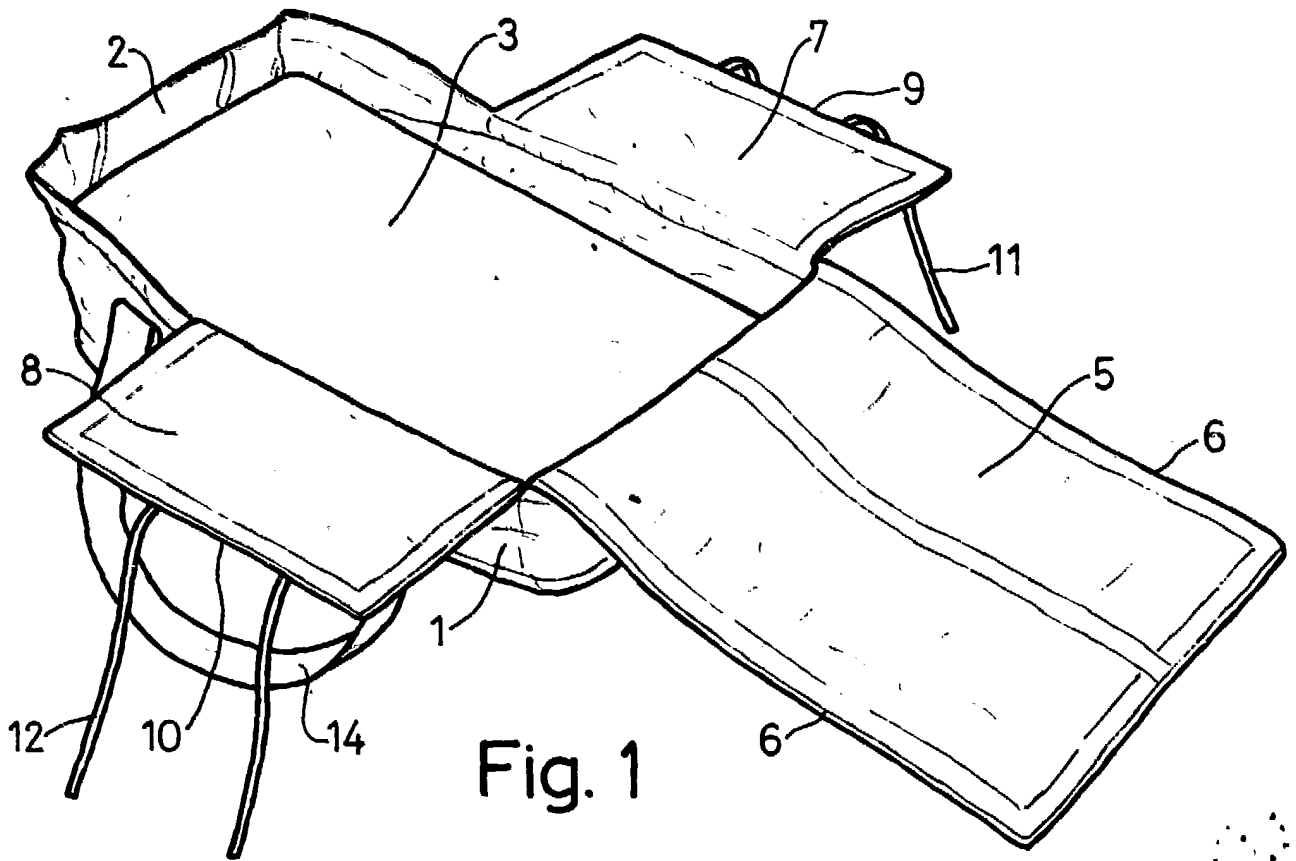

Fig. 1

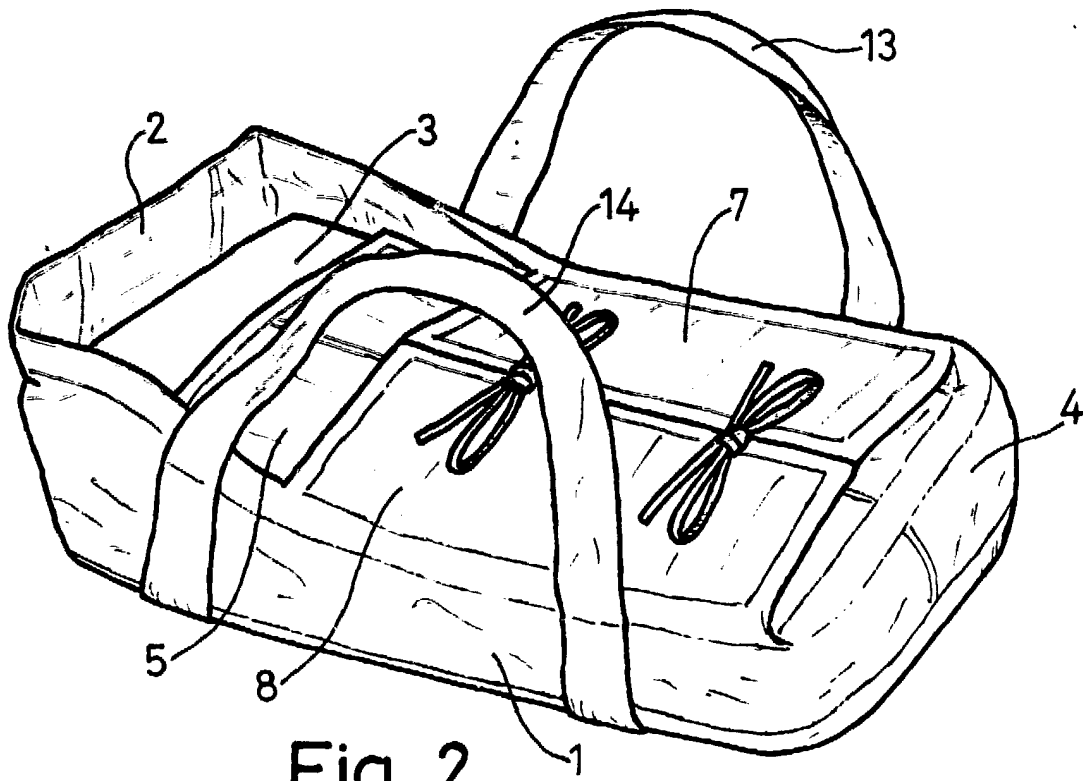

Fig. 2

Madrid, 22 NOV. 1985

M. PASTELLS TEIXIDÓ
p. p.

Escala variable.