

|    |    |    |                       |              |    |   |
|----|----|----|-----------------------|--------------|----|---|
| 10 | ES | 11 | NUMERO                | 290476       | 10 | Y |
|    |    | 21 |                       |              |    |   |
|    |    | 22 | FECHA DE PRESENTACION | 22 NOV. 1985 |    |   |



ESPAÑA

MODELO DE UTILIDAD

|    |              |    |       |    |      |
|----|--------------|----|-------|----|------|
| 30 | PRIORIDADES: | 32 | FECHA | 33 | PAIS |
| 31 | NUMERO       |    |       |    |      |

|    |                     |    |                             |
|----|---------------------|----|-----------------------------|
| 47 | FECHA DE PUBLICIDAD | 51 | CLASIFICACION INTERNACIONAL |
|    |                     |    | A47K3/16                    |

|  |                        |
|--|------------------------|
| 54   | TITULO DE LA INVENCIÓN |
| MECANISMO INMOVILIZADOR DE UN COMPONENTE DESLIZANTE TELESCOPI-<br>CAMENTE. |                        |

|              |                  |
|--------------|------------------|
| 71           | SOLICITANTE (ES) |
| FORBIN, S.A. |                  |

|  |  |
|--|--|
| DOMICILIO DEL SOLICITANTE                              |  |
| LA GARRIGA (Barcelona) - Carretera de la Ametlla, 1, B |  |

|    |               |
|----|---------------|
| 72 | INVENTOR (ES) |
|    |               |

|    |              |
|----|--------------|
| 73 | TITULAR (ES) |
|    |              |

|  |               |
|--|---------------|
| 74   | REPRESENTANTE |
| D. Alfonso Durán Olivella<br>08008 BARCELONA - Paseo de Gracia, 101. pral. |               |

### MEMORIA DESCRIPTIVA

El presente Modelo de Utilidad se refiere a un dispositivo destinado a la inmovilización de un sistema telescópico, constituido por una envolvente tubular y una envuelta asimismo tubular y de diámetro levemente inferior, acoplada a la primera, con objeto de fijar la longitud del conjunto en un valor determinado, adecuado para una finalidad precisa.

Una aplicación típica del mecanismo inmovilizador que se describirá se tiene en la estructura de una barra telescópica sustentadora de una cortina, del tipo empleado en cuartos de baño y similares. Tales elementos portantes consisten en dos tubos de pared relativamente delgada y diámetros poco diferentes, equivaliendo el exterior del tubo contenido al interior del tubo contenedor, con sus extremos provistos de zapatas de apoyo contra las paredes.

Existen múltiples sistemas para fijar la posición de ambos componentes, algunos de los cuales comprenden resortes helicoidales que en sus extremos llevan montada una pieza deformable cuyos bordes se aplican contra las paredes internas del componente tubular, quedando inmovilizado el conjunto.

El dispositivo inmovilizador objeto de este Modelo de Utilidad se distingue por su simplicidad de estructura y la eficacia de su funcionamiento, resultando además, por su diseño, a un coste moderado respecto a otros sistemas retenedores.

Para facilitar la explicación, se acompaña a la

presente memoria unos dibujos en los que se ha representado, a título de ejemplo ilustrativo y no limitativo, un caso de realización de un mecanismo inmovilizador de un componente deslizante telescópicamente, según los principios de las 5. reivindicaciones.

En los dibujos:

La figura 1 es una sección transversal de un dispositivo telescópico cuyos componentes se inmovilizan entre sí mediante el empleo del mecanismo que se describe.

10. La figura 2 es una sección meridiana del propio dispositivo, en la que se aprecia la estructura funcional del mecanismo descrito.

Los elementos designados con números en los dibujos corresponden a las partes indicadas a continuación...

15. El cuerpo tubular de mayor diámetro, designado con el número -1- en los dibujos, aloja convencionalmente el componente de menor diámetro, indicado con el número -2-, de radio levemente inferior, con un juego que permita el desplazamiento relativo de ambos cuando interese.

20. En el momento en que convenga movilizar el conjunto, fijando la longitud resultante del sistema telescópico, el elemento -3-, consistente en una lámina metálica flexible y elástica, se aplica por sus bordes contra las paredes internas del componente -1-. Presenta dicha lámina

25. la forma que se ve en la figura 1, con un lado curvilíneo -4-, convexo según la curvatura interna del componente tubular -1-, y otras dos zonas de la misma curvatura, indicadas con los números -5- y -6-, respectivamente, junto

con unas zonas cóncavas -7-, -8- y -9- alternadas con las anteriores.

El acoplamiento de la lámina -3- al extremo del componente interno -2- se establece ventajosamente mediante un botón -10- derivado de la parte central en la cara extrema de dicho componente, formando un cuello -11- en el que se inserta la lámina, la cual posee una abertura -12- de diámetro levemente superior al del botón -10-, situada excéntricamente respecto a éste, formando dicha abertura un ensanchamiento -13- en correspondencia con el cuello -11-.

De esta manera se realiza el montaje de la lámina en el extremo del componente -2-, el cual puede discurrir en una dirección, que en el caso de los dibujos sería hacia la izquierda, gracias a la deformación de la lámina según las líneas de trazos de la figura 2, a consecuencia de los esfuerzos designados con flechas. Por el contrario, si se pretende imprimir un movimiento en sentido opuesto, los bordes de la lámina -3- se aplican fuertemente contra las paredes del componente exterior -1-, impidiendo el desplazamiento del componente -2-.

El dispositivo que queda descrito se distingue de otros similares por la estructura del componente laminar flexible y la manera en que éste se acopla al extremo interno del componente de menor diámetro.

Todo cuanto no afecte, altere, cambie o modifique la esencia del mecanismo descrito, será variable a los efectos del actual Modelo.

N O T A.

Se reivindica como objeto de este registro por Modelo de Utilidad:

1.- Mecanismo inmovilizador de un componente des-  
5. lizante telescópicamente, caracterizado esencialmente por comprender una terminación en forma de botón coaxial de sección en forma de T en el extremo del componente de menor diámetro, en orden a la retención de un elemento laminar flexible de configuración peculiar, previsto para su defor-  
10. mación en una sola dirección y comprendiendo una zona periférica convexa de contacto con las paredes internas del componente de mayor diámetro y dos zonas similares de menor longitud, alternadas con zonas entrantes, verificándose el acoplamiento de ambos elementos mediante un orificio prac-  
15. ticado excéntricamente en la pieza laminar, de diámetro levemente superior al del botón terminal y formante de una expansión centrada destinada a recibir el cuello del propio botón, estableciendo la posición funcional del elemento deformable.

20. Sean cuales fueren las circunstancias que concu- rran en la esencialidad del Modelo de Utilidad, definido en la anterior reivindicación, cuyo objeto es:

2.- "MECANISMO INMOVILIZADOR DE UN COMPONENTE DESLIZANTE TELESCOPICAMENTE".

Consta la presente memoria de cinco hojas foliadas, mecanografiadas por una sola cara y de los dibujos unidos a la misma.

Barcelona, 22 NOV. 1985

P.A. de FORBIN, S.A.

ALFONSO DURÁN

p. p.



Fdo.: Luis A. Durán Moya

FE/mc.

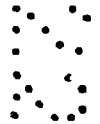

FIG.1

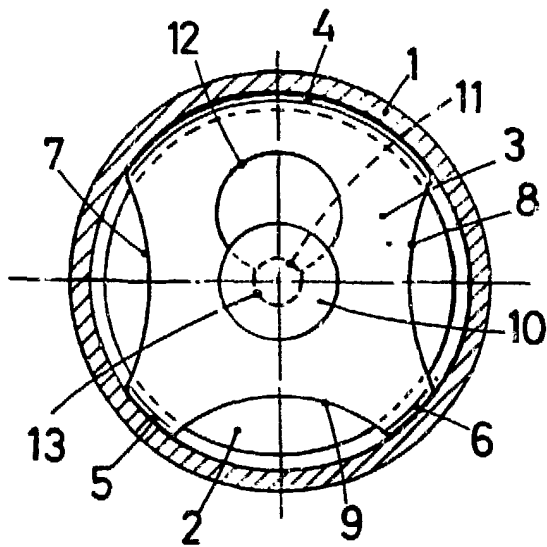
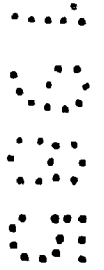
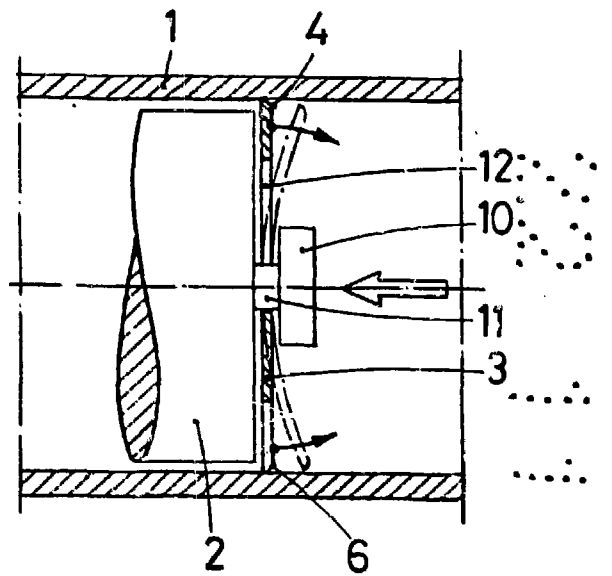

FIG.2



BARCELONA, 22 NOV. 1985

P. A.

ALFONSO DURÁN

D. P.

Fdo.: Luis A. Durán Moya

ESCALA VARIABLE