

19 ES 21 22	NUMERO <b>290409</b>	10 Y
	FECHA DE PRESENTACION <b>19 NOV. 1985</b>	



ESPAÑA

**MODELO DE UTILIDAD**

**16 MAR. 1986**

30 PRIORIDADES: 31 NUMERO	32 FECHA	33 PAIS
------------------------------	----------	---------

47 FECHA DE PUBLICIDAD	51 CLASIFICACION INTERNACIONAL <i>A47C 1/14</i>
------------------------	--

54 TITULO DE LA INVENCIÓN <b>"SILLA PLEGABLE PERFECCIONADA"</b>	
--	--

71 SOLICITANTE (S) <b>PLASTICOS DE GALICIA, S.A.</b>	
---	--

DOMICILIO DEL SOLICITANTE <b>Avda. Alcalde Portanet 1ª travesía, 8 - VIGO</b>	
--	--

72 INVENTOR (ES)	
------------------	--

73 TITULAR (ES)	
-----------------	--

74 REPRESENTANTE <b>D. JAIME ISERN CUYAS, Agente Oficial Propiedad Industrial</b>
--

MEMORIA DESCRIPTIVA

El presente modelo de utilidad se refiere a una silla plegable perfeccionada.

5 En la invención se ha ideado una silla plegable, especialmente concebida para playa, la cual presenta unas peculiaridades que la hacen ventajosamente práctica con respecto a las realizaciones actualmente conocidas en el mercado y destinadas para usos análogos, aportando las precisas condiciones que permiten reducir su precio de coste, puesto que la  
10 fabricación es totalmente mecánica, a base de dos piezas de material plástico unidas por pasadores que establecen un eje de giro para permitir el plegado de la silla a manera de tijera.



15 En las superficies de respaldo y asiento se configuran lamas que opcionalmente podrán estar caladas, existiendo en la parte alta del respaldo una depresión destinada para el apoyo de la cabeza.

20 Con el fin de facilitar la explicación, se acompaña a la presente memoria descriptiva de una lámina de dibujos en la que se ha representado un caso de realización que se cita a título de ejemplo.

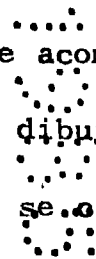

En los dibujos:

25 La figura única, representa una vista en perspectiva de la silla, según el modelo, compuesta por dos piezas -1- y -2-, de material plástico, y unidas por pasadores -3- que constituyen un eje para el plegado de ambas piezas.

Las aludidas piezas -1- y -2-, presentan en su zona de respaldo y asiento unas lamas -4- que opcionalmente podrán ir caladas, existiendo en la parte alta del respaldo una depresión -5-, destinada para apoyar la cabeza.

5 La pieza -1- presenta un escalonado -6- de tope, para la porción armada de la silla. El plegado y armado se ejecuta mediante giro en sentido de las flechas F.

El modelo dentro de su esencialidad puede ser llevado a la práctica en otras formas de realización que difieren en detalle de la indicada a título de ejemplo en la descripción y a las cuales alcanzará igualmente la protección que se recaba. Podrá pues construirse en cualquier forma y tamaño con los materiales mas adecuados por quedar todo ello comprendido en el espíritu de las siguientes reivindicaciones.

15

....:

....:

. - .

....:

REIVINDICACIONES

....:

20

1.-Silla plegable perfeccionada, caracterizada esencialmente por el hecho de estar constituida por dos piezas, preferentemente de material plástico, unidas por pasadores que establecen un eje virtual de giro que permite el plegado y armado de la silla, presentando la pieza de respaldo en su parte superior una depresión para el apoyo de la cabeza.

25

2.-Silla plegable perfeccionada.

Según se describe y reivindica en la presente memoria descriptiva que consta de 4 hojas foliadas y escritas a máquina por una sola cara.

Madrid, a

19 de Julio, 1935

p.a.

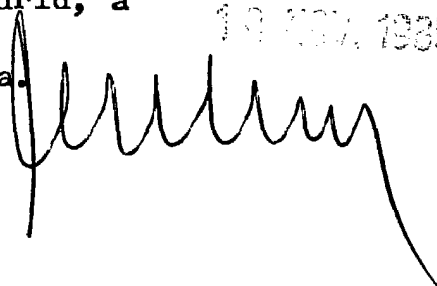
A handwritten signature in black ink, consisting of several loops and a long tail stroke.

mc.



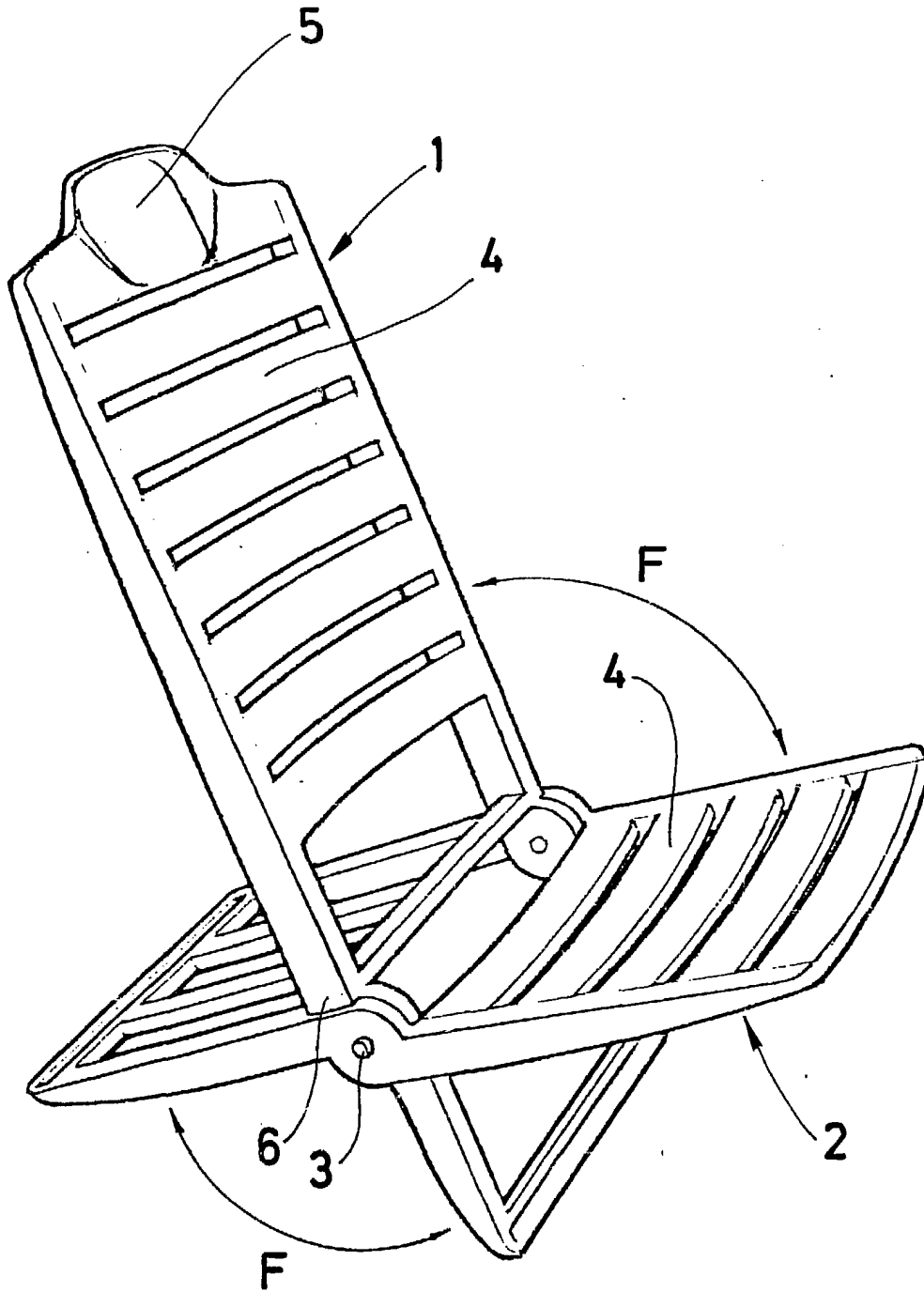

Madrid, a  
p. a.

*[Handwritten signature]*