

19 ES 21 22	11 NUMERO <b>290253</b>	10 Y
	FECHA DE PRESENTACION 28 Octubre 1985	



ESPAÑA  
1823/C

MODELO DE UTILIDAD

1- ABR. 1986

30 PRIORIDADES: 31 NUMERO	32 FECHA	33 PAIS
------------------------------	----------	---------

47 FECHA DE PUBLICIDAD	51 CLASIFICACION INTERNACIONAL Int. Cl.ª <u>47K 10/24</u> .....
------------------------	--

54 TITULO DE LA INVENCIÓN <b>"NUEVO APARATO SUMINISTRADOR DE PAPEL HIGIENICO"</b>	..... .....
--	----------------

71 SOLICITANTE (S) <b>Dña. MONTSERRAT FORT GRACIA D. LUIS SENTIS ANFRUNS</b>	..... .....
---	----------------

DOMICILIO DEL SOLICITANTE <b>BARCELONA, Paseo de San Juan, 157, 4º 1ª y Paseo de Gracia, 106</b>	..... .....
---	----------------

72 INVENTOR (ES) <b>Los solicitantes</b>	
---	--

73 TITULAR (ES) <b>Los mismos</b>	
--------------------------------------	--

74 REPRESENTANTE <b>D. ARTURO CANELA BRESCÓ</b>	
--	--

El objeto del presente Modelo de Utilidad se refiere a un nuevo aparato suministrador de papel higiénico.

En la actualidad existen aparatos suministradores de papel higiénico. Sin embargo este suministro se realiza sin dosificación, dejando al buen criterio del usuario del aparato determinar cuándo es ya suficiente la cantidad de papel obtenida...

Sin embargo, esta manera de proceder comporta el inconveniente de que el criterio de los usuarios en cuanto a la suficiencia o no del papel obtenido es muy variable, y además siempre cabe la posibilidad del tipo abusón que toma muchísimo más de lo que necesita por sólo el placer de causar molestias, tal como la de un agotamiento prematuro, innecesario, del rollo de papel higiénico.

Para evitar estos inconvenientes se ha creado el objeto del presente Modelo de Utilidad, mediante el cual se consigue que el suministro de papel que efectúa el aparato lo sea en forma dosificada, por lo que el usuario sólo tiene opción en cada servicio a un trozo de longitud previamente determinada entre un máximo y un mínimo calculados.

Para una correcta interpretación se describe, a continuación, un caso de realización práctica, a título de ejemplo, no limitativo, del nuevo aparato suministrador de papel higiénico, acompañándose de una hoja de dibujos en la que en la figura se representa, esquemáticamente, el nuevo aparato en una sección vertical.

.....

Consiste la invención en que la entrega del papel higiénico (1) almacenado en el cuerpo del depósito (2) se efectúa en forma dosificada mediante una moneda (3) que se introduce en la abertura de entrada (4) de la misma, que en su recorrido hacia el cajón (5) de recogida de monedas (3) situado en la base del cuerpo (2) del suministrador actúa contra un mecanismo de liberación (6) del tope (7) de giro del portarrollo (8) del papel higiénico situado en el interior del mismo cuerpo (2) del suministrador con lo que el portarrollo (8) que se encontraba trabado puede girar sobre sí mismo hasta que, al finalizar su carrera giratoria de desarrollo premeditado, nuevamente su tope de giro (7) se traba en el obstáculo (6) previsto, que vuelve a estar en posición emergente quedando listo para cumplir un nuevo suministro dosificado, al introducir una nueva moneda (3)

El portarrollo (8) giratorio de papel (1) tiene en uno de sus extremos, una rueda dentada (9) que engrana, a su vez, con la rueda dentada (10) solidaria con la llanta (11) de apoyo y deslizado del extremo del gatillo (6) retenedor del tope (7).

- 5.- Se sobreentiende que en el presenta caso serán variables cuantos detalles de construcción y acabado no alteren, cambien o modifiquen la esencialidad de la invención.

....:

Habiéndose descrito ampliamente el objeto del presente Modelo de Utilidad, lo que se declara como nuevo y no practicado ni divulgado en España, comprende las siguientes reivindicaciones.-

- 10.-

....:

....:

....:

....:

....:

....:

## REIVINDICACIONES

---

- 1ª.-NUEVO APARATO SUMINISTRADOR DE PAPEL HIGIENICO, caracterizado por el hecho de que la entrega del papel higiénico almacenado en el cuerpo del depósito se efectúa en forma dosificada mediante una moneda que se introduce en la abertura de entrada de la misma, que en su recorrido hacia el cajón de recogida de monedas situado en la base del cuerpo del suministrador actúa contra un mecanismo de liberación del tope de giro del portarrollo del papel higiénico situado en el interior del mismo cuerpo del suministrador, con lo que el portarrollo que se encontraba trabado puede girar sobre sí mismo hasta que al finalizar su carrera giratoria de desarrollo predeterminado nuevamente su tope de giro se traba con el obstáculo previsto que vuelve a estar en posición emergente quedando listo para cumplir un nuevo suministro dosificado al introducir una nueva moneda.
- 5.-
- 10.-
- 15.- 2ª.-NUEVO APARATO SUMINISTRADOR DE PAPEL HIGIENICO, según la anterior reivindicación, en el que el portarrollo de papel gira-

torio tiene en uno de sus extremos una rueda dentada que engrana a su vez con la rueda dentada solidaria con la llanta de apoyo y deslizado del extremo del gatillo retenedor del tope.

3ª.-NUEVO APARATO SUMINISTRADOR DE PAPEL HIGIENICO.

.....

.....

.....

.....

.....

.....

.....

.....

Según se describe y reivindica en la presente Memoria Descriptiva, que consta de siete páginas reglamentarias escritas a máquina por una sola cara, acompañándose de una hoja de dibujos.

Barcelona, a 28 de Octubre de 1985.



A handwritten signature in cursive script, followed by a vertical stamp consisting of several rows of dots. The signature appears to be 'Rauita'.

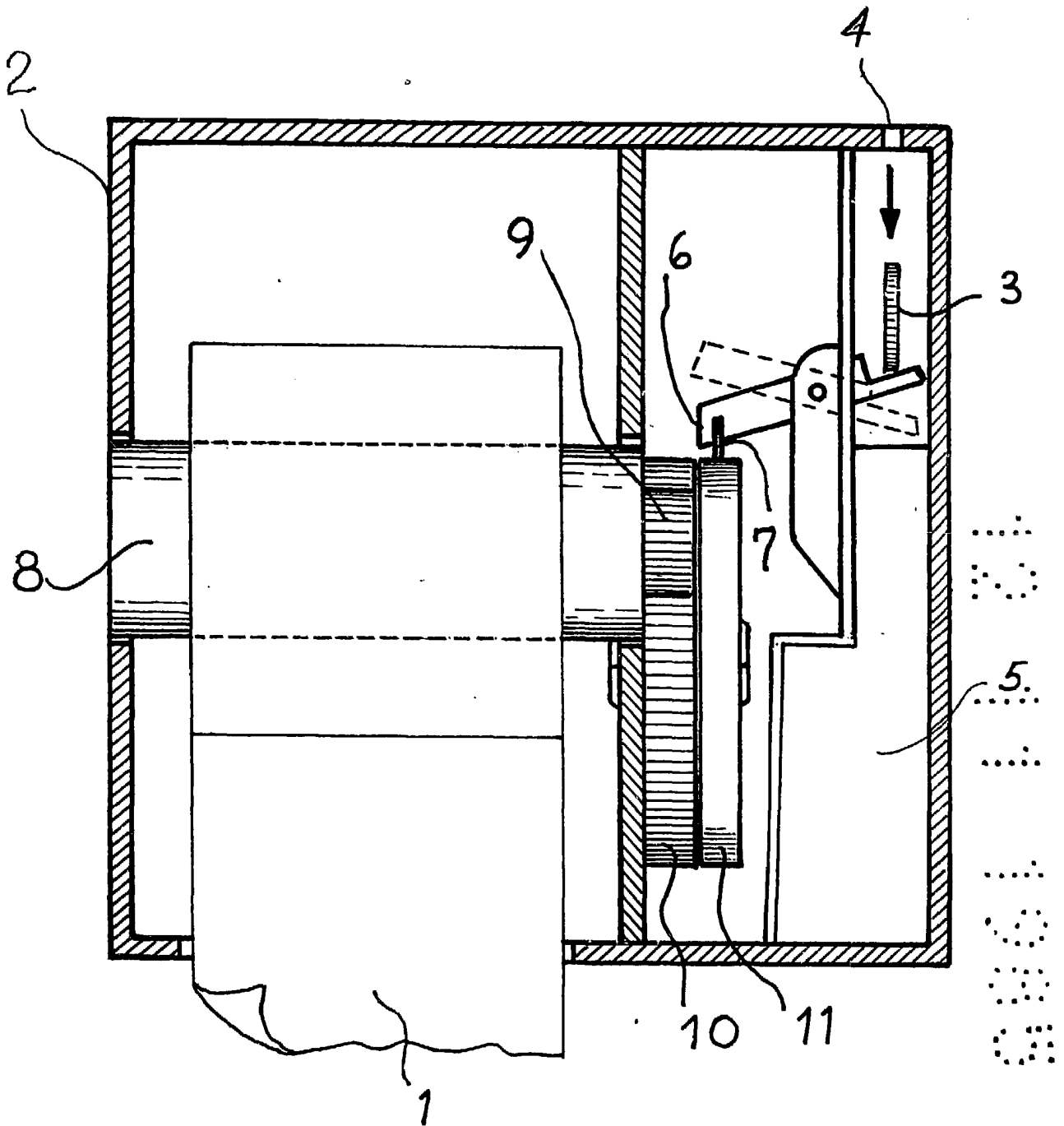

traviesa