

10 ES 11 21 22	NUMERO 290202	10 Y
	FECHA DE PRESENTACION	



ESPAÑA

MODELO DE UTILIDAD

30 PRIORIDADES: 31 NUMERO	32 FECHA	33 PAIS
------------------------------	----------	---------

47 FECHA DE PUBLICIDAD	51 CLASIFICACION INTERNACIONAL 4 B65 G 59/06
------------------------	--

64 TITULO DE LA INVENCIÓN	DESAPILADOR DE CESTONES EN CONTINUO
---------------------------	--	----------------

71 SOLICITANTE (S)	COWAX, S. A.
--------------------	---------------------	-------

DOMICILIO DEL SOLICITANTE	SANTA PERPETUA DE MOGODA (Barcelona) Pol. Urvasa, C. Nord, nau 32
---------------------------	--	-------

72 INVENTOR (ES)	
------------------	--	----------------

73 TITULAR (ES)		
-----------------	--	--

74 REPRESENTANTE	Don Ignacio PONTI GRAU	
------------------	-------------------------------	--

La presente invención se refiere a un desapilador de cestos en continuo.

El desapilador de cestos en continuo objeto de la invención se caracteriza por el hecho de que comprende una
5 cinta transportadora de carga dispuesta en un plano horizontal superior, cuya cinta recibe las pilas de cestos apilados y los conduce hasta la zona de carga individualizada; un medio de accionamiento que conduce cada pila individualizada hasta la posición de caída libre; un primer detector de posición que detecta la posición de la pila de cestos en la posición de caída libre; unos soportes articulados y móviles que se desplazan dejando caer la pila de cestos libremente cuando el detector detecta la presencia de ésta; un segundo ~~de-~~
10 detector de la posición de la pila de cestos al final de la caída libre; medios de soporte y sujeción de la pila al final
15 de la caída libre que liberan de uno en uno los cestos de la pila al ser ésta detectada por el segundo detector; una plataforma desplazable verticalmente que traslada cada uno de los cestos desde los medios de soporte y sujeción hasta la
20 cinta transportadora de salida; y una cinta transportadora de salida que va suministrando de uno en uno los cestos por un plano horizontal inferior.

Ventajosamente, los medios de soporte y sujeción comprenden por lo menos dos garras, dispuestas a ambos lados
25 de los cestos, cada una de las cuales está articulada por un punto central e incluye una aleta inferior de longitud suficiente para hacer de soporte de los cestos y una aleta superior de menor longitud que la anterior para permitir el

paso de los cestones y del perfil adecuado para presionar el segundo cestón cuando la garra se desplaza hacia la posición de apriete, en cuya posición de la garra se libera el primer cestón de la pila al desplazarse hacia afuera la aleta inferior y se sujetan los restantes cestones mediante la aleta superior.

Para mejor comprensión de cuanto queda expuesto se acompañan unos dibujos en los que, esquemáticamente y tan sólo a título de ejemplo no limitativo, se representa un caso práctico de realización.

En dichos dibujos, la figura 1 es una vista lateral en alzado del desapilador de cestones de la invención; y la figura 2 es una vista frontal en alzado de la misma máquina de la figura 1.

Tal como puede verse en las figuras, el desapilador de cestones en continuo objeto de la invención comprende una cinta transportadora -1- de carga, dispuesta en un plano horizontal superior, cuya cinta recibe las pilas de cestones apilados -2- y los conduce hasta la zona de carga individualizada -3-; un medio de accionamiento (preferentemente un cilindro neumático, no representado) que conduce cada pila individualizada hasta la posición de caída libre -4-; un primer detector de posición, no representado, que detecta la posición de la pila de cestones -2- en la posición de caída libre -4-; unos soportes -5-, articulados y móviles, que se desplazan dejando caer la pila de cestones libremente cuando el detector detecta la presencia de ésta; un segundo detector (no representado) de la posición de la pila de cestones al final

de la caída libre -6-; medios de soporte y sujeción -7- de la pila al final de la caída libre que liberan de uno en uno los cestones de la pila, al ser ésta detectada por el segundo detector; una plataforma -8-, desplazable verticalmente que

5 traslada cada uno de los cestones desde los medios de soporte y sujeción hasta la cinta transportadora de salida -9-, y una cinta transportadora -9- de salida que va suministrando de uno en uno los cestones -10- por un plano horizontal inferior.

Los medios de soporte y sujeción -7- comprenden por

10 lo menos dos garras, dispuestas a ambos lados de los cestones, cada una de las cuales está articulada por un punto central -11- e incluye una aleta inferior -12- de longitud suficiente para hacer de soporte de los cestones y una aleta superior

15 -13- de menor longitud que la anterior para permitir el paso de los cestones y de perfil adecuado para presionar el segundo cestón -14- cuando la garra -7- se desplaza hacia la posición de apriete, en cuya posición de la garra se libera el primer cestón -15- de la pila -2- al desplazarse hacia afuera la aleta inferior -12- y se sujetan los restantes cestones

20 mediante la aleta superior -13-.

La plataforma -8- es accionada mediante el cilindro neumático -16-.

Tal como se desprende de la anterior descripción, el funcionamiento del desapilador de la invención es el siguiente:

25

Se colocan de modo continuo las pilas de cestones en la cinta transportadora -1-, la cual las conduce hasta la zona de carga individualizada -3- en el sentido indicado por

la flecha A. En esta zona -3-, la pila individualizada -2- es arrastrada mediante un cilindro neumático en el sentido indicado por la flecha B hasta la posición de caída libre -4-, cuya posición es detectada por un primer detector.

5 Al detectarse la posición de la pila -2- los soportes -5- se desplazan de modo que dejan caer libremente en el sentido indicado por la flecha C la pila -2- hasta los soportes -7-, los cuales están en la posición indicada en la figura 2. La posición de la pila en los soportes -7- es detectada
10 por un segundo detector que da la orden de movimiento a cada una de las garras -7-, las cuales al oscilar alrededor de su punto central -11- se abren por la parte inferior y se cierran por la parte superior. Al cerrarse por la parte superior
15 la pila situado encima de éste, liberándose el primer cestón -14- presionan al segundo cestón -14- sujetando el resto de la pila situado encima de éste, liberándose el primer cestón
-15- al separarse las aletas -12-.

Finalmente, la plataforma -8- accionada por el cilindro -16- conduce el cestón liberado -15- hasta la cinta transportadora -9- que lo conduce a la salida.

20 De este modo se consigue que los cestones apilados en la cinta transportadora -1- salgan desapilados en el sentido indicado por la flecha D.

La altura de la cinta transportadora -1-, por la cual se realiza la alimentación, puede regularse en función
25 de las necesidades, de modo que permita tanto una carga manual como una carga mecánica.

De lo descrito anteriormente se desprende que el desapilador actúa de modo continuo, con lo cual su capacidad

de desapilado es muy elevada, pudiendo llegar hasta unas 2.000 unidades/hora.

La descripción realizada más arriba corresponde a una realización concreta de la invención, pero se comprende que ésta podría también realizarse de muchos modos diferentes, siempre según las características de la invención.

Serán, pues, independientes del objeto de la invención, los detalles constructivos y demás características no esenciales, empleadas en la puesta en práctica de la misma, por quedar todo ello comprendido dentro del alcance de las siguientes reivindicaciones.

- . -



R E I V I N D I C A C I O N E S

1. Desapilador de cestones en continuo, caracterizado por el hecho de que comprende una cinta transportadora de carga dispuesta en un plano horizontal superior, cuya cinta recibe las pilas de cestones apilados y los conduce hasta la zona de carga individualizada; un medio de accionamiento que conduce cada pila individualizada hasta la posición de caída libre; un primer detector de posición que detecta la posición de la pila de cestones en la posición de caída libre; unos soportes articulados y móviles que se desplazan dejando caer la pila de cestones libremente cuando el detector detecta la presencia de ésta; un segundo detector de la posición de la pila de cestones al final de la caída libre; medios de soporte y sujeción de la pila al final de la caída libre que liberan de uno en uno los cestones de la pila al ser ésta detectada por el segundo detector; una plataforma desplazable verticalmente que traslada cada uno de los cestones desde los medios de soporte y sujeción hasta la cinta transportadora de salida; y una cinta transportadora de salida que va suministrando de uno en uno los cestones por un plano horizontal inferior.

2. Desapilador de cestones en continuo, según la reivindicación 1, caracterizado por el hecho de que los medios de soporte y sujeción comprenden por lo menos dos garras, dispuestas a ambos lados de los cestones, cada una de las cuales está articulada por un punto central e incluye una aleta inferior de la longitud suficiente para hacer de soporte

de los cestones y una aleta superior de menor longitud que la anterior para permitir el paso de los cestones y de perfil adecuado para presionar el segundo cestón cuando la garra se desplaza hacia la posición de apriete, en cuya posición de la garra se libera el primer cestón de la pila al desplazarse hacia afuera la aleta inferior y se sujetan los restantes cestones mediante la aleta superior.

3. Desapilador de cestones en continuo.

La presente memoria descriptiva consta de ocho hojas foliadas, escritas a máquina por una sola cara.

Barcelona, 8 de noviembre de 1985

COWAX, S. A.

p.a. **I. PONTI**
P.P.

I. Ponti



....

....

....



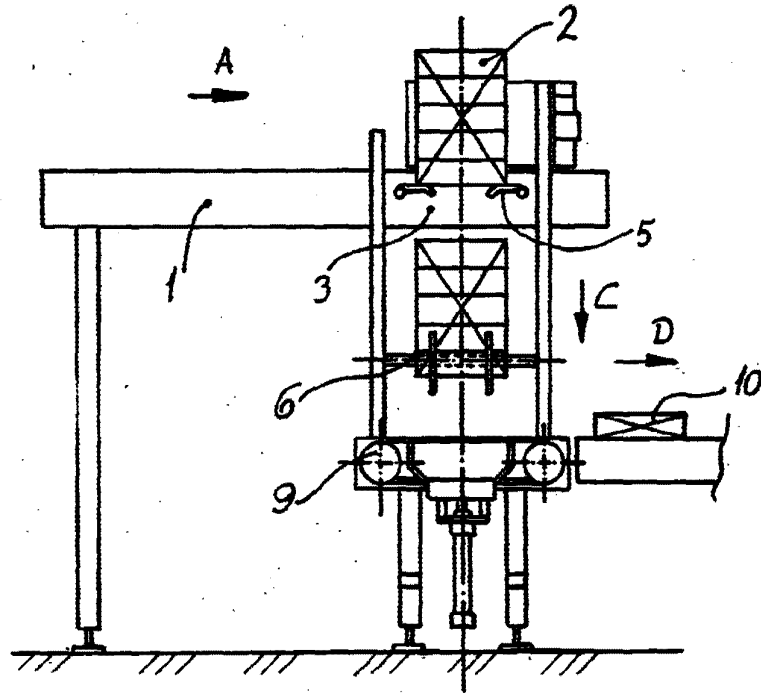

FIG 1

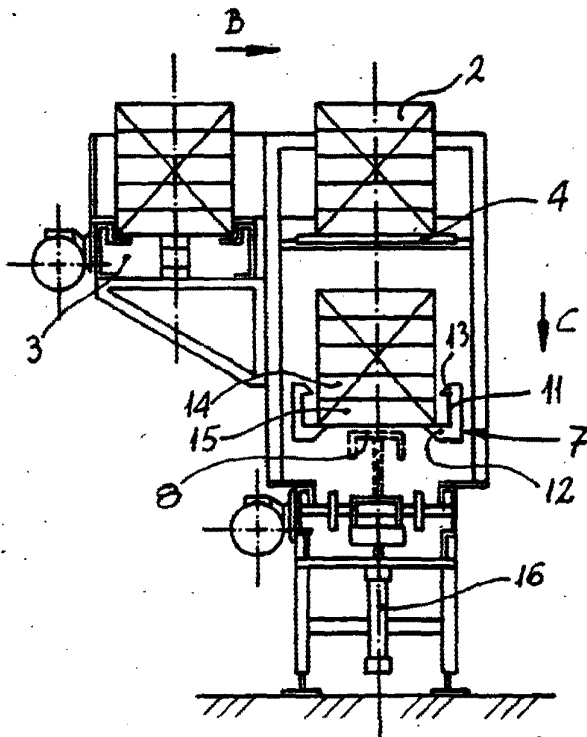

FIG 2

Barcelona, a 8 de noviembre 1985

p.a. I. PONTI

p.p.

[Handwritten signature]