



290171

290171

MEMORIA DESCRIPTIVA

DE UNA PATENTE DE INVENCION, POR VEINTE AÑOS EN ESPAÑA, A FAVOR DE DOÑA LUISA FROUCHTMAN RAGEL, DE NACIONALIDAD FRANCESA, RESIDENTE EN BARCELONA (España)

s o b r e:

"PERFECCIONAMIENTOS INTRODUCIDOS EN LA FABRICACION DE LA TAPA PROTECTORA SUPERIOR PARA RELOJES COMO MEDIO ORNAMENTAL"

5 Con la presente solicitud se trata de proteger los perfeccionamientos introducidos en la fabricación de la tapa protectora superior para relojes como medio ornamental, con la cual dada su aplicación y disposición se consigue un fin ornamental aún no logrado hasta la fecha por la industria relojera. Dada su fácil colocación es factible el poder alternar diariamente con una de dichas tapas protectoras consiguiéndose un embellecimiento del reloj sobre el cual se superpone, ya que la ornamentación o aro de color que presenta superiormente dicha tapa irá
10 de acuerdo con la correilla, pues será del mismo, pudiéndose efectuar todo género de combinaciones y cambios dentro de toda la gama de colores.



290171

El material que se emplea en la construcción de dichas tapas protectoras será de oro u otros metales preciosos, así como pueden ser otros materiales bañados de forma que no se desmerezcan una vez transcurre el tiempo de uso. En cuanto a la correilla que sujeta el reloj a la muñeca del usuario o usuaria, podrá ser de diferentes formas y materiales, estando siempre de acuerdo con su utilización y destino.

El tamaño y forma podrá ser objeto de adaptación a cualquier tipo de reloj y construirlo para uno o varios modelos determinados.

Para mejor comprensión de la descripción que sigue, se adjuntan dibujos a los cuales se hará constante referencia a lo largo de la misma, siempre a título de ejemplo no limitativo.

La figura 1ª, es una vista en planta superior de la tapa protectora objeto de la invención.

La figura 2ª, es una vista de perfil o lateral, y

La figura 3ª, es una sección de la tapa con el reloj dentro de la misma.

Consiste la presente invención en los perfeccionamientos introducidos en la fabricación de la tapa protectora superior para relojes como medio ornamental, caracterizados porque por el procedimiento de embutido se consigue una tapa (4) en forma de cazuela, la cual es destinada como medio ornamental de relojes de pulsera al colocarla sobre los propios relojes. Estas tapas carecen de cristal, toda vez que es utilizable el del propio reloj, así que solamente llevan practicada una ventana o hueco circular (5) a través del cual se aprecia la esfera del reloj, cuya ventana coincide con el diámetro de esfera.

Asimismo esta tapa lleva en un mismo eje unas asas (6) por las cuales se pasará la correilla (7) de una pieza que se utiliza para sujetar el reloj a la muñeca, sirviendo a la vez la cara vista de la correilla para apoyo del reloj que va alojado en la citada tapa que nos ocupa.



29 01 71

La tapa que nos ocupa en su planta superior se procede al
esmaltado de una banda o anillo circular (8) en color, lo cual
se hará a fuego o por otro cualquier procedimiento, yendo dentro
del anillo algún grabado en el mismo material de que se ha fabrica-
5 do la tapa, consiguiéndose un conjunto de gran belleza, puesto
que el anillo de la tapa irá de acuerdo en colorido con la correi-
llaque lleva la tapa y sujeta el reloj a la muñeca.

También en un punto periférico de la tapa se ha practicado
una ranura (9) en la cual se lleva a cabo el acondicionamiento
10 de la tija de la manecilla de dar cuerda al reloj, evitándose así
que al ir suelto el reloj dentro de la tapa, éste se pueda mover
y dar vueltas.

Si bien la forma de ejecución aquí descrita constituye apli-
cación preferente de la presente invención, podrán introducirse
15 modificaciones de forma y de detalle sin que por ello varíe la
esencialidad de la misma, la cual se reivindica en la siguiente

NOTA

En resumen; la presente solicitud recaerá sobre las siguien-
tes reivindicaciones:

20 1ª.-Perfeccionamientos introducidos en la fabricación de
la tapa protectora superior para relojes como medio ornamental,
caracterizados porque por el procedimiento de embutido se consi-
gue una tapa en forma de cazuela, la cual es destinada como me-
dio ornamental de relojes de pulsera al colocarla sobre los pro-
25 pios relojes, careciendo estas tapas de cristal toda vez que es
utilizable el del propio reloj, así que solamente llevan practi-
cada una ventana o hueco circular a través del cual se aprecia
la esfera del reloj, cuya ventana coincide con el diámetro de
esfera.

30 2ª.-Perfeccionamientos introducidos en la fabricación de
la tapa protectora superior para relojes como medio ornamental,
según la reivindicación anterior, caracterizados porque la tapa



290171

consta de dos asas solidarias por las cuales se hace pasar la correilla de una sola pieza que se utiliza para sujetar el reloj a la muñeca, sirviendo a la vez la cara vista de la correilla para apoyo del reloj que va alojado en la citada tapa que nos ocupa.

5

3*.-Perfeccionamientos introducidos en la fabricación de la tapa protectora superior para relojes como medio ornamental, según las reivindicaciones anteriores, caracterizados porque en su planta superior consta de un aro esmaltado en color sobre el cual aparecen algunos grabados del mismo material que se compone la tapa, consiguiéndose un conjunto de gran belleza, puesto que el aro de color irá de acuerdo en tonalidad con la correilla del reloj, presentando por último en su periferia una ranura para el encaje de la tija de dar cuerda al reloj y evitar así que éste se mueva o gire.

10

15

4*.-PERFECCIONAMIENTOS INTRODUCIDOS EN LA FABRICACION DE LA TAPA PROTECTORA SUPERIOR PARA RELOJES COMO MEDIO ORNAMENTAL.

Según se describe en la presente memoria que consta de cuatro hojas escritas a máquina y dibujos.

Madrid, 20 JUL 1963
Francisco Javier Plaza
P. P.



FIG.1

290171

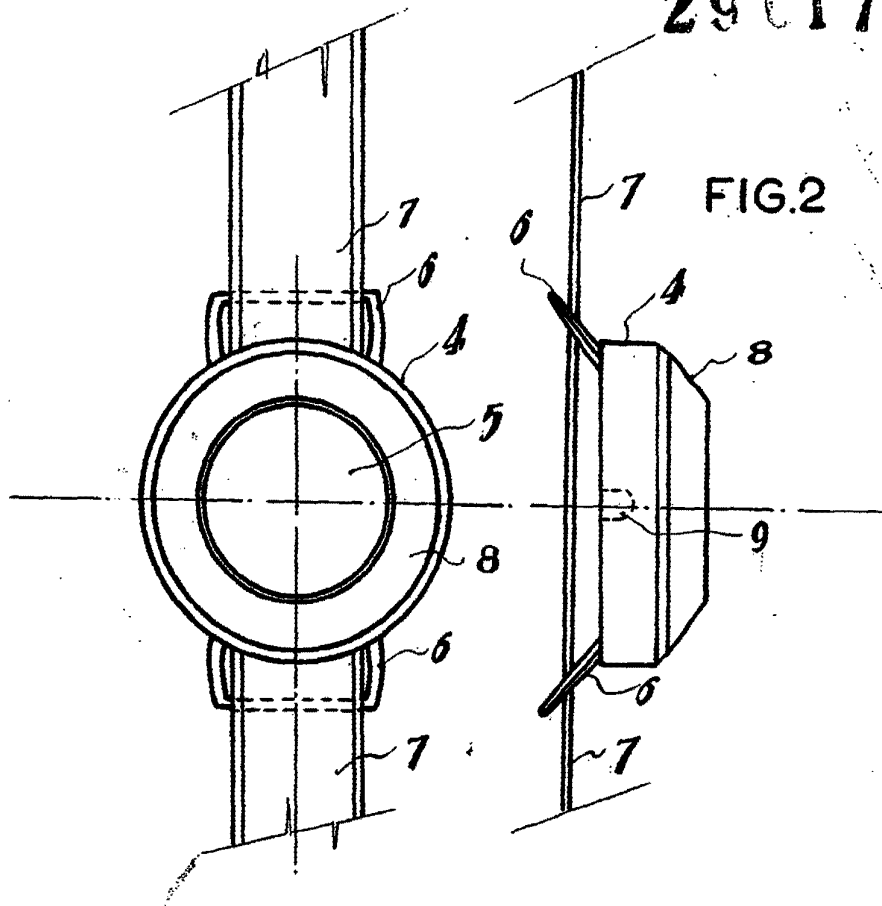
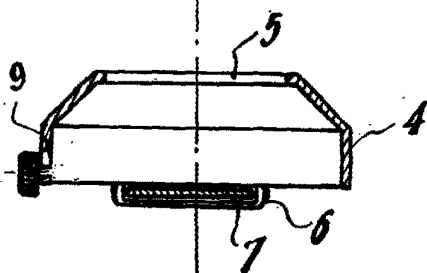

FIG.2

FIG.3



20 JUN 1911

