

20



290170

# MEMORIA DESCRIPTIVA

que se acompaña a la solicitud de una

..... PATENTE DE INTRODUCCION .....

por DIEZ años en España, por "PERFECCIONAMIENTOS EN DISPOSITIVOS DE REMOCION".

.....

a favor de

CERAMICA DOMINGUEZ DE LEVANTE, S.A. (CEDOLESA)  
entidad española,

domiciliado en VALENCIA, calle del Gobernador

Viejo, 9

Fuente de origen: Leo Morandi, residente en  
Italia.

290127



La Patente de Introducción que se solicita reúne las condiciones que señala el Estatuto vigente sobre Propiedad Industrial de fecha 26 de julio de 1.929, texto refundido publicado el 30 de abril de 1.930.

5 La Patente de introducción se refiere como indica el enunciado a unos perfeccionamientos o dispositivos de remoción. Más concretamente la invención se refiere a unos perfeccionamientos en los elementos batidores de una masa de barniz cerámico.

10 Fundamentalmente los perfeccionamientos vienen a caracterizarse por proveer en un árbol motor que incorpora elementos batidores, un órgano extractor de los productos batidos por dichos elementos, por ejemplo en el interior de un depósito, con la particularidad de que aquel órgano extractor es específicamente impulsado por el aludido árbol motor hallándose a la vez comunicado con una conducción de paso regulable, con preferencia flexible y sustancialmente proyectora hacia el exterior del resultante batido.

15 20 25 30 Para ayudar a la comprensión de la idea expuesta se ha confeccionado, a título de ejemplo una lámina de dibujos. En la figura única representada vemos que en un árbol motor -1-, que impulsado por el grupo motriz -2- incorpora elementos batidores marcados con -3- se ha provisto un órgano extractor -4-, tal el rodete de una bomba, de los productos batidos por dicho elemento -3- en el interior de un depósito de referencia -5-. Como podemos comprobar dicho órgano extractor -4- se halla impulsado específicamente por el árbol motor -1-, y más aún comunicado con una conducción flexible -6- de paso regulable a través de la leva -7- que presiona sobre la superficie de dicha conducción establecien



29 01 70

do la capacidad de paso de la misma; conducción que se destina sustancialmente a proyectar hacia el exterior el resultante batido por los elementos -3- en el interior del depósito marcado con -5-. El vínculo que observan piñón axil y eje motor se encuentra protegido por una coraza, en cuyo extremo inferior figura embutido un manguito que consta de retén y rodamiento.

Los resultados prácticos de los perfeccionamientos descritos son decididamente ventajosos, si consideramos que incorporan mejoras de todo género a la canalización del barniz batido hacia los dispositivos mecánicos de impregnación de piezas cerámicas..

Hecha la descripción precedente es necesario añadir que los detalles de realización de la idea expuesta pueden variar sin que por ello cambie la esencia de la invención, que es lo que se desprende de los párrafos que anteceden y lo que se reivindica en la siguiente:

NOTA

En resumen: La Patente de Introducción que se solicita ha de recaer sobre las reivindicaciones siguientes:

1ª.- PERFECCIONAMIENTOS EN DISPOSITIVOS DE REMOCION, esencialmente caracterizados por proveer en un árbol motor que incorpora elementos batidores un órgano extractor de los productos batidos por dichos elementos, por ejemplo en el interior de un depósito, con la particularidad de que aquel órgano extractor es específicamente impulsado por el aludido árbol motor, hallándose a la vez comunicado con una conducción de paso regulable con preferencia flexible y sustancialmente proyectora hacia el exterior del resultante batido.



290170

2ª.- Se reivindica por último como objeto sobre el que ha de recaer la Patente de Introducción que se solicita, por "PERFECCIONAMIENTOS EN DISPOSITIVOS DE REMOCION".

65 Todo tal y como queda descrito y reivindicado en la presente Memoria que consta de cuatro hojas escritas a máquina por una sola cara y dibujos que se acompañan.

Madrid, 20 de julio de 1.963

ALFONSO UNGRIA

P.P.



29 0170

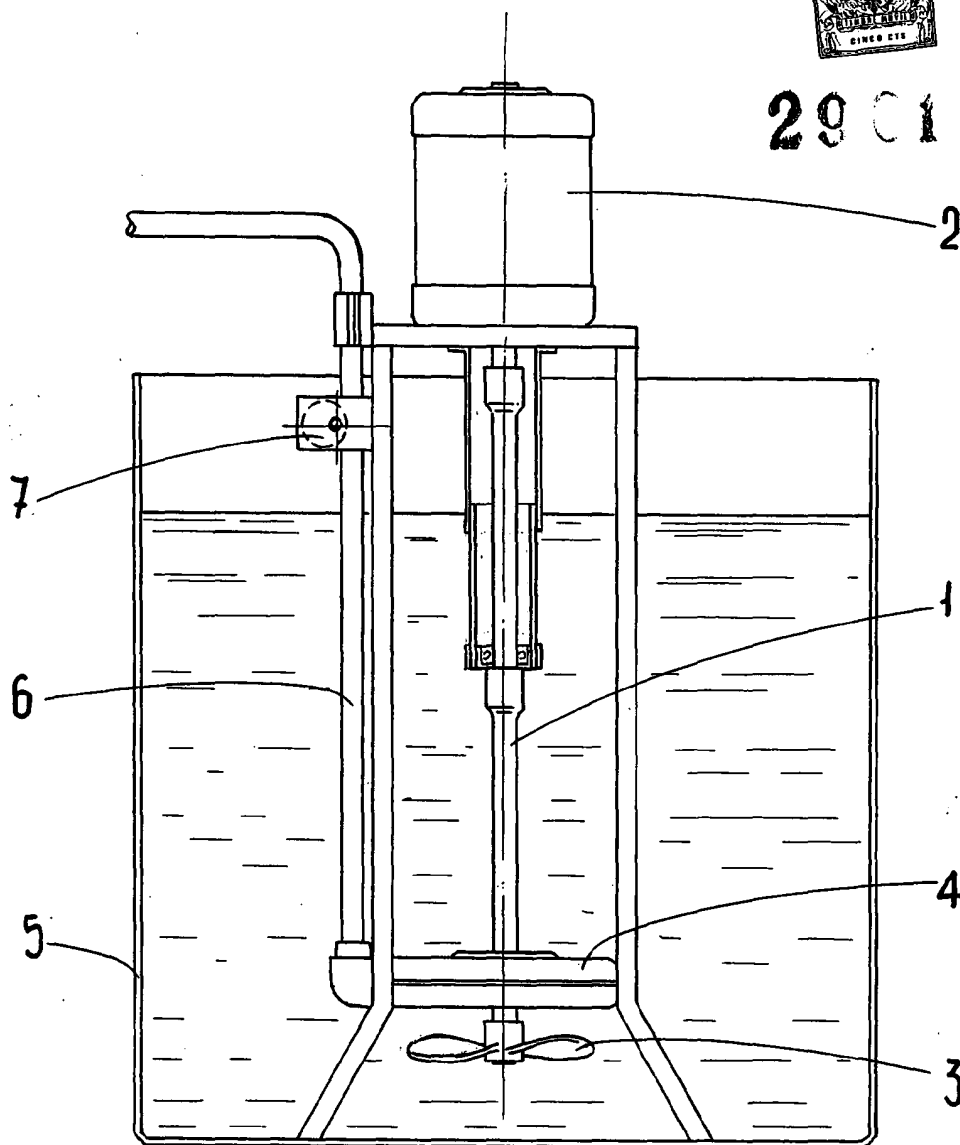

**ESCALA VARIABLE**

Madrid, 20 de Julio de 1963

**ALFONSO UNGRIA**

p.p.