

10 ES 11 21 22	NUMERO 290131	10 Y
	FECHA DE PRESENTACION 6-NOVIEMBRE-1985	



ESPAÑA

MODELO DE UTILIDAD

1 - ABR. 1986

30 PRIORIDADES: 31 NUMERO -----	32 FECHA -----	33 PAIS -----
---------------------------------------	-------------------	------------------

47 FECHA DE PUBLICIDAD	51 CLASIFICACION INTERNACIONAL ⁴ F21V 3/00	
------------------------	---	--

54 TITULO DE LA INVENCIÓN "MONTURA PERFECCIONADA PARA CRISTALES DE LAMPARAS"	
--	--

71 SOLICITANTE (S) VIDRIOS Y ACCESORIOS LAMPARAS VILLACASA, S.A. "VALVISA"	
--	--

DOMICILIO DEL SOLICITANTE Santiago Rosinyol, 9 08031-BARCELONA-	
--	--

72 INVENTOR (ES) -----	
-------------------------------	--

73 TITULAR (ES) VIDRIOS Y ACCESORIOS LAMPARAS VILLACASA, S.A. "VALVISA"	
---	--

74 REPRESENTANTE LUIS RUIZ PALACIOS Marqués de Santa Ana, 30 28004 - MADRID	
--	--

El presente Modelo de Utilidad se refiere, como su enunciado indica, a una nueva montura perfeccionada para cristales planos, mediante la cual se soportan en ella cristales embellecedores en la construcción estética de una lámpara de uso doméstico.

5.-

Consiste en una monopieza en chapa conformada, de planta de "U" con sus lados laterales conformados en doble pliegue, proyectándose sin límite de continuidad, del centro del lado superior o tramo de unión de la "U", una partilla perforada como soporte inmovilización.

10.-

La descripción de las distintas partes que comprenden la montura en cuestión, se hará a continuación con ayuda de los dibujos de la adjunta hoja de planos, en los que se representa un modo de realización de la misma presentado a título de ejemplo y sin carácter limitativo, por lo que sus variantes de cualquier índole, mientras sean meramente accidentales y no determinen la obtención de un resultado industrial nuevo y distinto, deben considerarse incluidas dentro del ámbito de protección dimanante del registro que se solicita.

15.-

20.-

La figura primera, representa una vista en alzado de un soporte según la presente invención.

La figura segunda, representa una vista parcial en sección transversal de una montura, según la figura primera.

25.-

La figura tercera, representa una vista en sección

transversal y parcial de una montura, según figuras anteriores.

La numeración que acompaña a las citadas figuras tiene en todas ellas el mismo significado, siendo éste el siguiente:

5.-

te:

- 1.- Montura.
- 2.- Conformados laterales brazos.
- 3.- Conformado superior.
- 4.- Soporte inmovilización.
- 5.- Orificio fijación.

10.-

La montura (1), conforma una "U" de brazos de doble pliegue (2), unidos por un tramo superior (3) del que se proyecta, en su punto medio y borde interior de la "U", un soporte (4) dotado en su superficie de un orificio rasgado (5).

15.-

Descrito suficientemente la naturaleza y objeto del presente Modelo de Utilidad, se hace constar que las características esenciales sobre las que ha de recaer la concesión, están comprendidas en las notas reivindicatorias que en la siguiente página se detallan.

20.-

REIVINDICACIONES

5.- 1ª.- Montura perfeccionada para cristales de lámparas, caracterizada, por comprender una placa laminar troquelada en forma resistente con planta en "U", con sus brazos laterales en doble pliegue unidos por un tramo superior de pliegue sencillo, proyectándose de su punto medio, un soporte plano paralelo a los brazos laterales y dotado en su superficie de un orificio rasgado en el eje de simetria.



2ª.- MONTURA PERFECCIONADA PARA CRISTALES DE LAMPARAS.



- - - - -



Todo ello tal y como se describe y reivindica en la memoria que antecede que consta de CINCO hojas escritas a máquina por una sola de sus caras y planos que la ilustran.

Madrid, 6 de Noviembre de 1985

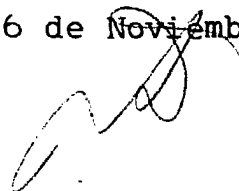

•••••

•••••

•••••

•••••

•••••

•••••

•••••

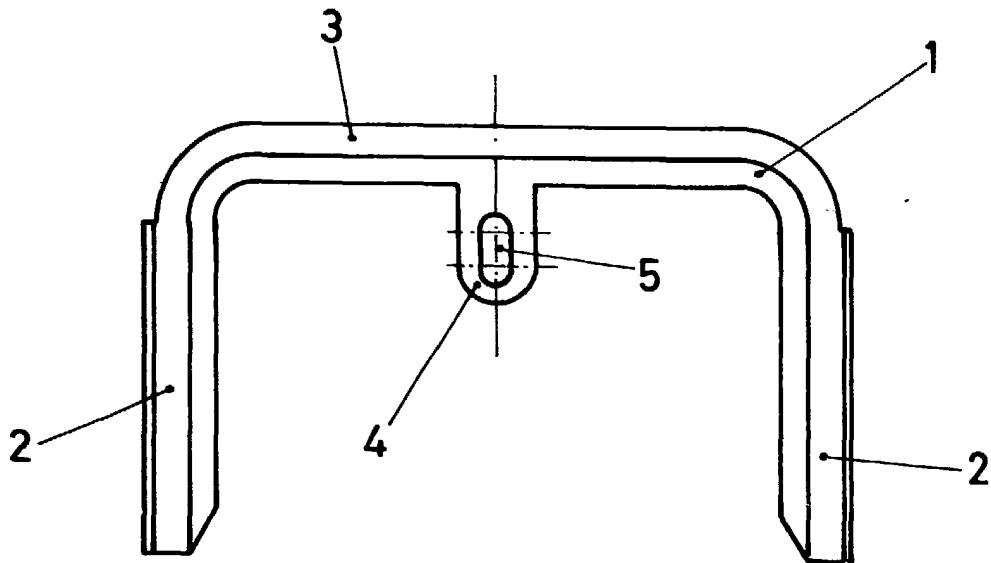

FIG. 1

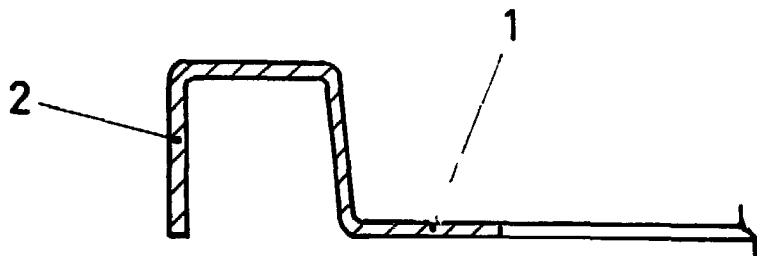

FIG. 2

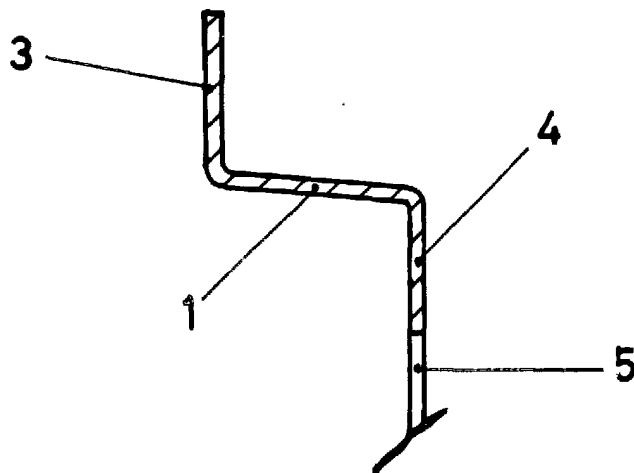

FIG. 3



ESCALA VARIABLE