

(18) ES (21) (22)	(11) NUMERO 290105	(10) Y
	FECHA DE PRESENTACION - 5 I. V. 1985	



ESPAÑA

MODELO DE UTILIDAD

14 - ABR. 1986

(30) PRIORIDADES:	(32) FECHA	(33) PAIS
(31) NUMERO		

(47) FECHA DE PUBLICIDAD	(51) CLASIFICACION INTERNACIONAL Int. Cl. 4 <u>Δ63F 9/10</u>
--------------------------	---

(54) TITULO DE LA INVENCIÓN	
"JUEGO ROMPECABEZAS"	.....

(71) SOLICITANTE (ES)	
JUGUETES PIQUE, S.A.	.....

BOMICILIO DEL SOLICITANTE	
BADALONA (Barcelona), San Agustín, 11-17	.....

(72) INVENTOR (ES)	
	.....

(73) TITULAR (ES)	

(74) REPRESENTANTE	
D. MANUEL PASTELLS TEIXIDO (386-7)	

MEMORIA DESCRIPTIVA

El presente modelo de utilidad se refiere a un juego rompecabezas.

Este juego comprende, como elementos del rompecabezas, cubos que en sus caras presentan motivos  
5 parciales que al ser yuxtapuestos dan lugar a la obtención de distintas representaciones.

Los juegos rompecabezas convencionales comprenden generalmente una caja de cartón con tapa en la que se  
10 alojan los cubos a los cuales se tiene acceso retirando la tapa.

El nuevo objeto de este modelo tiene la particularidad de que la caja está formada por una monopieza de material plástico moldeada formando un juguete, como  
15 por ejemplo un camión, barco, máquina de tren, u otro; en la que se ha previsto lateralmente una amplia abertura que corresponde a la cavidad donde se alojan los cubos, cuyo juguete presenta una constitución plana verticalmente y comprende inferiormente una base adecuada para  
20 su sustentación.

Con el fin de facilitar la explicación se acompaña a la presente memoria descriptiva una hoja de dibujos en la que se ha representado un caso práctico de realización que se cita sólo a título de ejemplo no  
25 limitativo del alcance del presente modelo de utilidad.

En los dibujos:

La figura 1 indica en alzado el juego rompecabezas,

5 la figura 2 ilustra este mismo juego en sección alzada, y

la figura 3 muestra este juego en perspectiva con algunos cubos fuera de su alojamiento.

Este juego rompecabezas consta de una monopieza -1- de material plástico moldeada por ejemplo por  
10 inyección y que representa un camión, la caja -2- del cual presenta lateralmente una amplia abertura -3- que se corresponde con una cavidad -4- paralelepípedica  
destinada al alojamiento de los cubos -5- que presentan en sus caras los motivos parciales de las representa-  
15 ciones a obtener. ....

Esta monopieza conformada según un camión constituye un juguete para el niño, cuya monopieza .....  
presenta un formato aplanado verticalmente y para su .....  
sustentación sobre una superficie comprende en las .....  
20 ruedas simuladas sendos apéndices transversales -6- .....  
Con el fin de eliminar material inútil y para bajar el precio de coste del juego, la cara posterior del alojamiento está formada por simples tiras -7- entrecruzadas.

25 Este juego rompecabezas, de origen, es sumi-

nistrado con una envolvente transparente -8- por ejemplo a base de una lámina de material plástico termorretráctil, con el fin de que los cubos -5- no se caigan de su alojamiento -4-, cuya envolvente es fácilmente retirada por el propio niño cuando  
5 adquiere el juego.

Se comprende que la forma del juguete puede ser cualquier otra aparte de la del camión representado.

El modelo, dentro de su esencialidad puede ser  
10 llevado a la práctica en otras formas de realización que difieran sólo en detalle de la indicada únicamente a título de ejemplo a las cuales alcanzará igualmente la protección que se recaba. Podrá, pues, fabricarse este juego rompecabezas, en cualquier forma y tamaño.  
15 con los medios y materiales más adecuados y con los... accesorios más convenientes, por quedar todo ello comprendido en el espíritu de las siguientes reivindicaciones.

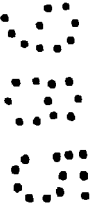

REIVINDICACIONES

Se reivindica como objeto del presente modelo de utilidad:

5 1.- Juego rompecabezas, del tipo que comprende  
varios cubos que en sus caras presentan motivos par-  
ciales para componer diversas representaciones, carac-  
terizado esencialmente porque la caja que contiene los  
cubos está constituida por una monopieza moldeada cons-  
tituyendo un juguete, tal como un camión, una máquina  
10 de tren, u otro objeto, que presenta una amplia aber-  
tura lateral correspondiente a la cavidad receptora de  
los cubos, siendo el juguete de constitución aplanada  
vertical y estando provisto de una base de sustentación.

2.- JUEGO ROMPECABEZAS. ....

15 Consta la presente memoria descriptiva de cinco  
hojas mecanografiadas y de una lámina de dibujos. ....

Madrid, a - 5 NOV. 1985

JUGUETES PIQUE, S.A.  
p.a.

M. PASTELLS TEIXIDÓ

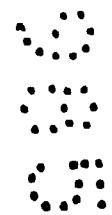

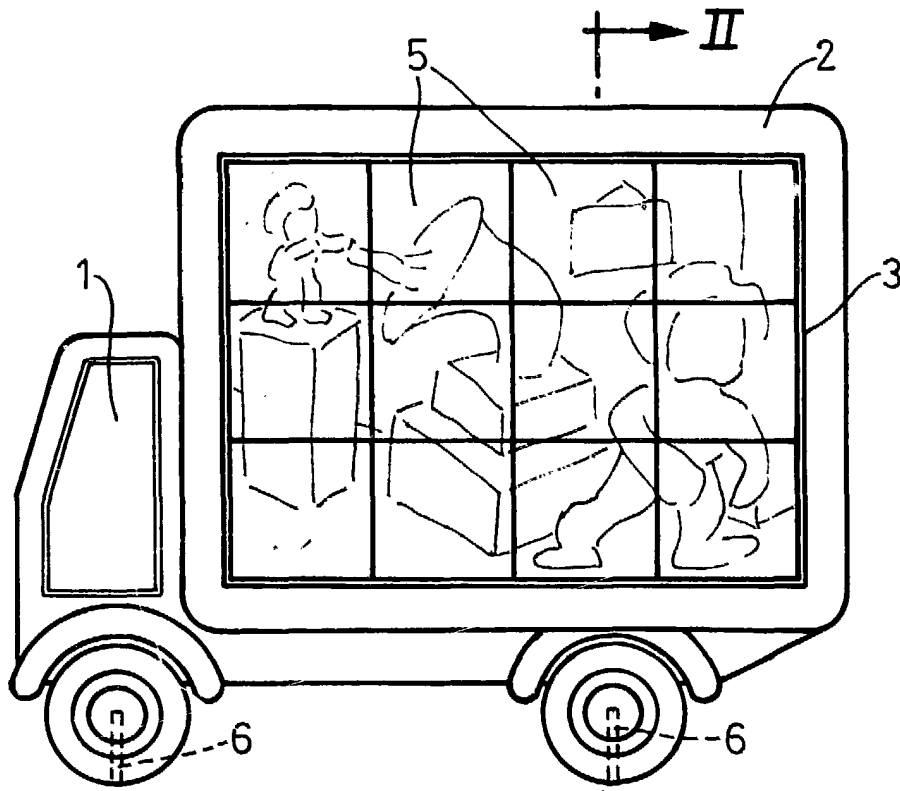

Fig. 1

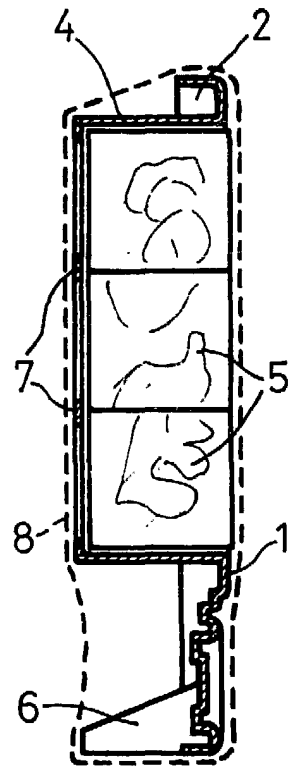

Fig. 2

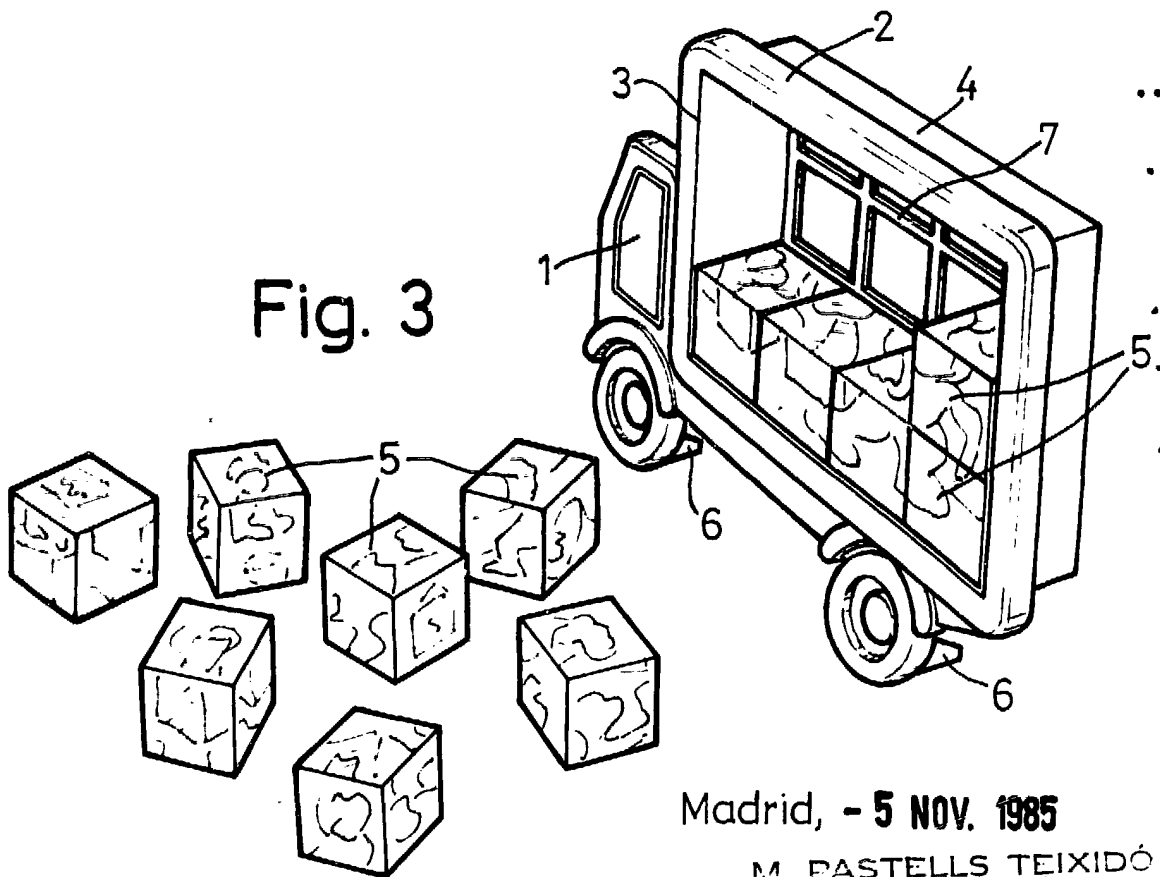

Fig. 3

Madrid, - 5 NOV. 1985

M. PASTELLS TEIXIDÓ

p. 8.