



289 991

P A T E N T E
D E

I N T R O D U C C I O N

por "PERFECCIONAMIENTOS EN LOS EXTRACTORES DE MUESTRAS DE REMOLACHAS", a favor de la firma ATELIERS ET CHANTIERS MARITIMES DU BOULONNAIS ET FONDERIES ET ATELIERS DES POMPES ET MOTEURS, sociedad francesa, residente en 2, boulevard de Chatillon, Boulogne-sur-mer (Francia).

. . .

MEMORIA DESCRIPTIVA

Como se sabe, en los extractores de muestras de remolachas actualmente empleados la muestra es extraída mediante una sonda tubular solidaria del o de los pistones de uno o más martinets de toma, a flúido bajo presión, y la muestra es expelida de esta sonda mediante un pistón de expulsión accionado por otro martinete, dicho martinete eyector, solidario de la mencionada sonda, estando montado el conjunto sobre un carro que se desplaza horizontalmente por encima de los productos a contrastar.

289991

13



El presente invento tiene por objeto unos perfeccionamientos aportados a estos extractores de muestras, que permiten utilizar el o los martinets de toma para las dos operaciones de extracción y de eyección, y presentan así la ventaja de suprimir el antiguo martinete destinado a la función de eyección.

5.

A este efecto, la invención se caracteriza esencialmente por el hecho de que el pistón de expulsión es solidario del o de los pistones de uno o más martinets de toma, y están previstos medios para solidarizar la sonda con este equipo, para la operación de extracción y para hacerlo independiente e inmovilizarlo dentro de su posición elevada, para la operación de eyección.

10.

Ventajosamente, los medios precitados están establecidos de forma que el desprendimiento de la sonda, con el equipo arriba indicado, y su inmovilización en la posición elevada, sean automáticamente provocados por el desplazamiento del carro portador del conjunto hasta un punto de paro determinado donde se realiza la eyección.

15.

20.

En particular, pero no limitativamente, este invento se dirige, además, a la o las formas de ejecución caracterizadas por los puntos siguientes, tomados separadamente o en combinación:

25.

a) La sonda se hace solidaria del pistón de expulsión por medio de fiadores sometidos normalmente a la acción de resortes y susceptibles de desligarse por su llegada a contacto con rampas fijas, dispuestas en el punto de eyección.

30.

289991

13 JUL



- b) la sonda está provista de tacos laterales que toman apoyo sobre correderas horizontales, fijas, dispuestas en el punto de eyección;
- c) el paro del conjunto en el punto de eyección está determinado por una rampa dispuesta en la cercanía de este punto y adaptada para cortar la corriente de alimentación del motor de transmisión del carro del aparato al actuar sobre un interruptor llevado por este último.

5.

10.

Los dibujos anexos muestran, a título de ejemplo, dos formas de realización, una de ellas esquematizada, de un extractor de muestras de remolachas perfeccionado según el invento.

15.

La Fig. 1 es una vista en elevación seccionada, esquemática, mostrando la operación de extracción.

La Fig. 2 es otra vista en elevación, seccionada y esquemática, mostrando la operación de eyección.

Las Figs. 3 y 4 representan parcialmente una forma de realización práctica.

20.

La Fig. 3 es una vista en planta, a mayor escala, de una forma de realización práctica de la cabeza de sonda representada en posición de extracción.

La Fig. 4 es una sección horizontal de la misma cabeza de sonda en posición de eyección.

25.

En las Figuras 1 y 2, la referencia 1 designa la sonda tubular y 2 el pistón de expulsión. Conforme a la invención, este pistón de expulsión es solidario del o de los pistones 3 de los martinets de toma 4.

289991.

13 JUN



5. En las mencionadas Figuras se supone que se trata de un aparato que comporta un solo martinete de toma, en cuyo caso, los pistones 2 y 3 se hacen solidarios uno del otro por su vástago común 5, pero el aparato podrá comportar dos martinetes de toma cuyos pistones estarían unidos por una travesa donde estaría acoplado el vástago del pistón de extracción.

10. Por otra parte, siempre de acuerdo con la invención, la sonda 1 es solidaria del pistón 2, y por consiguiente del equipo 2-3, para la operación de extracción, y deja de ser solidaria de este equipo y se inmoviliza en su posición elevada para la operación de eyección.

15. En la forma de ejecución esquematizada de las Figuras 1 y 2, la sonda 1 se hace solidaria del pistón 2, por cada lado, mediante un fiador 6, de talón extractor 6a pulsado por un resorte laminar 7 (Fig. 1), desprendiéndose este fiador de debajo del pistón por una rampa fija 8 que actúa sobre el talón citado, cuando (Fig. 2) el carro 9 que lleva el conjunto del aparato es conducido por desplazamiento horizontal a un punto de paro determinado, donde se realiza la eyección (en las Figuras 1 y 2 solamente se ha representado, por simplificación, un solo sistema de enclavamiento y desenclavamiento, a la derecha de la sonda). Por otra parte, la sonda 1 está provista de dos tacos laterales 10 (solamente se ha representado el de la izquierda, por simplificación del dibujo) que, cuando el aparato es llevado al punto de eyección (Fig. 2), estando la sonda en su posición elevada, vienen a reposar cada uno sobre una corredera horizontal fija 11.

20.

25.

30.

28991.

13



5. La retirada de los fiadores 6 permite al pistón de expulsión 2, pulsado por el pistón 3 del martinete 4, de descender hasta la parte inferior de la sonda 1 -sin arrastrar a esta última que es retenida por el sistema 10-11 - y eyectar así la muestra E extraída precedentemente (Fig. 2).

102. Después del retroceso del pistón 2 en posición elevada, el aparato es desplazado nuevamente en sentido horizontal, en su camino de desplazamiento pero en sentido inverso, de manera que se aleje del punto de eyección. Los talones 6g de los fiadores 6 abandonan entonces las rampas 5 de forma que estos fiadores, pulsados por los resortes 7, vuelven a entrar dentro de la sonda 1, debajo del pistón de expulsión 2.

15. En consecuencia, la sonda se hace solidaria del pistón mencionado, el cual la empujará dentro de las remolachas para una nueva toma de muestras (Fig. 1).

20. Prácticamente (véanse las Figuras 3 y 4, en las que las mismas referencias designan los mismos órganos anteriores) la sonda puede estar provista de una cabeza 12 que presenta salientes laterales 10¹ que desempeñan el papel de los tacos 10 del caso precedente en cooperación con las correderas horizontales fijas 11. Por otra parte, los fiadores 6 pueden estar guiados en las guías 13 de la cabeza 12 y pueden enclavarse, en la posición de enclavamiento, bajo un collar 14 previsto sobre el vástago 5 de los pistones 2 y 4, todo ello bajo la acción de resortes helicoidales 7¹ montados sobre vástagos 15, llevados por la mencionada cabeza, y

25. cooperando en el guiado de los mencionados fiadores al atravesar los salientes 6g de estos últimos. Con respecto al paro del aparato en el punto de eyección -suponiéndolo determinado por un tope 16 en la Fig. 4-

30.

289991.

43 JUL



puede obtenerse prácticamente por la acción de una
rampa dispuesta en la vecindad del punto de eyección
mencionado y apto para cortar la corriente de alimen-
tación del motor de tracción del carro al actuar sobre
un interruptor llevado por este.

5.

Es de comprender que el invento no estará limi-
tado a las formas de realización descritas y representadas,
puesto que la invención abarca todas las variantes.

- . -

13 JUN



NOTA 285991

Descrito el objeto del presente invento, se declaran como no divulgadas ni practicadas en España, las siguientes reivindicaciones.

5. 1. Perfeccionamientos en los extractores de muestras de remolachas, caracterizados por el hecho de que el pistón de extracción es solidario del o de los pistones de uno o más martinetes de toma, y por estar previstos medios para solidarizar la sonda con este equipo, para la operación de extracción, y para hacerla independiente e inmovilizarla en su posición elevada para la operación de eyección.

10. 2. Perfeccionamientos, según definí anteriormente, caracterizado por el hecho de que los medios precitados están establecidos de manera que la desolidarización de la sonda, con el equipo antes indicado, y su inmovilización en la posición elevada, están provocadas automáticamente por el desplazamiento del carro portador del conjunto hasta un punto de paro determinado en el que se realiza la eyección.

20. 3. Perfeccionamientos, según se define anteriormente, caracterizados porque la sonda se hace solidaria del pistón de extracción por medio de fiadores sometidos normalmente a la acción de resortes y susceptibles de ser desenclavados por su entrada en contacto con rampas fijas, dispuestas en



285991

el punto de eyección.

4. Perfeccionamientos, según se define anteriormente, caracterizados porque la sonda está provista de tacos laterales que toman apoyo sobre las correderas horizontales, fijas, dispuestas en el punto de eyección.

5. Perfeccionamientos, según se define anteriormente, caracterizados porque el paro del conjunto en el punto de eyección está determinado por una rampa dispuesta en la vecindad de este punto y apta para cortar la corriente de alimentación del motor de traslación del carro del aparato al actuar sobre un interruptor llevado por este.

6. Perfeccionamientos en los extractores de muestras de remolachas.

Según se describe y reivindica en la presente memoria descriptiva que consta de ocho páginas foliadas y escritas a máquina por una sola de sus caras, acompañadas de dos láminas de dibujos.

Madrid, a 13 de Julio de 1963.

ATELIERS ET CHANTIERS MARITIMES DU BOULONNAIS
ET FONDERIES ET ATELIERS DES POMPES ET MOTEURS.

P. a.

JANIE ISEPH MIRALLES
P.R.

289991

13



Fig. 1

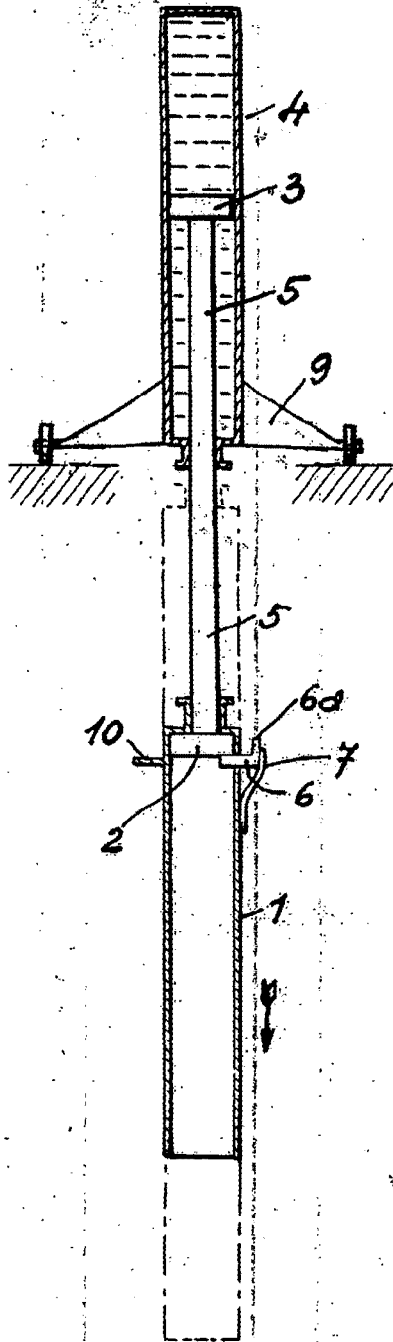
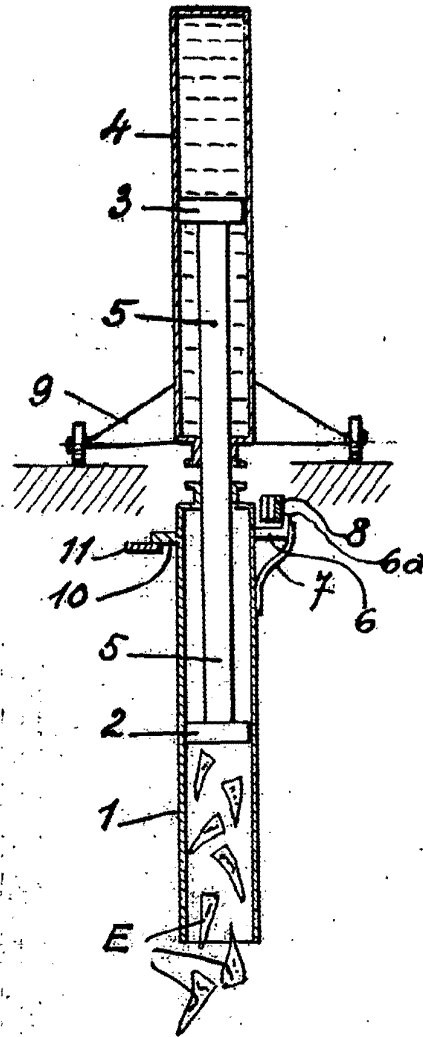

Fig. 2.



Madrid, 13 JUL 1963
Jaime Isern

p.p.

289991



Fig. 3.

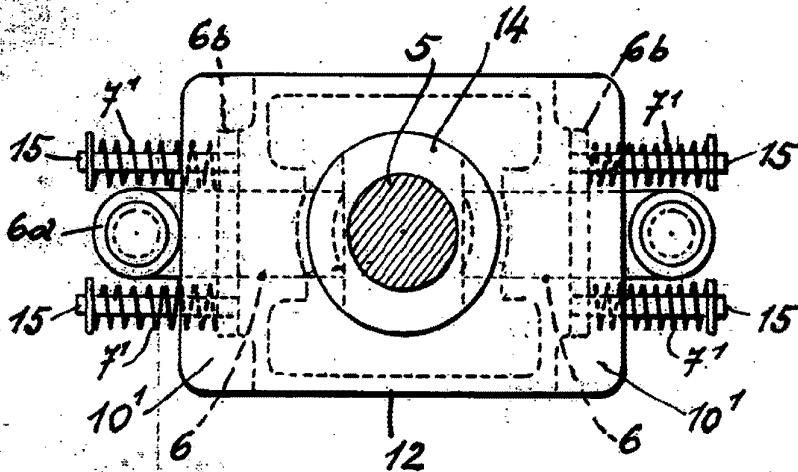
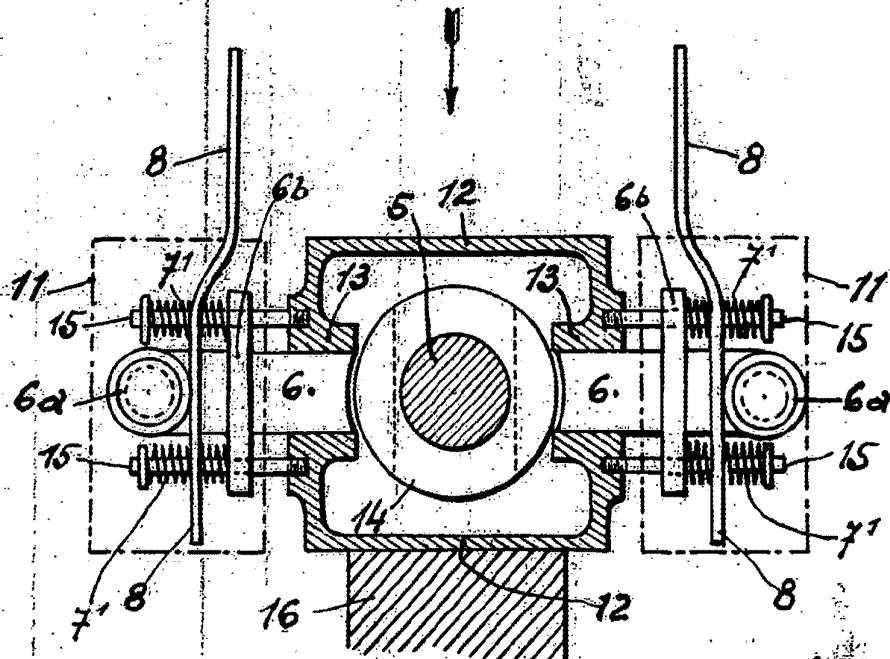

Fig. 4.



17 JUL 1963
Madrid, Jaime Isern

p.p.