

(19) ES (11) (21) (22)	NUMERO 289.838	(10) Y
	FECHA DE PRESENTACION 5 Octubre 1984	



ESPAÑA

MODELO DE UTILIDAD

1 ENT. 1987

(30) PRIORIDADES: (31) NUMERO 83.26708 84.16500	(32) FECHA 6-10-1983 28-6-1984	(33) PAIS Inglaterra Inglaterra.
--	--------------------------------------	--

(47) FECHA DE PUBLICIDAD	(51) CLASIFICACION INTERNACIONAL A47B 45/00
--------------------------	--

(54) TITULO DE LA INVENCIÓN

"CONJUNTO UTILIZABLE COMO SUSTENTADOR O INSTALADOR DE ESTRUCTURAS".

(71) SOLICITANTE (SI)

REYLOC LIMITED

DOMICILIO DEL SOLICITANTE

14 Great Castle Street - LONDON, W1N 8JU (INGLATERRA)

(72) INVENTOR (ES)

ERIC KEITH CHENG, que ha cedido sus derechos a la firma solicitante.

(73) TITULAR (ES)

REYLOC LIMITED

(74) REPRESENTANTE

D. JAIME ISERN CUYAS, Agente Oficial de la Propiedad Industrial.

MEMORIA DESCRIPTIVA

Esta invención se refiere a aparatos para sustentar o instalar estructuras y, en particular, a ménsulas para unir paneles a carriles sustancialmente horizontales u otros miembros de soporte alargados. En esta memoria, la palabra estructuras se utiliza para significar divisiones y paneles divisores de espacio, partes de edificaciones portátiles, estantes bien sean de tipo industrial o doméstico, apradores, tolvas, repisas, pupitres, expositores para utilizar en tiendas o en exposiciones o conferencias. Dichos expositores pueden ser unidades montadas o instaladas para dividir y utilizar espacio.

Se ha propuesto en la solicitud de patente británica N° 83-26708 que paneles que formen partes de estructuras se suspenden de una pared o techo utilizando un miembro de apoyo alargado (que se denomina aquí también un carril) que se extiende horizontalmente y en configuración interrelacionada entre el carril y el panel de manera que el panel este sustentado por el carril, estando este último fijado a la pared o techo. Remitimos al lector a dicha solicitud N° 83-26708 cuyo contenido se incorpora en esta memoria.

De acuerdo con un aspecto de la presente invención se habilita una ménsula diseñada especialmente de manera que un panel fijado a la ménsula pueda encajarse con el carril en forma fácil y segura.

De acuerdo con otro aspecto de la invención, una ménsula troquelada para utilizar en la sustentación de un panel, tiene una primera ranura en un borde vertical y una segunda ranura en un borde horizontal, y tiene un

alma situada en un plano sensiblemente vertical en uso, disponiendo el alma de medios con los cuales el panel -- puede fijarse a la misma.

5. De acuerdo con una realizacion práctica de la invención, una ménsula según la invención tiene ranuras o escalones, encontrándose una ranura o escalón en una superficie superior de la ménsula, y una ranura o escalón se encuentra en una superficie que debe presentarse hacia delante en el uso, disponiendo también la ménsula de medios tales como un alma o un par de pestañas con los cuales puede sujetarse a la misma un panel.
- 10.

En el caso de una ménsula dotada de un par de ranuras, que es la configuracion actualmente preferida, -- cada ranura tiene preferiblemente una menor anchura en su base que en su boca.

15.

- Una ménsula de acuerdo con una realizacion práctica de la invención tiene un par de paredes de forma similar, planas y sensiblemente paralelas, unidas por una pieza de puente, teniendo cada una de dichas paredes una primera muesca o escalón en un borde vertical, y un escalón, terminación o segunda muesca en un borde sensiblemente horizontal. Preferiblemente existen orificio alineados en las paredes para recibir tornillos, pasadores, pernos, remaches o similares, mediante las cuales una esquina de un panel puede colocarse entre las paredes y sujetarse a la ménsula.
- 20.
- 25.

- La ménsula mencionada en el párrafo precedente -- puede construirse de una chapa metálica si bien, naturalmente puede construirse de otros materiales que tengan suficiente resistencia y rigidez. En una forma de ménsula
- 30.

preferida, la pieza en puente es plana y está situada en un plano de unos 30° a 60° con respecto a la vertical, - preferiblemente 45°, cuando la mensula esta situada en su posicion habitual de uso. En otra forma de ménsula, -

5. la pieza de puente es sensiblemente horizontal y se extiende entre las partes de los bordes inferiores de las paredes y une las mismas.



En esta memoria, en aras de la claridad de descripción y para abreviar, las palabras horizontal, vertical, superior e inferior se utilizan en relación con las ménsulas en su posicion normal de uso, en paneles de suspensión o sustentacion y elementos similares. Estas palabras no se pretende que tengan un significado geométrico estricto, ya que un hombre con conocimientos medios de esta técnica apreciará que, en algunos casos, pueden tolerarse pequeñas desviaciones con respecto a las posiciones estrictamente vertical o estrictamente horizontal, sin que ello afecte el funcionamiento satisfactorio de la invencion en el montaje de estructuras.

10.

15.

20. En otra versión alternativa de la invención, la pieza puente que hay sobre la ménsula es vertical y dispone de orificios mediante los cuales un panel posterior que define un espacio, por ejemplo, el panel posterior de un aparador o similar, puede situarse paralelo y contiguo a la pieza de puente y sujetarse con pernos a la misma.

25.

Una ventaja importante de las ménsulas de acuerdo con la invención, cuando se utilizan con los carriles descritos en forma general aquí, es que son duraderas y facilitan la rápida sujeción de paneles a los carriles; -

30.

los paneles pueden situarse en la forma deseada con sus planos bien sea perpendiculares o paralelos a la longitud del carril, y pueden acoplarse y desmontarse frecuentemente, si se desea, sin que sufra deterioro el panel.

5.

De acuerdo con otro aspecto de la invención, se dispone de un "kit" para sustentar un mueble apoyado en la pared que tiene paneles verticales, incluyendo el "kit" al menos un miembro de apoyo alargado, el miembro de apoyo alargado tiene un alma vertical y un alma horizontal, el alma horizontal tiene una pestaña que se extiende verticalmente hacia abajo y el alma vertical tiene una pestaña que se extiende horizontalmente, y el panel tiene o sustenta una ménsula o similar que tiene una ranura para recibir la pestaña vertical, y una ranura para recibir la pestaña horizontal cuando el panel se muestra en un miembro de apoyo alargado que se extiende horizontalmente.

10.

15.

20.

25.

La invención puede emplearse en un aparato que consta de, o incluye una estructura que tiene al menos dos paneles verticales que sirven como paredes laterales y al menos un panel de pared posterior vertical, estando suspendida la estructura de un miembro de apoyo alargado horizontal que está sustentado por un par de montantes verticales. La invención se comprenderá mejor de la siguiente descripción no limitativa de ejemplos de la misma facilitados con referencia a los dibujos que se acompañan, en los cuales:

30.

Las figuras 1-4 son, respectivamente, una vista de costado, de frente, una vista en corte en un plano

horizontal, y una vista en perspectiva de un montaje vertical telescópico y carriles que pueden utilizarse en un sistema de acuerdo con la invención, y la Figura 4 muestra el montante unido a los carriles que pueden utilizarse con las ménsulas de la clase general.

Las Figuras 5-8 son respectivamente, un corte medio vertical, una vista en planta desde arriba, una vista de costado y perfil, de una pieza en tocos para fabricar una ménsula de acuerdo con la realización práctica de la invención, ménsula que ha sido concebida para fijar un panel paralelo a un carril, el lugar de estar perpendicular al mismo.

La figura 9 es un corte vertical que ilustra la utilización de las ménsulas de las Figuras 5-8 y muestra también un montante y una abrazadera inferior utilizada para sujetar una parte inferior de un panel a un carril inferior.

Las figuras 10 y 11 muestran una abrazadera que puede utilizarse para sujetar una parte inferior de un panel a un carril.

Las figuras 12-15 muestran una ménsula de acuerdo con la invención; y

Las figuras 16-17 son una vista frontal y una vista externa de un miembro de apoyo alargado (denominado también aquí un carril), diseñado especialmente para utilizar con la ménsula las figuras 12-15.

Las ménsulas de acuerdo con la invención utilizan los principios indicados en la solicitud de Patente número 83-26708 antes mencionada, en el sentido de que se utiliza el método "levantar y girar" de montaje a un ca-

- rril. Para obtener una descripción completa, remitimos al lector a dicha solicitud, la cual debe ser considerada como incorporada en su totalidad en la divulgación de la presente Solicitud. Expuesto brevemente, el carril --
5. tiene un alma vertical y un alma horizontal, y el alma vertical tiene una pestaña que se extiende horizontalmente. El alma horizontal tiene una pestaña que se extiende verticalmente y el rail está construido de forma que colabore con una ménsula sujeta a un panel. Se dispone --
10. de un medio de enganche (por ejemplo, una muesca, escalón o ranura) entre el borde superior del panel y el carril, y dispuesto para evitar la separación horizontal del panel y el carril, una vez que se han unido entre sí en la forma indicada más adelante. La ménsula tiene una --
15. muesca o ranura en su borde interior, estando dispuesta y dimensionada la muesca para recibir la pestaña que se extiende horizontalmente cuando la ménsula encaja con el carril. Esto sujeta el panel contra el movimiento vertical.
20. De acuerdo con una realización preferida de la presente invención, la ménsula tiene una muesca dimensionada y situada para ser penetrada por una pestaña de un carril que se extiende verticalmente hacia abajo; esto --
25. sirve para evitar la separación horizontal de la ménsula y el panel con respecto al carril, una vez que se han montado como se describe más adelante. La muesca del borde superior de la ménsula es preferiblemente de anchura decreciente y está definida por una superficie vertical y una superficie curva o inclinada, estando situada esta --
30. última superficie más alejada del carril (cuando el ca-

- rril y la ménsula están montados) que la primera. La --
ménsula está situada en lo que será la esquina superior
interior del panel cuando está suspendida del carril; pa
ra una mayor brevedad de descripción, esta esquina se de
5. nomina aquí como la esquina de apoyo. Esta construcción
permite que un panel sea suspendido mediante un procedi-
miento simple en el cual el panel se presenta manualmen-
te al carril, sustancialmente en un plano vertical per--
pendicular a la longitud del carril, con su esqu^{ina} de -
10. apoyo ligeramente mas baja que su otra esquina superior.
La muesca de la superficie superior de la ménsula, se --
dispone entonces contigua a la pestaña que se extiende -
hacia abajo, y el panel se levanta de manera que ésta --
pestaña penetre parcialmente en la muesca. simultáneamen-
15. te el panel (todavía en posición sensiblemente vertical)
se hace girar ligeramente alrededor de un eje perpendicu-
lar a su plano, de forma que la pestaña que se extiende
horizontalmente en la parte inferior del carril penetra
en la muesca que hay en el borde interior de la ménsula.
20. Este movimiento de rotación del panel continua hasta que
el borde interior del panel es vertical y ambas pestañas
están totalmente asentadas en sus respectivas muescas. -
En esta posición la ménsula y por lo tanto el panel, está
sustentado en forma estable y firme por el carril. Si se
25. desea, los estantes pueden sustentarse entonces mediante
un par contiguo de paneles los cuales están también sus-
tentados por un solo carril horizontal.

Solamente se precisa fijar a la pared o techo un
carril por lo que el montaje e instalación de los estan-
30. tes, aparadores o armarios es especialmente simple.

En las figuras 5-8 se ilustra una ménsula, de ---
acuerdo con la invencion. Esta forma de ménsula hace po-
sible la instalacion de estructuras divisoras de espacio,
por ejemplo, la subdivision de un espacio grande en habi-
taciones, oficinas o cabinas en una forma sumamente sim-
5. ple, conveniente y rápida. El sistema descrito comprende
el empleo de montantes telescopicos verticales, los cua-
les estan situados a intervalos a todo lo largo del espa-
cio que se va a dividir. Pueden considerarse como colum-
10. nas espaciadas linealmente que se extienden entre el pi-
so y el techo. Estas columnas estan unidas a carriles ho-
rizontales, los cuales sustentan, y los montantes y los
carriles estan dotados de ranuras de manera que éstos --
elementos puedan sujetarse fácilmente mediante pernos. -
15. Los carriles son de la forma ilustrada con el numero 110
en la Figura 4, o en la Figura 16, y cooperan con las --
ménsulas (tal como una ménsula de dimensiones apropiadas,
o una mensula de acuerdo con las Figuras 12-15, elegidas
de acuerdo con la clase de panel que se va a sustentar.
20. Los paneles sirven como paredes que dividen el espacio
en la forma precisada.

Volviendo ahora a la Figura 1, se ilustra un ejem-
plo de montante. Está formado por un primer perfil metá-
lico 90 que se desliza dentro de un segundo perfil metá-
lico 92. Puede habilitarse un mecanismo de gato adecuado
25. mecanismo de cremallera y piñon, para permitir que el -
perfil interior 90 sea desplazado hacia arriba, con re-
lacion al perfil 92, hacia el techo 102, con el fin de
encajar el mismo y sujetar el montante entre el suelo y
30. el techo. dicho mecanismo es conocido por si mismo y no

se describe con detalle en esta memoria. Como alternativa, el montaje puede sujetarse simplemente mediante pernos entre el suelo y el techo. Una zapata esparcidora de carga 94 esta acoplada a la parte superior del perfil 90.

5. Una zapata similar repartidora de carga 96 esta acoplada a otro pedazo del perfil interior 98, similar al perfil 90. Como se ve en la Figura 2, se dispone de los orificios para pernos indicados con el numero 100, mediante los cuales el perfil exterior 92 puede sujetarse con pernos al perfil interior 98. El nivel del techo se indica con el numero 102. El perfil 92 tiene aberturas espaciadas 104 en el mismo (Figura 2). Estas son para permitir que puedan introducirse y extraerse del volumen central del montante servicios tales como cables de electricidad. Se han previsto orificios como los indicados en 106 (Figura 3) mediante los cuales la placa distribuidora de carga 96 puede sujetarse con pernos al suelo, si se desea.

20. La figura 4 ilustra un montante como el que se muestra en las Figuras 1-3, unido a dos carriles horizontales 110 y 112. Estos carriles pueden sujetarse mediante pernos al montante y, para tal fin, existen ranuras 114 en cada una de las almas de los carriles 110, 112 y en las almas 92a y 92b del perfil 92.

25. Al describir, por ejemplo, el carril 110, este tiene un alma horizontal 120, un alma vertical 122, una pestaña que se extiende hacia abajo 124, y una pestaña que se extiende horizontalmente 126, siendo ambas pestañas 124 y 126 continuas. Los carriles 110 y 112 han sido concebidos para cooperar con una ménsula como la mostrada
- 30.

trada en las Figuras 5-8 pudiendose ver en la Figura 9 - la posicion montada de las partes.

La ménsula se muestra en las Figuras 5-7. La ménsula ilustrada en esta Figuras tiene paredes sustancialmente paralelas 130, 132, unidas por una pieza de puente 134. Esta pieza de puente 134 tiene una prolongacion consistente en una parte inclinada hacia arriba 136 y una parte sensiblemente horizontal 138. Cada una de las paredes 130, 132 tiene una ranura 140, y existe un escalon 142 en el borde superior 144 de cada pared. Este escalon conjuntamente con el borde de la parte de pared inclinada 136 define una segunda ranura 146, existiendo una ranura 146 en cada lado de la parte de puente 134. La fiabilidad de estas ranuras es recibir la pestaña que se extiende hacia abajo 124 del carril 110, y la finalidad de las ranuras 140 es recibir la pestaña que se extiende horizontalmente 126 del mismo carril. Por lo tanto, puede comprenderse que la mensula segun las Figuras 5-7 puede introducirse en el carril 110, y sustentarse firmemente por el mismo, esencialmente mediante el mismo procedimiento de "levantar y girar".

En la figura 6 se indican orificios adecuados, los cuales son para recibir tornillos o pernos mediante los cuales puede suspenderse un panel con su plano paralelo a la longitud del carril 110 o 112 segun el caso.

Los detalles de esta suspension pueden verse mejor en la Figura 9. Refiriendonos ahora a la Figura 9, un montante 160, que puede ser un montante segun la Figura 1, sustenta los carriles horizontales 162, 164. Estos carriles son de la misma construccion que los carriles 110,

- 112 de la Figura 4. El carril superior 162 sustenta una ménsula 129, la cual es preferiblemente de la clase mostrada en las Figuras 5-7 y esta mensula, a su vez, sustenta un panel 166. Como se muestra, los tornillos 168 -
5. que se extienden a través de los orificios 150 y otros orificios de la pared 134, sujetan el panel 166 a la ménsula 129. Para ayudar a sustentar el peso, se practica una ranura en la pared posterior del panel para recibir la pestaña 135 de la ménsula 129.
10. En algunas circunstancias, puede ser conveniente sujetar la parte inferior del panel para evitar el movimiento hacia afuera. Para este proposito, se habilita una abrazadera 170, fijada al panel 166 mediante tornillos 172. La abrazadera 170 se ilustra en las Figuras 10 y 11 siendo la Figura 10 una vista en direccion de la flecha A en la figura 9 y la Figura 11 es una vista del extremo o borde. La abrazadera ilustrada 170 es preferiblemente una chapa plana de metal que tiene una ranura central 174, una pestaña inferior 176, y una parte girada hacia arriba 178 la cual, como puede verse, abraza sobre una pestaña vertical 164a del carril 164 (Figura 9). Los tornillos 172 pasan a traves de la ranura 174 y, durante la instalacion, son apretados inicialmente solo de forma parcial, con el fin de permitir que la abrazadera pueda deslizarse verticalmente.
15. 20. 25.

- Utilizando el sistema y las piezas ilustradas en las Figuras 1-11 puede dividirse facilmente un espacio en la forma deseada. Una ventaja del sistema es que los servicios de suministro, tales como cables eléctricos, pueden alojarse facilmente en el espacio 180 detrás de -
- 30.

- de los paneles 166 y además, el volumen central del montante 90, 92 o 160 y opcionalmente, el espacio 180, pueden llenarse con material ignífugo, insonorizado y/o termoasilante. El método de instalación del sistema, como
5. puede verse por la descripción precedentem es sencillo y a prueba de fallos, y puede ser realizado perfectamente por obreros sin especializar. El sistema es versátil y utiliza solo un número relativamente pequeño de piezas, todas las cuales pueden fabricarse económicamente.
10. Las figuras 12-17 ilustran un carril y una ménsula para utilizar con el mismo, de acuerdo con la invención. El carril 200 que se muestra en las Figuras 16 y 17 es un miembro de apoyo alargado que tiene un alma horizontal 202 y un alma 204 para encajar en una pared u
15. otro soporte. Una pestaña horizontal continua 206 se extiende hacia afuera del alma 204 y el alma 202 tiene una pestaña que se extiende hacia abajo 210. El alma 204 tiene una parte curvada o abombada 212, que sobresale hacia afuera de la pared o superficie de soporte en la posición
20. montada del carril, y esta porción abombada tiene una serie de ranuras pasantes esenciales verticales 214 a intervalos regulares. La finalidad de estas es situar las mensulas (228) a lo largo del carril 200, para lo cual una parte de hoja (234) de la mensula se extiende al interior de una de las ranuras 214. El alma 204 dispone de
25. orificios 208, mediante los cuales puede atornillarse sujetarse con pernos, remacharse o fijarse en otra forma a una superficie generalmente vertical de un apoyo, tal como una pared, o a un montante, como el ilustrado en la
30. Figura 13.

La ménsula 228 ilustrada en las Figuras 12-15, pueden fabricarse como una pieza troquelada metálica. --

Tiene una parte de cuerpo principal 230 de la cual sobresale una primera parte de hoja 232 y una segunda parte -

5. de hoja 234, habiéndose concebido esta última para cooperar con una de las ranuras 214 (y extenderse al interior de la misma), al objeto de situar la mensula. La parte -

de hoja 232 es para la sujeción de un panel a la ménsula. En el caso de un panel de madera, puede habilitarse un -

10. corte con sierra en una esquina de panel, en forma paralela a los planos de las superficies del panel, y la parte de hoja 232 se introduce en la abertura cortada. Posteriormente se pasan pernos o tornillos a través de los orificios previamente habilitados en el panel, los cuales

15. coinciden con los orificios 236 existentes en la parte de hoja 232, con el fin de sujetar el panel (no ilustrado) a la ménsula 228. Esto puede efectuarse bien sea antes o después de que la mensula 228 encaje con el carril 200, pero, en algunas aplicaciones prácticas, especialmente cuando el espacio en altura es limitado, puede ser --

20. preferible, o incluso necesario, encajar la mensula 228 con el carril 200 utilizando el procedimiento de "levantar y girar" descrito aquí, antes de acoplar el panel a la mensula. La parte del cuerpo 230 tiene almas que se -

25. extienden lateralmente 238 y 240, en las cuales encajan las respectivas muescas 242 y 244 (Figura 12). La muesca superior 242 está definida por una pared inclinada 248 y una pared sustancialmente vertical 246, estando inclinada la primera pared para facilitar el empleo del método

30. "levantar y girar" para encajar la ménsula 228 con el -

carril 200. Las paredes de la muesca inferior 244 son --
sutancialmente paralelas. La altura total de la mēnsula
228, medida desde su superficie superior 250 a la pared
superior que define la muesca 244 es ligeramente menor -
5. (por ejemplo, entre un 2 y un 4 por ciento menor) que la
altura del carril medida desde la superficie inferior del
alma 202 a la superficie superior de la pestaña 206. Es-
to, juntamente con la forma de la muesca 242, permite --
utilizar el procedimiento de "levantar y girar" para en-
cajar la mēnsula 228 con el carril 200, sin que se pro-
duzca un agarrotamiento o atasco entre las piezas.

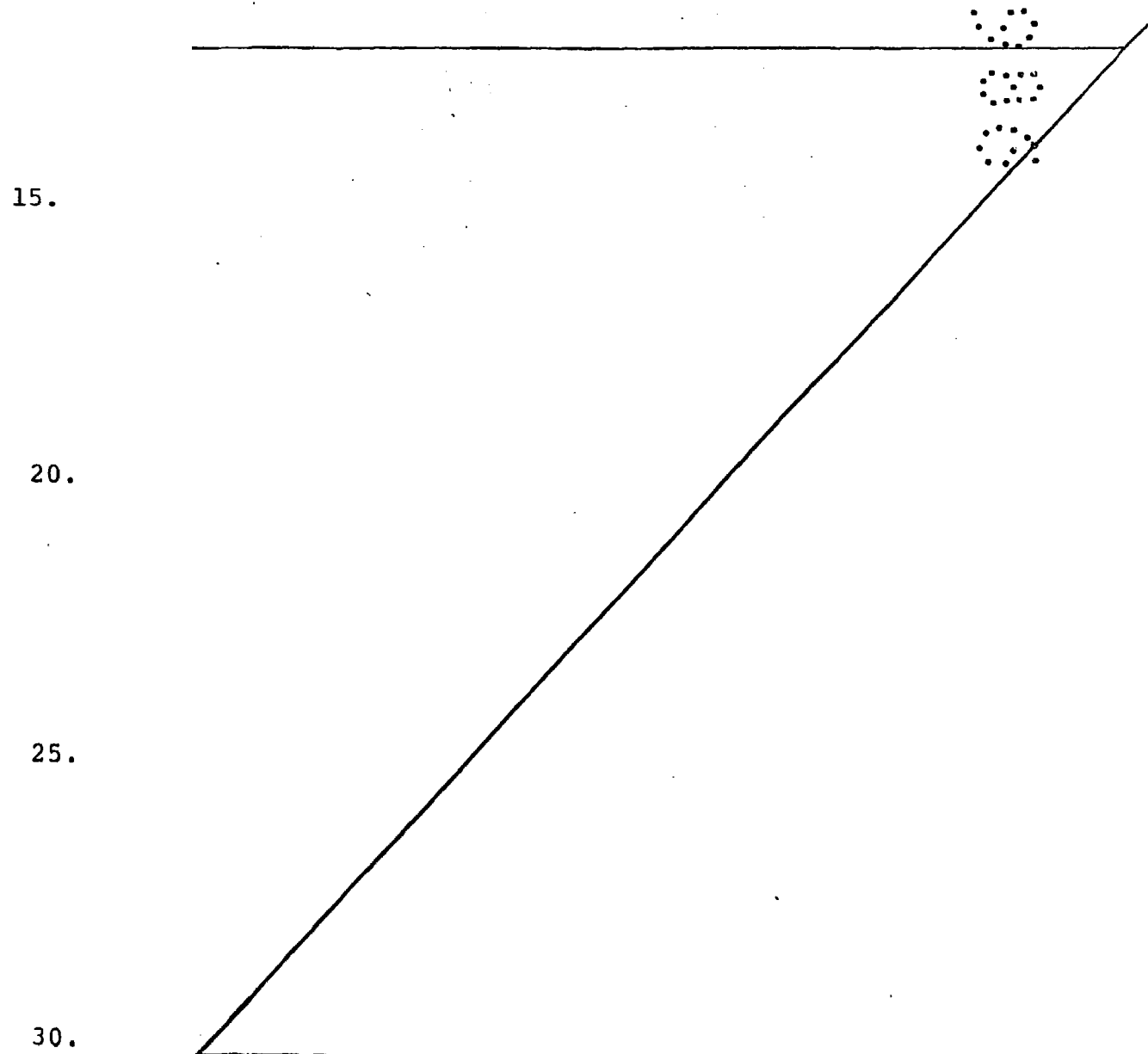

REIVINDICACIONES

Hecha la descripción del presente invento se hace constar que esta solicitud se acoge a la prioridad de la solicitud de Patentes inglesas núms. 83.26708 y 84.16500 de fechas 6 Octubre de 1983 y 28 de Junio de 1984, respectivamente y que se declaran como nuevas y de propia invención las reivindicaciones siguientes:

5. 1.- Conjunto utilizable como sustentador o instalador de estructuras caracterizado por comprender una ménsula para sustentatr un panel de un carril consistente en un par de paredes de forma similar, planas y sustancialmente paralelas, unidas por una pieza de puente, teniendo cada una de dichas paredes una primera muesca, escalon o discontinuidad en un borde vertical, y un segundo escalon, muesca o discontinuidad en un borde sustancialmente horizontal.

10. 2.- Conjunto utilizable, de acuerdo con la reivindicacion 1, caracterizado por comprender una ménsula en la cual la pieza de puente es plana y esta situada en un plano de unos 30 a 60 grados con respecto a la vertical, cuando la ménsula esta situada en su posicion de uso normal.

15. 3.- Conjunto utilizable, de acuerdo con la reivindicacion 1, caracterizado por comprender una mensula en la cual la pieza de puente es sustancialmente horizontal y se extiende entre las partes de los bordes inferiores de las paredes, y se une a las mismas.

20. 4.- Conjunto utilizable, de acuerdo con la reivindicacion 1, caracterizado por comprender una mensula en la cual la pieza de puente que hay sobre la ménsula es

30.

vertical, y dispone de orificios mediante los cuales un panel posterior que define un espacio, por ejemplo, el panel posterior de un aparador o similar, puede situarse paralelo y contiguo a la pieza de puente, y sujetarse con pernos a la misma.

5.

5.- Conjunto utilizable, de acuerdo con la reivindicación 1, caracterizado por comprender una ménsula la cual es una pieza troquelada de metal y que tiene una primera ranura en un borde vertical, y una segunda ranura en un borde horizontal y, en posición de uso, tiene un alma situada en un plano sustancialmente vertical, disponiendo el alma de medios con los cuales el panel puede fijarse a la misma.

10.

6.- Conjunto utilizable de acuerdo con la reivindicación 1, caracterizado por la ménsula incluye una parte de hoja para situar la ménsula longitudinalmente sobre un carril de apoyo sustancialmente horizontal.

15.

7.- Conjunto utilizable para sustentar un elemento de mueble sustentado sobre la pared que tiene paneles verticales, según las reivindicaciones 1 a 6 caracterizado por incluir al menos un miembro de soporte alargado, el cual tiene un alma vertical y un alma horizontal, teniendo el alma horizontal una pestaña que se extiende verticalmente hacia abajo y el alma tiene una pestaña que se extiende horizontalmente, y el panel tiene o sustenta una ménsula o similar que dispone de una ranura para recibir la pestaña vertical y una ranura para recibir la pestaña horizontal, cuando el panel está montado en un miembro de soporte alargado que se extiende horizontalmente.

20.

25.

30.

8.- Conjunto utilizable de acuerdo con la reivindicacion 7, que incluye otro miembro de apoyo alargado y al menos dos montantes verticales, miembros de apoyo que estan fijados a los montantes y sustentados por éstos.

5.

9.- Conjunto utilizable, de acuerdo con la reivindicacion 8, que incluye ademas una diversidad de ménsulas de acuerdo con la reivindicacion 4.

10.- CONjunto utilizable de acuerdo con las reivindicaciones 1 a 9 caracterizado por formar una estructura que tiene al menos dos paneles verticales que sirven como paredes laterales y al menos un panel de pared posterior vertical, cuya estructura esta suspendida de un miembro de apoyo alargado horizontal que está sustentado a su vez por un par de montantes verticales.

15.

11.- Conjunto utilizable, de acuerdo con la reivindicacion 5 que incluye una parte de hoja para situar la ménsula longitudinalmente sobre un carril de apoyo sustancialmente horizontal.

20. 12.- conjunto utilizable de acuerdo con la reivindicacion 11, en la cual cada uno de dichos paneles esta unido a sus respectivos miembros de apoyo alargados horizontales, mediante una ménsula de acuerdo con la reivindicacion 1.

25. 13.- CONJUNTO UTILIZABLE COMO SUSTENTADOR O INSTALADOR DE ESTRUCTURAS.

Segun se describe y reivindica en la presente memoria que consta de 19 hojas foliadas y mecanografiadas por una sola cara y de 6 láminas de dibujos.

30. Madrid, a 5 de Octubre de 1984

REYLOC LIMITED

p.a.

JAIKE IBERN

5.

10.

15.

20.

25.

30.



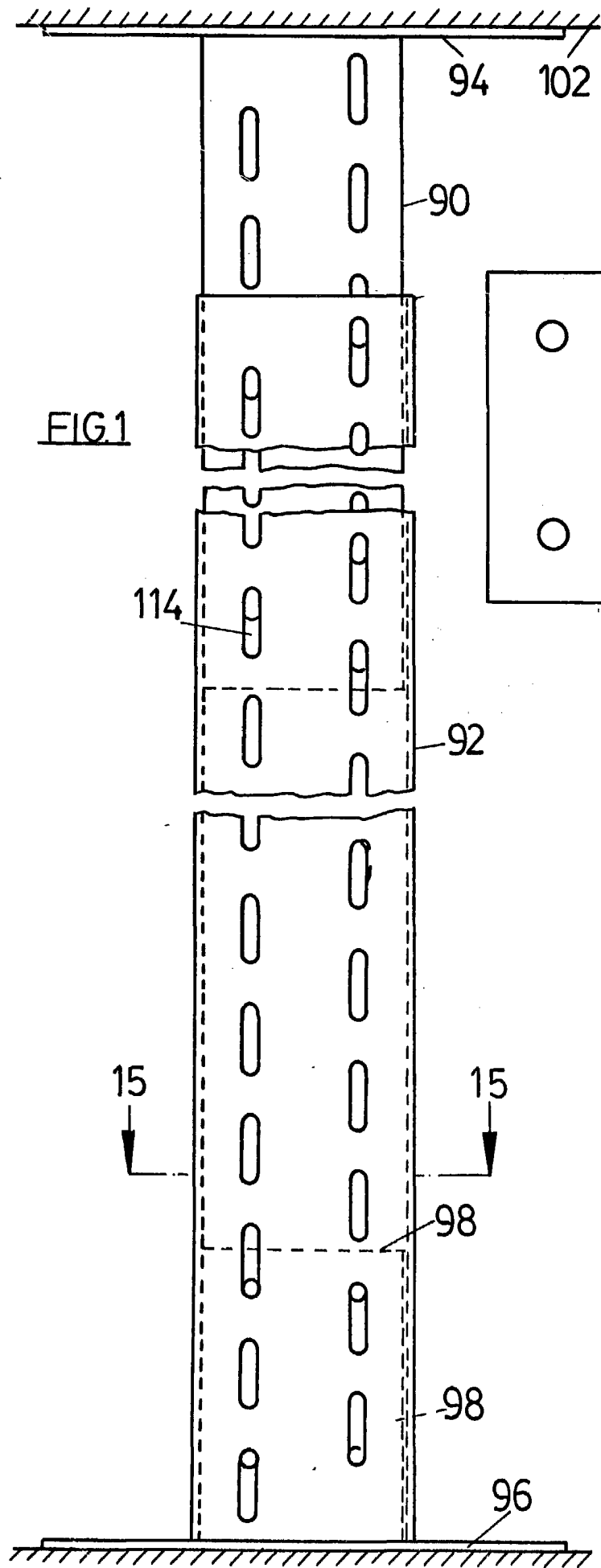

FIG. 1

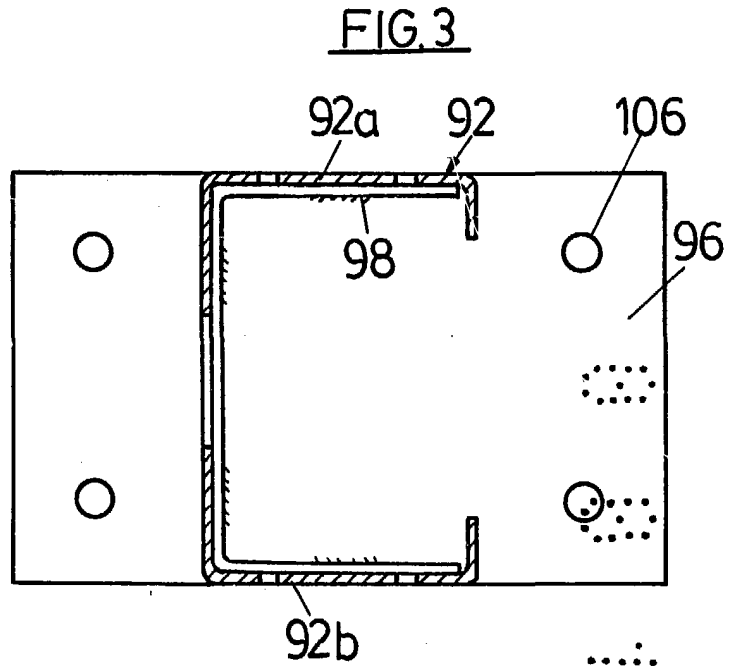

FIG. 3

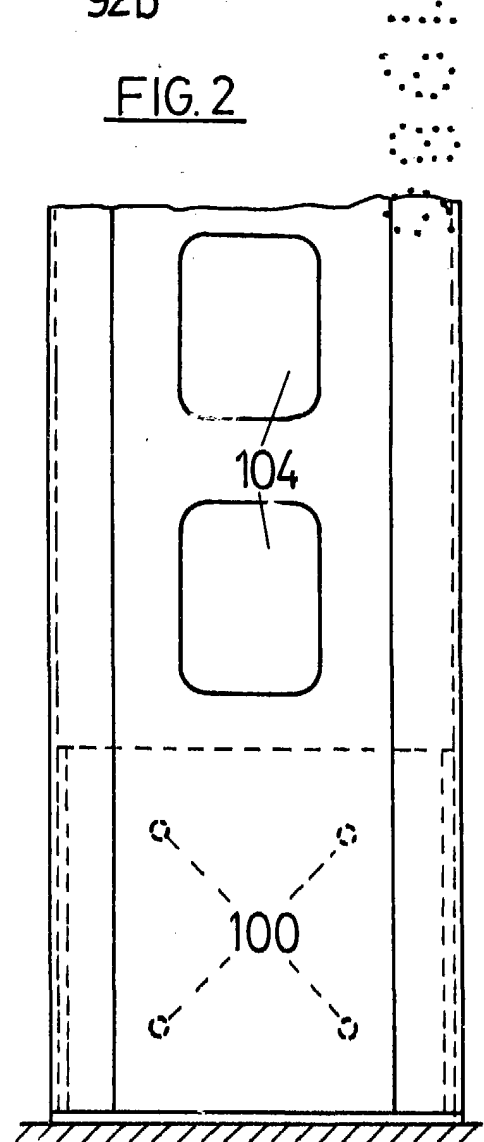
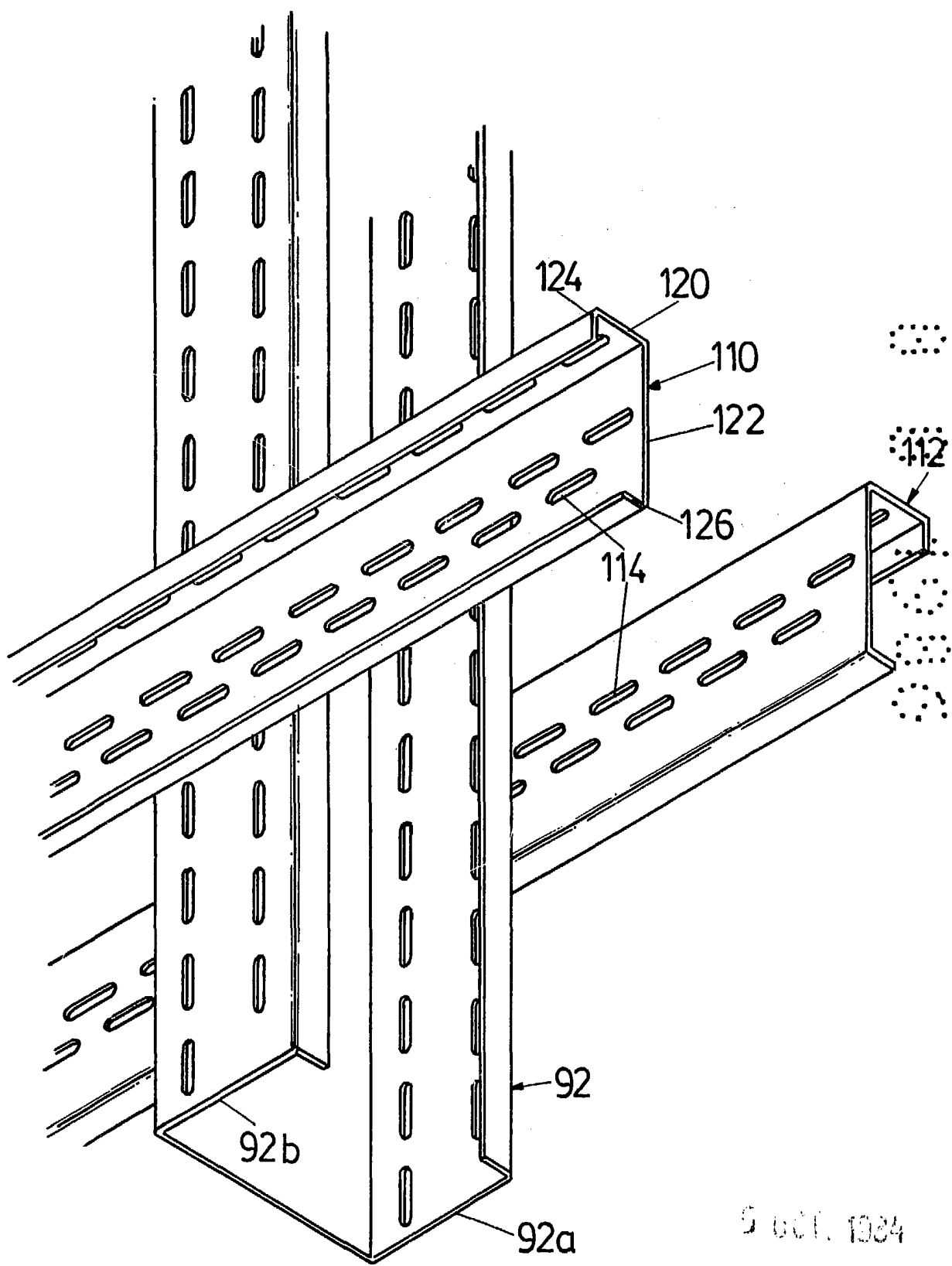

FIG. 2

5 OCT 1984

[Handwritten signature and scribbles]



5 601. 1984

FIG. 4

W. H. H. H. H. H.

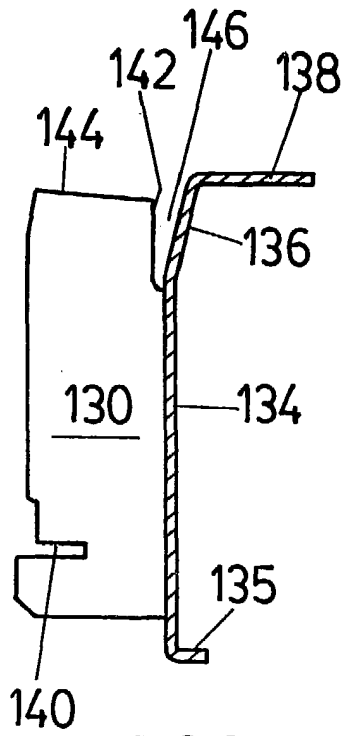

FIG. 5

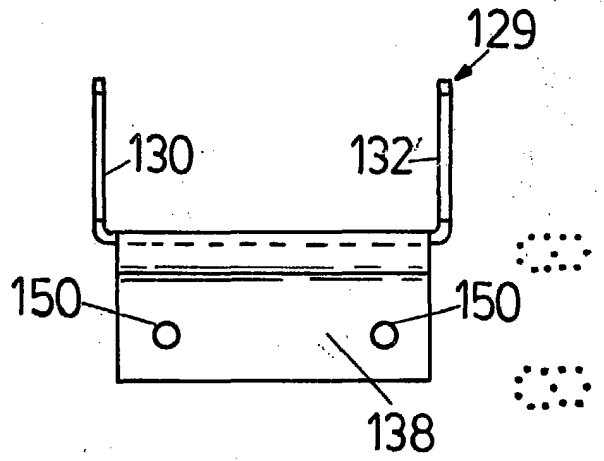

FIG. 6

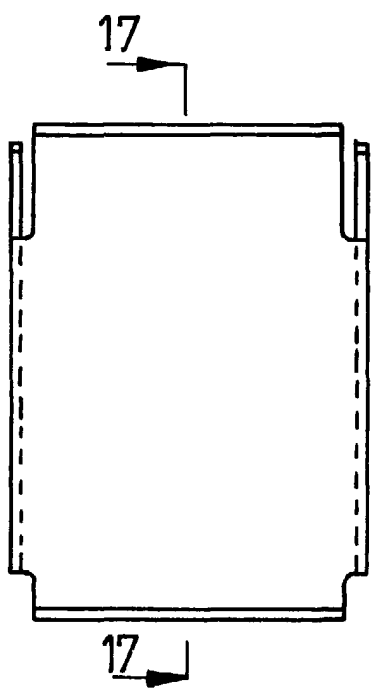

FIG. 7

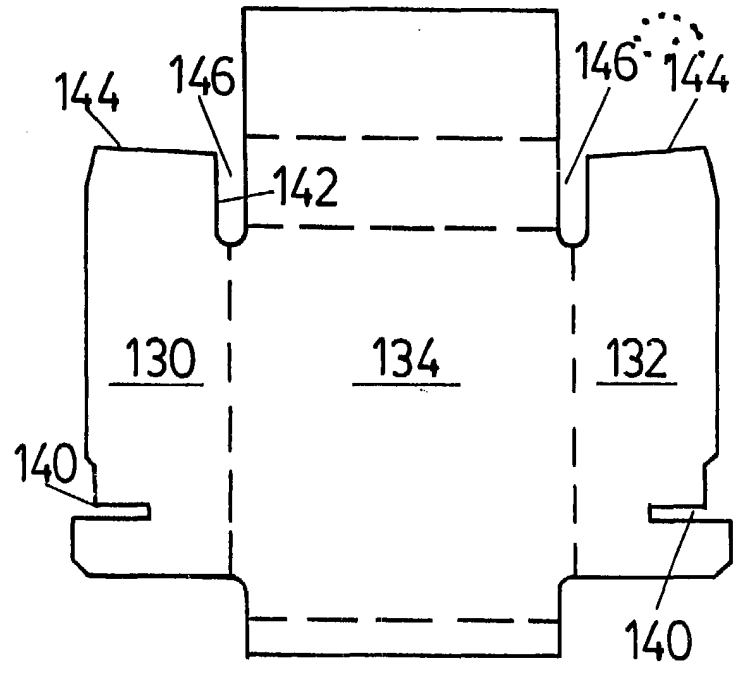

FIG. 8

5 001. 1834

[Handwritten signature]

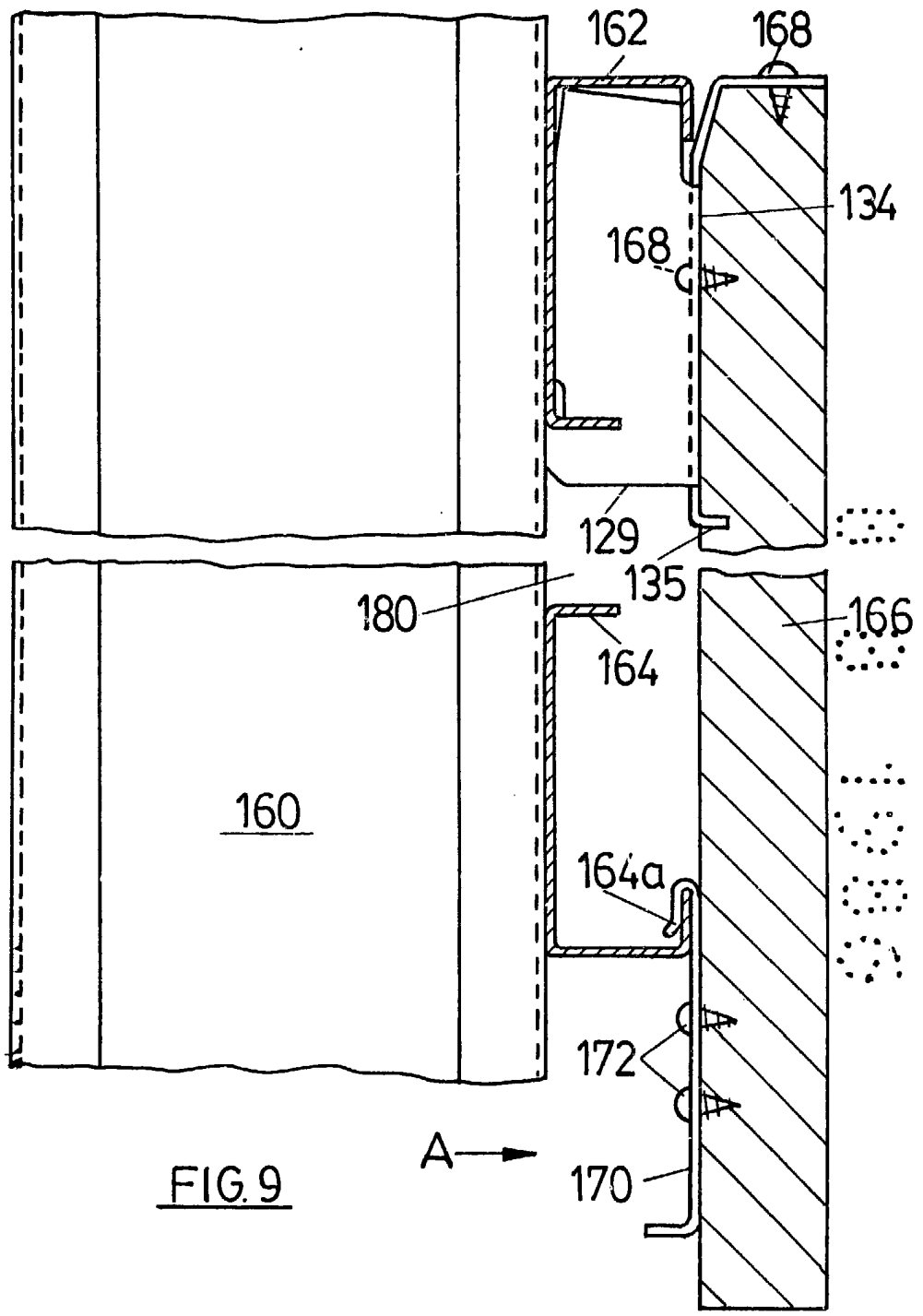

FIG. 9

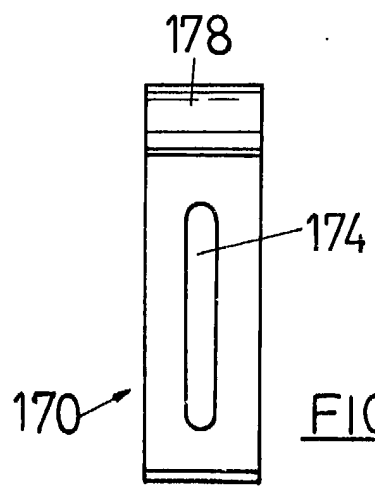

FIG. 10

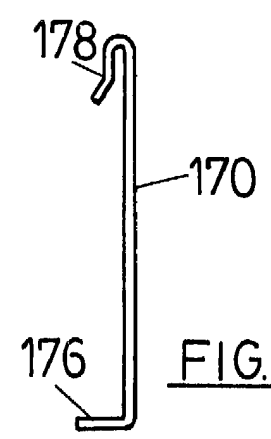

FIG. 11

9 JUN 1961

[Handwritten signature]

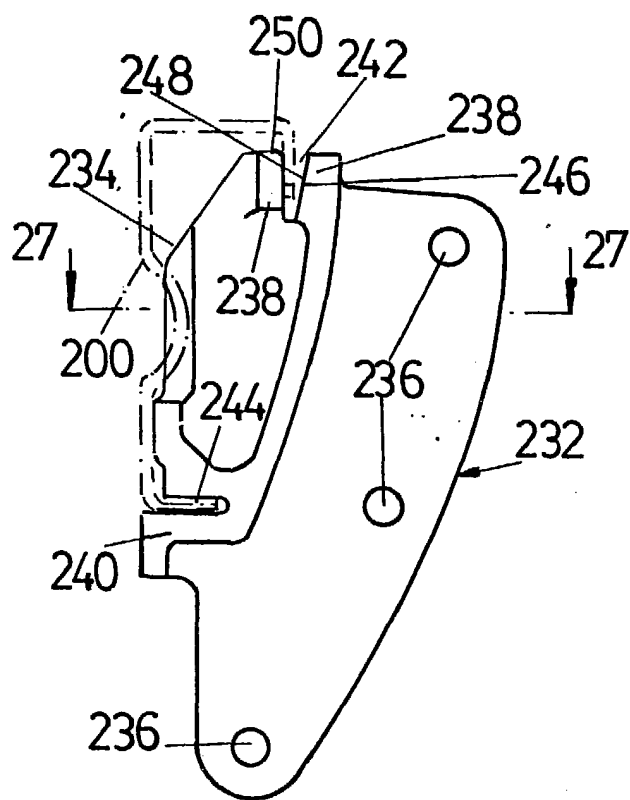

FIG. 12

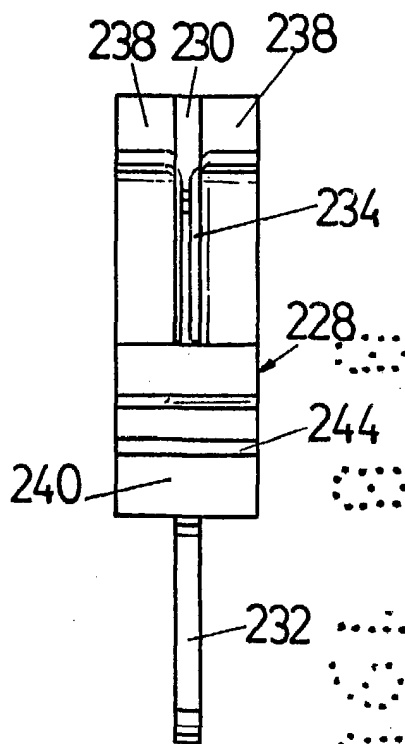

FIG. 13

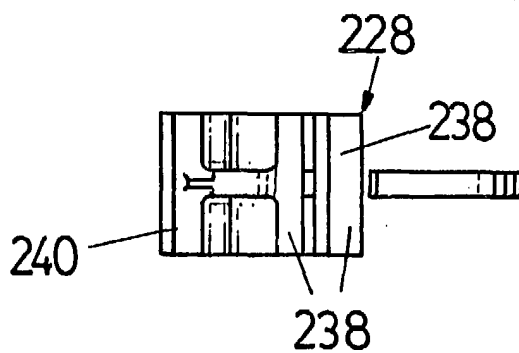

FIG. 14

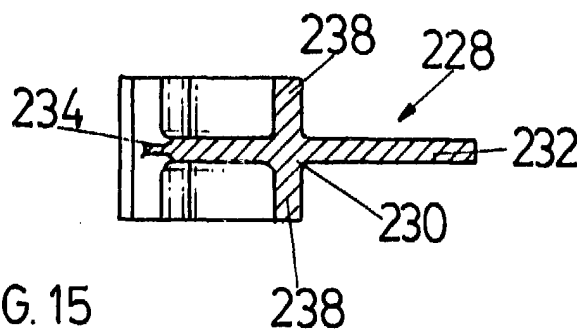

FIG. 15

5 087 1501

~~CONFIDENTIAL~~

