

⑩ ES ⑪ NUMERO 289803 ⑫ Y
⑬ FECHA DE PRESENTACION



ESPAÑA

MODELO DE UTILIDAD

1- MAR. 1986

③① PRIORIDADES: ③② FECHA ③③ PAIS
③① NUMERO P 33 29 649.9 17 de agosto de 1.983 Rep. Federal Alemana

④⑦ FECHA DE PUBLICIDAD ⑤① CLASIFICACION INTERNACIONAL
A47K3/04

⑤④ TITULO DE LA INVENCION
FALDON DE BAÑERA DE ESPUMA DE MATERIAL SINTETICO.

⑦① SOLICITANTE (S)
CORRECTA GMBH

DOMICILIO DEL SOLICITANTE
Correcta-Strasse 1, D 3590 Bad-Wildungen, República Federal Alemana

⑦② INVENTOR (ES)

⑦③ TITULAR (ES)

⑦④ REPRESENTANTE
D. JOSE MIGUEL GOMEZ-ACEBO Y POMBO.

.....
 : : :
 La invención se refiere a un faldón de bañera
 de espuma de material sintético.

Si una bañera ó un plato de ducha se monta en
 un edificio es generalmente costumbre revestir por razones
 5 estéticas e higiénicas los lados visibles desde el cuárto de
 baño con un faldón.

Se conoce un faldón que está constituido por
 mamposterias de cuerpos individuales de estiropor. : : :

La desventaja de esta construcción consiste en
 10 que además de una elevada mano de obra se exige gran pericia
 artesanal es la superficie exterior del faldón ha de ser total-
 mente plana para la usual colocación de azulejos.

También existe faldones de espuma de material
 sintético que están sujetos a un armazón metálico.

15 En estos faldones se conducen las solicitudes de
 las placas de material espumado a través del armazón hacia el
 piso formándose debido a los diferentes coeficientes de dilata-
 ción entre el acero y el material sintético pensiones térmicas
 adicionales. Además, especialmente cuando las piezas no se tratan
 20 con esmero, existe el peligro de oxidación de las partes metáli-
 cas. Al mismo tiempo transmiten las piezas metálicas el ruido
 y el calor, lo que es indeseable. A esto hay que añadir que el
 armazón metálico es muy costoso y que en caso de variación de
 las dimensiones son más difíciles de adaptar.

.....
.....
El cometido de la invención es hallar un faldón
adaptable en sus medidas, de rápido montaje que además de sufi-
ciente rigidez tenga una buena amortiguación contra el ruido y
el calor y forme una base plana para el revestimiento de la pared
5 aplicado después del montaje (por ejemplo azulejos).....

Este cometido se soluciona según la presente inven-
ción uniéndolo como mínimo en un lado visible como faldón de la ba-
ñera una estructura laminar a través de uniones directamente con
el lado inferior del borde del baño y con el piso del edificio.

10 Es sorprendente que el reducido grosor debido a
las estrechas condiciones espaciales de la estructura laminar de
espuma de material sintético posea una rigidez suficiente, hasta
bajo fuerzas de ataque lateral (por ejemplo presión de las rodi-
llas) de manera que tampoco salten los revestimientos sensibles,
15 tales como, por ejemplo, azulejos. Debido a la estructura laminar
que se puede componer de una placa plana de espuma PUR ó polies-
tireno se logra una buena amortiguación con respecto al sonido
corporal y flujo térmico. Otra ventaja consiste en que la placa
que por lo general se extiende por todo un lado completo se puede
20 cortar con un simple cuchillo a la medida en cada caso necesaria
y se puede montar con pocas manipulaciones. Asimismo es posible
dotar la superficie exterior de la placa con marcas para faci-
litar un pegado exacto de los azulejos ó con un revestimiento
definitivo (por ejemplo una lámina).

....:

En una forma de realización especial está prevista la estructura laminar en el borde con un apéndice.

Las estructuras laminares que en el borde superior tienen como apéndice por ejemplo un brazo se pueden enganchar simplemente en las artesas con borde acodado hacia dentro mediante posición inclinada durante la introducción y después llevar a su condición definitiva mediante giro. Para evitar que se deslizen hacia fuera es posible preveer también después en el lado interior del faldón como apéndice unos salientes individuales que al girar se oprimen contra el lado exterior de la pared del baño. Para evitar un entallamiento ó bien una rotura se puede dotar el apéndice además de un refuerzo (lámina protectora).

En otra forma de realización se ha desarrollado el apéndice en forma elástica.

Una lengüeta desarrollada como apéndice elástico en el borde de la placa ofrece la ventaja de que se facilita la alineación y se hace posible una compensación en caso de variar las medidas de construcción.

En una forma de realización preferente se ha dotado la estructura laminar de refuerzos.

Los refuerzos son posibles mediante desarrollos de nervadura. Sin embargo también es posible la colocación encima ó la incorporación de un tejido. Finalmente se pueden montar también piezas de material sintético ó bien de metal en forma alargada ó en distintos puntos. Mediante todos los refuerzos se

.....
 puede mejorar la resistencia de la estructura laminar:.....

En otra forma de realización se han dispuesto para las uniones unos escotes abiertos como mínimo hacia el lado frontal de la estructura laminar.

5 Mediante estos escotes que recogen la sujeción propiamente dicho (unión) es posible, acercar por una parte el faldón en la restante zona hasta las piezas de construcción limitrofes y, por otra parte, hacer que las uniones queden a tope con el lado exterior del faldón de la bañera para aplicar
 10 mejor el revestimiento.

En una forma de realización posible existen los escotes de una ranura continuada a lo largo del borde de la estructura laminar.

15 Mediante esta ranura que para mejor introducir o bien sujetar la unión se puede haber desarrollado más gruesa en un lado, se fija la estructura laminar en toda su longitud, lo que se recomienda especialmente en la zona del pie (en el suelo).

20 En una forma de realización especial se componen los escotes de distintas cámaras huecas abiertas con reboses. En esta cámara hueca se pueden introducir atravesando lateralmente la pared con una tobera un agente de esponjamiento endurecedor que entonces por espumación establece en el lado frontal una unión con la contrapieza, pudiendo a través de un rebose

.....
 después de llenar la cámara hueca fluir hacia el exterior lateralmente el material residual y cuidando eventualmente de una sujeción lateral adicional.

5 En una forma de realización mejorada se compone la unión de espuma de material sintético.

Para la sujeción se ha acreditado especialmente una espuma de material sintético de poliuretano tal y como se conoce, por ejemplo, como espuma de montaje con un tiempo de endurecimiento de 10 hasta 20 minutos.

10 En una forma de realización se compone la unión de elementos fijables mecánicamente.

Igualmente es posible una sujeción impecable mediante cuñas, tornillos de altura graduable o discos excéntricos.

15 Ejemplos de la invención se representan en los dibujos y se describen a continuación con más detalle. Muestran: Figura 1 un corte a través de una bañera con faldón de bañera; Figura 2 un corte a través de la bañera con faldón de bañera y un cajeadado inferior para los pies.

20 En la figura 1 se ha representado una bañera 1 sobre patas 2 en la que como faldón 3 de la bañera se ha dispuesto una estructura 4 laminar en forma de una placa con apéndice 6 superior fijado detrás del borde 5 de la bañera doblado tres veces y dispuesto como brazo rectangularmente con respecto
 25 a la placa 4. La unión superior 7 entre el baño 1 y la placa 4 se realiza mediante una espuma de material sintético que a tra-

vés de la perforación 8 ha penetrado en la cámara hueca 9 desarrollada como escote corto abierto hacia el lado frontal; provista del rebose 10, que después de espumar ha penetrado hasta el borde 5 de la bañera. En la parte inferior permite como escote una ranura 11 continuada a lo largo del lado frontal 12 de la placa 4 la fijación a través de un material espumado PUR como unión 7 la fijación del faldón 3 de la bañera contra el piso 20 en toda su longitud.

En la figura 2 se ha provisto una bañera 1 sobre pates 2 de un faldón 3 de estructura laminar 4 que tiene un cajeadado 13 y como refuerzo nervaduras de refuerzo 14 individuales. La unión superior 7 se compone de un tornillo 15 de altura graduable con cazoletas de succión 16 superior en un escote 17. La unión 7 inferior se compone de cuñas 18 que se han introducido a través de escotes 19 que atraviesan lateralmente.

Naturalmente vale la construcción según la presente invención también para platos de ducha u otros elementos de construcción a revestir (cajas) donde las estructuras laminares en la zona de unión pueden también unirse entre sí.

Descrita suficientemente la naturaleza del invento, así como la manera de realizarse en la práctica, debe hacerse constar que las disposiciones anteriormente indicadas son susceptibles de modificaciones de detalle en cuanto no alteren su principio fundamental.



REIVINDICACIONES

1.- Faldón de bañera de espuma de material sintético, caracterizado porque como mínimo en un lado visible se dispone como faldón de bañera (3), una estructura (4) laminar se une a través de uniones (7) directamente con el lado inferior del borde de la bañera (5) y con el piso (20) del edificio.

2.- Faldón de bañera según la reivindicación 1, caracterizado porque la estructura (4) laminar en el borde se dota de un apéndice (6).

3.- Faldón de bañera según las reivindicaciones 1 y 2, caracterizado porque el apéndice (6) se desarrolla en forma elástica.

4.- Faldón de bañera según las reivindicaciones 1 a 3, caracterizado porque la estructura (4) laminar se dota de refuerzos (14).

5.- Faldón de bañera según las reivindicaciones 1 a 4, caracterizado porque para la unión (7) se disponen escotes (9,11) abiertos como mínimo hacia el lado frontal (12) de la estructura (4) laminar.

6.- Faldón de bañera según las reivindicaciones 1 a 5, caracterizado porque el escote se compone de una ranura (11) continuada a lo largo del borde de la estructura (4) laminar.

7.- Faldón de bañera según las reivindicaciones

.....
 1 a 6, caracterizado porque los escotes se componen de cámaras huecas (9) individuales, abiertas, provistas de un reboste (10).

8.- Faldón de bañera según las reivindicaciones 1 a 6, caracterizado porque las uniones (7) se componen de espuma de material sintético.

9.- Faldón de bañera según las reivindicaciones 1 a 6, caracterizado porque la unión se compone de elementos (18) fijables mecánicamente.

10 10.- Faldón de bañera de espuma de material sintético, tal y como queda sustancialmente descrito en la presente Memoria, é ilustrado en los dibujos adjuntos.

Esta Memoria consta de 8 hojas escritas a máquina por una sola cara.

Madrid, 15 JUL. 1985

CORRECTA GmbH

J. M. GÓMEZ-ACEBO Y POMBO
 P. P. Firmado: PILAR DOMINGUEZ M.

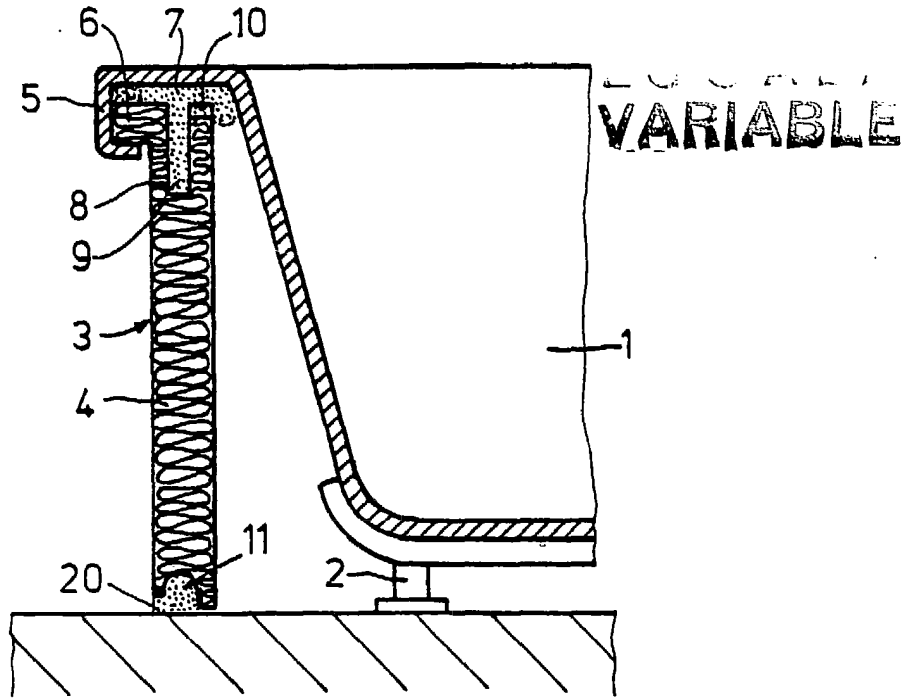

FIG. 1

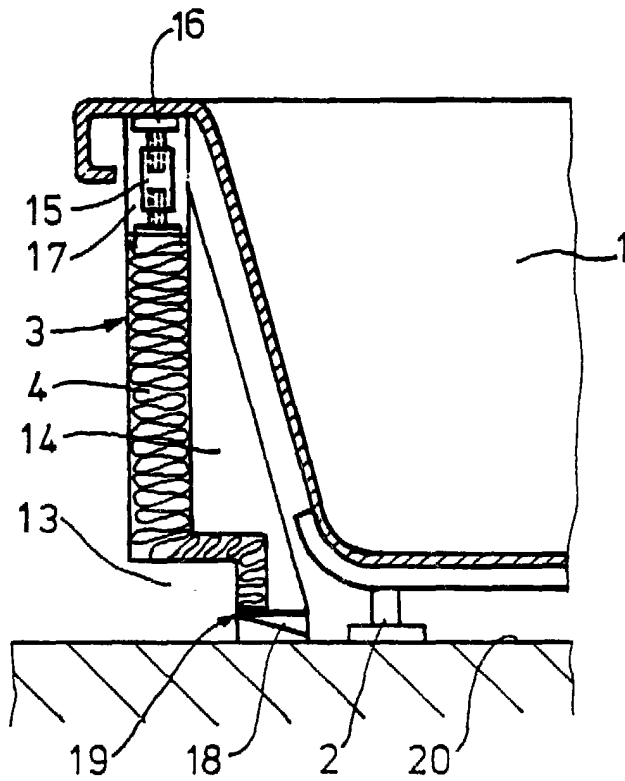

FIG. 2

16 AGO. 1981
Madrid
J. M. GONZÁLEZ DOMÍNGO
P. P. Firmado: PILAR DOMÍNGO