

19 ES 11 21 22	NUMERO <b>289766</b>	10 Y
	FECHA DE PRESENTACION <b>22 OCT. 1985</b>	



ESPAÑA

**MODELO DE UTILIDAD**

**1 AGO. 1986**

30 PRIORIDADES: 31 NUMERO	32 FECHA	33 PAIS
------------------------------	----------	---------

47 FECHA DE PUBLICIDAD	51 CLASIFICACION INTERNACIONAL <i>E04C 1/07</i>
------------------------	--

54 TITULO DE LA INVENCIÓN "MODULO PARA CELOSIAS".	..... ..... ..... .....
--	----------------------------------

71 SOLICITANTE (S) GRES DE VALDEMORILLO, S.A.	..... .....
--	----------------

DOMICILIO DEL SOLICITANTE Las Eras, s/n VALDEMORILLO (Madrid)	..... .....
--	----------------

72 INVENTOR (ES)	..... .....
------------------	----------------

73 TITULAR (ES) La firma solicitante	.....
---	-------

74 REPRESENTANTE JUAN JOSE ALONSO YAGUE (203-8)	.....
--	-------

MEMORIA DESCRIPTIVA

5 La presente invención se refiere, según se expresa en el enunciado de esta memoria descriptiva, a un módulo para la conformación de celosías, el cual ha sido sensiblemente perfeccionado en orden a facilitar el proceso de montaje del mismo, hasta el punto de que es factible la obtención de una celosía físicamente estable en ausencia de material aglomerante, como medio de unión entre los diferentes módulos integrantes de la misma.

10 Para ello el módulo que se preconiza, obviamente de naturaleza cerámica, está constituido mediante un cuerpo de perfil constante, obtenible por extrusión, en el que se definen cuatro sectores fundamentales, de contorno cuadrangular, sustancialmente huecos, dos de ellos superpuestos y los otros dos adosados transversalmente con respecto a los anteriores y centrados sobre el tabique compartimentador de estos últimos, denominándose en lo sucesivo a los dos primeros sectores "intermedios" y a los dos segundos "extremos".

25 Cada módulo extremo presenta además, emergiendo de sus caras paralelas libres, sendos reguesamientos prismático-cuadrangulares, también preferentemente huecos, desplazados hacia

5 las aristas libres de dicho sector, determinando respectivas acanaladuras con los sectores intermedios, todo ello de forma que en el acoplamiento entre módulos, acoplamiento que se realiza al tresbolillo, cada regruesamiento de un módulo se aloja en la acanaladura del contiguo y viceversa, consiguiéndose de esta manera un efecto de "machi-hembrado" que asegura una perfecta estabilidad de la celosía incluso, como anteriormente se ha dicho, en ausencia de aglomerante, aunque obviamente dicho aglomerante deba ser utilizado para potenciar al máximo dicha rigidez estructural.

10 De forma más concreta, cada uno de estos regruesamientos prismático-cuadrangulares presenta en correspondencia con una de sus aristas libres una pequeña pestaña preferentemente de perfil triangular, determinante de un tope sobre el fondo de la acanaladura del módulo en el que encaja, definiéndose de esta manera un espacio entre cada regruesamiento y la correspondiente acanaladura receptora del mismo, espacio destinado precisamente a ser ocupado por la masa de aglomerante, asegurándose de esta manera que el espesor de la capa de tal aglomerante sea exactamente el mismo en todas las uniones de la celosía.

5 A partir de esta estructuración general y como anteriormente se ha dicho, cada sector fundamental del módulo será mayoritariamente hueco para conseguir el efecto de celosía perseguido, pudiendo adoptar estos huecos la misma configuración prismático-cuadrangular que los sectores en los que están establecidos, o bien cualquiera otra, como por ejemplo cilíndrica, prismático-octogonal, sin que exista prácticamente limitación alguna en este sentido. La especial distribución al tresbolillo prevista para el acoplamiento entre módulos, determina que en el nudo de confluencia entre cuatro módulos se defina otro orificio, semejante a los de los sectores de tales módulos, lo que supone una perfecta continuidad en los orificios de la celosía, así como una regular distribución para las zonas de "empalme" entre módulos.

20 Cabe destacar también por último, que el citado módulo presenta las aristas libres de sus diferentes sectores biseladas a  $45^\circ$ , en orden a mejorar el acoplamiento entre módulos.

25 Para complementar la descripción que se está realizando y con objeto de ayudar a una mejor comprensión de las características del invento, se acompaña a la presente memoria descriptiva, como parte integrante de la misma, de una hoja

planos en la que con carácter ilustrativo y no limitativo, se ha representado lo siguiente:

5 La figura 1.- Muestra una vista en perspectiva de tres módulos para celosías realizadas de acuerdo con el objeto de la presente invención, de los que dos de ellos aparecen debidamente acoplados, mientras que el tercero está sensiblemente separado de los anteriores pero debidamente enfrentado a ellos de acuerdo con su posterior posición de montaje.

10 La figura 2.- Muestra otra vista en perspectiva de cuatro módulos participantes en una celosía y confluyentes en un mismo punto.

15 A la vista de estas figuras, puede observarse como el módulo para celosías que se preconiza está constituido mediante un cuerpo de perfil constante 1, de naturaleza cerámica y obtenible por extrusión, como anteriormente se ha dicho, cuerpo en el que se definen cuatro sectores fundamentales de sección cuadrangular, mayoritariamente huecos, dos de ellos superpuestos y en una posición intermedia, los referenciados con 2 y 3, mientras que los otros dos se adosan lateralmente a los anteriores en posiciones extremas, los referenciados con 4 y 5, quedando perfectamente centrados con respecto al tabique compartimentador 6 de los dos primeros.

20

25

30

Sobre cada uno de los sectores extremos 4 y 5, concretamente en sus caras paralelas libres, se establecen respectivos regruesamientos prismático-cuadrangulares 7, cerca de sus aristas libres, que definen a su vez con los respectivos módulos intermedios 2-3, correspondientes acanaladuras en U 8, estando los regruesamientos 7 de cada módulo destinados a acoplarse ajustadamente en las acanaladuras 8 de los módulos adyacentes, como se observa con todo detalle en la figura 2, en la que asimismo se observa también como en el montaje los diferentes módulos 1 quedan distribuidos al tresbolillo.

Para potenciar el correcto acoplamiento entre módulos se ha previsto que estos presenten las aristas libres 9 de sus diferentes sectores biseladas a 45°, de manera que tales biseles 9 contactan con los biseles 9 de los módulos complementarios.

El "machi-hembrado" definido en el acoplamiento entre módulos determina una perfecta estabilidad estructural de la celosía, aunque no obstante se ha previsto la aportación de una pequeña cantidad de aglomerante situada en el fondo de cada acanaladura 8. En este sentido y para asegurar que el espesor del aglomerante sea exactamente igual en todos los acoplamien-

tos entre módulos, los regruessamientos prismati-  
co-cuadrangulares 7 de los mismos están provis-  
tos de una pequeña pestaña triangular 10, situa-  
da sobre una de sus aristas libres, que en di-  
cho acoplamiento define espacios 11 de espesor  
predeterminado, que van a ser ocupados por la  
masa de aglomerante, permitiendo esta especial  
estructuración que, mediante presión de el módu-  
lo en situación de acoplamiento, este provoque  
una expulsión del material aglomerante en exceso,  
hasta una situación límite en la que la arista  
de la pestaña 10 hace tope sobre el fondo de  
la acanaladura 8 correspondiente.

Como se ha dicho anteriormente, cada sector  
2-3-4-5 de cada módulo es mayoritariamente hue-  
co, para conseguir el efecto de celosía perse-  
guido y, como se observa en la figura 1, tales  
huecos pueden adoptar una configuración prisma-  
tico-cuadrangular, prismático octogonal, cilin-  
drica o cualquiera otra. Merece especial men-  
ción el hecho de que tras el acoplamiento modu-  
lar para la conformación de la celosía, entre  
cada cuatro módulos confluyentes en un determi-  
nado punto, en la distribución al tresbolillo  
prevista al efecto, se determina entre ellos,  
como se observa en la figura 2, un hueco 12 se-  
mejante a los existentes en tales módulos, de

manera que estos vaciados complementarios 12 establecen una perfecta continuidad en la celosía.

5 Así pues y de acuerdo con la estructuración descrita, mediante la utilización del módulo que se preconiza es factible la obtención de celosías de fácil montaje, que ofrecen una gran rigidez estructural con una aportación mínima de material aglomerante y en las que los propios módulos son fácilmente obtenibles en un clásico proceso de moldeo por extrusión.

10 No se considera necesario hacer más extensa esta descripción para que cualquier experto en la materia comprenda el alcance de la invención y las ventajas que de la misma se derivan.

15 Los materiales, forma, tamaño y disposición de los elementos serán susceptibles de variación siempre y cuando ello no suponga una alteración a la esencialidad del invento.

20 Los términos en que se ha redactado esta memoria deberán ser tomados siempre en sentido amplio y no limitativo.

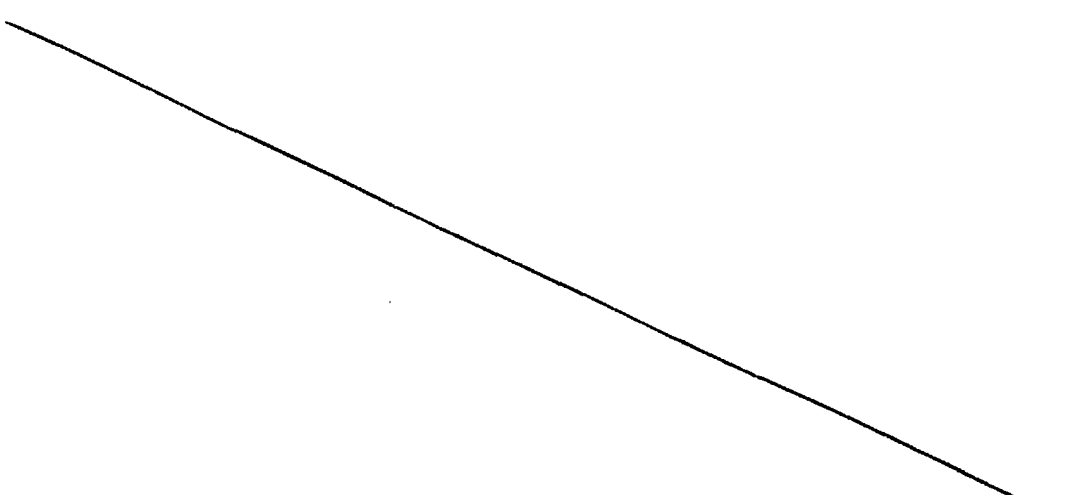

25

30

REIVINDICACIONES

5 1.- MODULO PARA CELOSIAS, del tipo de los  
obtenidos por extrusión a base de material cerá  
mico, esencialmente caracterizado por estar  
constituido a base de un cuerpo de perfil cons-  
tante en el que se definen cuatro sectores fun-  
damentales, cuadrangulares y sustancialmente  
huecos, dos de ellos directamente adyacentes,  
10 separados por un tabique intermedio y otros dos  
adosados a los anteriores, centrados sobre los  
bordes del citado tabique compartimentador y  
sensiblemente distanciados, siendo estos cuatro  
sectores formal y dimensionalmente coincidentes  
15 entre sí y estando provistos los sectores extre-  
mos en sus dos caras paralelas libres de respec-  
tivos regruesamientos prismático-cuadrangulares  
que afectan aproximadamente a la mitad extrema  
de dichas caras y que definen con los sectores  
20 intermedios respectivas acanaladuras, destina-  
das a recibir, en el acoplamiento al tresbolillo  
entre módulos, a los regruesamientos de los mó-  
dulos complementarios, todo ello de forma que  
en tal acoplamiento se consigue un doble "machi  
25 hembrado" entre módulos, en correspondencia con  
cada uno de los cuatro regruesamientos estable-  
cidos en cada módulo.

5 2.- MODULO PARA CELOSIAS, según reivindicación 1, caracterizado porque los citados regruesamientos prismático-cuadrangulares están provistos en su cara opuesta al sector del que emergen y en su arista externa, de respectivas pestañas de perfil triangular, actuantes como topes limitadores de penetración en las ranuras de los módulos contiguos, en orden a establecer espacios vacíos, en el fondo de tales acanaladuras y tras el mencionado acoplamiento, espacios destinados a ser ocupados por la masa de aglomerante utilizada como nexo de unión entre módulos, habiéndose previsto además que las aristas libres de tales módulos estén biseladas a 45° y que los módulos contacten entre sí a través de dichos biseles.

15 3.- MODULO PARA CELOSIAS, según reivindicaciones anteriores, caracterizado porque el interior hueco de cada uno de los cuatro sectores fundamentales definidos en el mismo adopta cualquier configuración geométrica, tal como la prismático-cuadrangular, la prismático-octogonal, o cilíndrica, de acuerdo con el diseño previsto para la celosía, con la especial particularidad de que en correspondencia con cada zona de unión entre cuatro módulos, tras el citado acoplamiento al tresbolillo entre ellos, se de-

20

25

fine un vaciado semejante, formal y dimensional<sub>l</sub>  
mente, a los huecos definidos en cada sector  
fundamental del módulo.

5 4.- MODULO PARA CELOSIAS, según queda descri<sub>i</sub>  
to y reivindicado en la presente memoria que  
consta de once hojas todas ellas escritas a má-  
quina por una sola de sus caras y se representa  
en los dibujos que se acompañan.

Madrid, 22 OCT. 1985

p. a.

JUAN JOSE ALONSO YAGUE  
P. P.

  
Jesús Pícazo Sierra



10

15

20

25

30

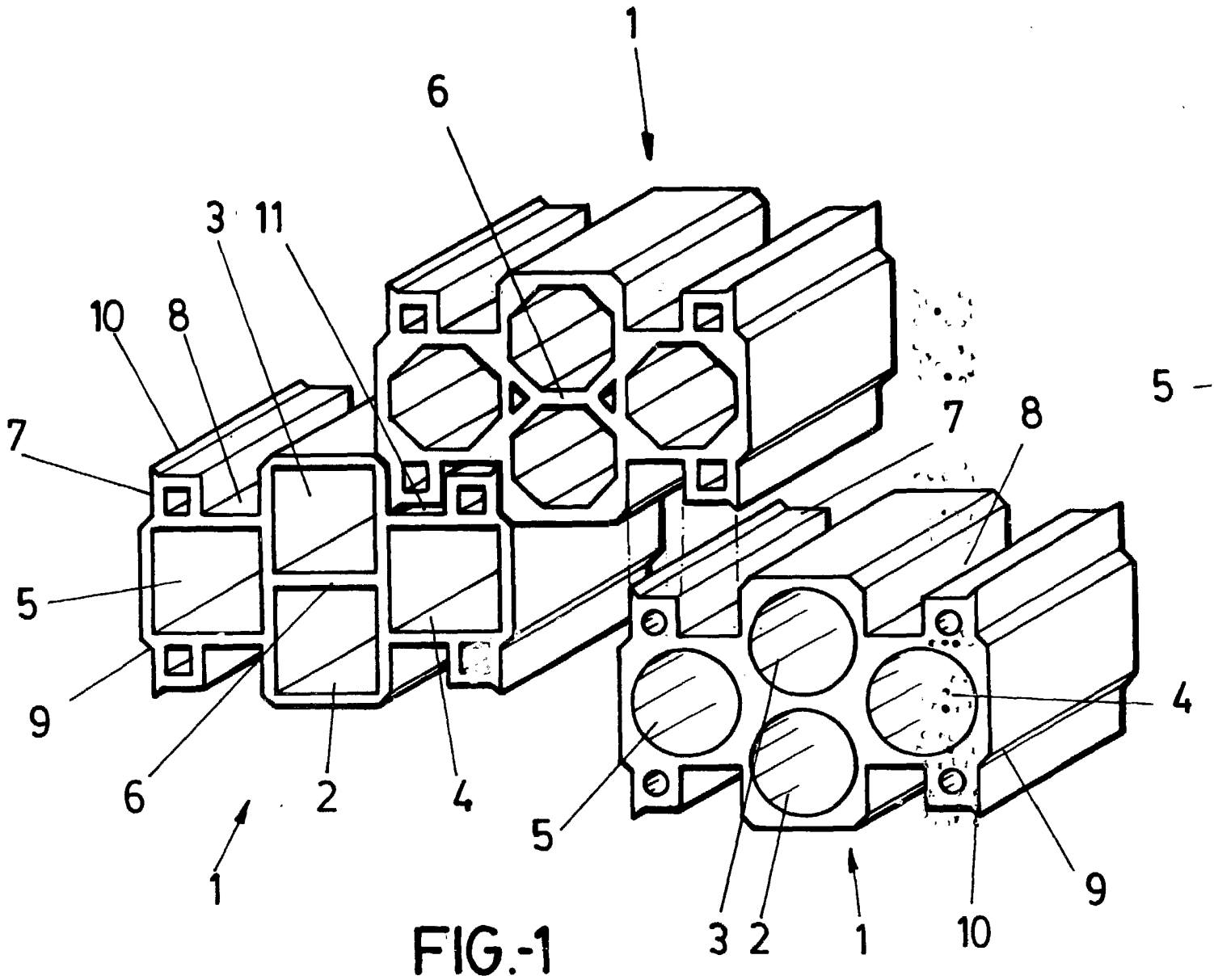

ESCALA VARIABLE

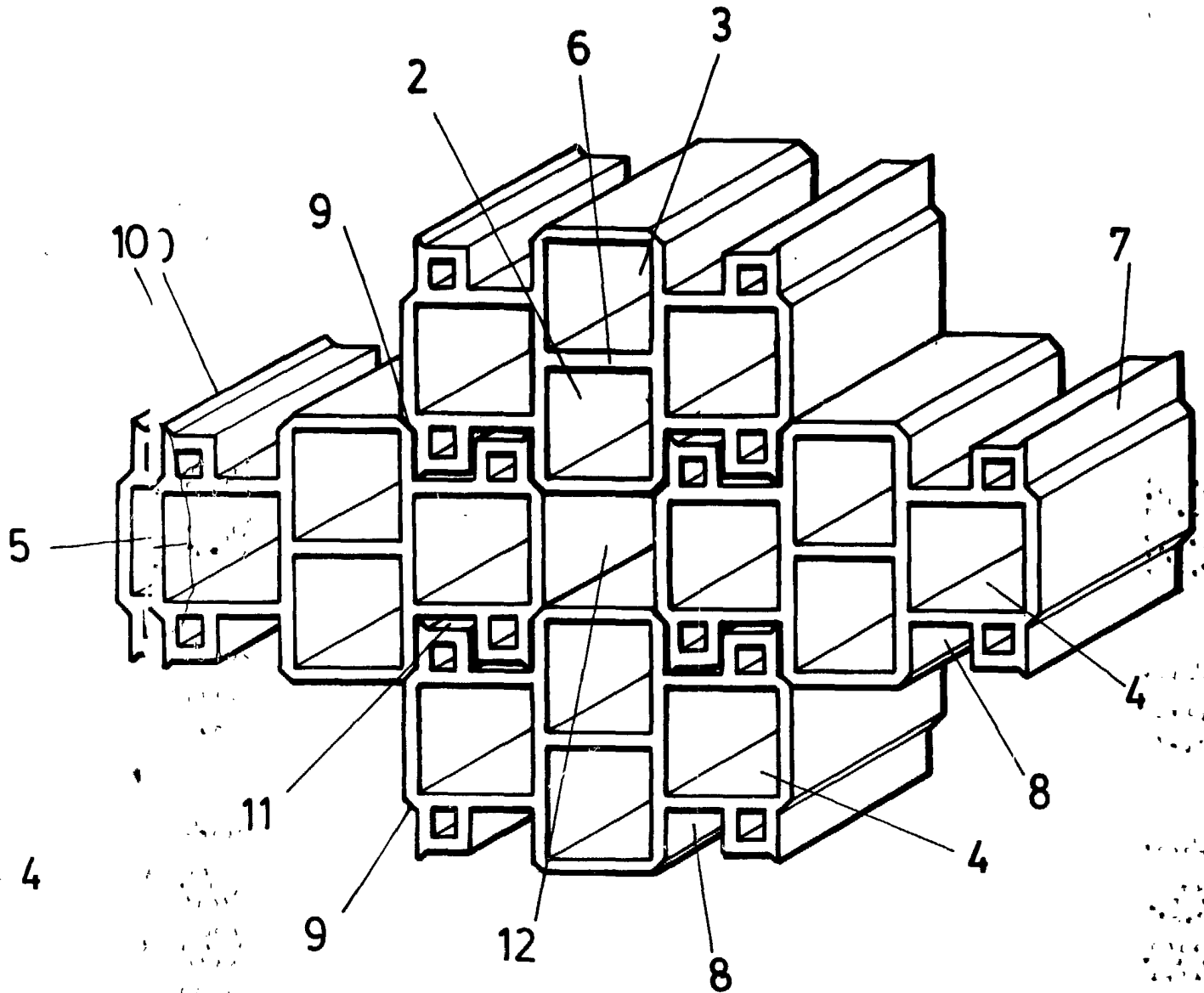

FIG.-2

22 OCT. 1985

MADRID

JUAN JOSE ALONSO YAGUE  
P. P.

Jesús Picazo Sierra