

(19) ES (21) (22)	(11) NUMERO 289.745 (16) Y
	FECHA DE PRESENTACION 22 - 10 - 85



ESPAÑA

MODELO DE UTILIDAD

9 - ABR. 1986

(30) PRIORIDADES:	(32) FECHA	(39) PAIS
(31) NUMERO		

(47) FECHA DE PUBLICIDAD	(81) CLASIFICACION INTERNACIONAL
	Int. Cl. B65B 11/02

(54) TITULO DE LA INVENCIÓN
"ENVOLVENTE MEJORADA PARA HELADOS Y SIMILARES"

(71) SOLICITANTE (S)
D. Pedro MASSANET GIMENEZ

DOMICILIO DEL SOLICITANTE
Angel Guimerá, 34 Urbanitzación "Els Saulons"
SAN FELIU DE CODINAS (BARCELONA)

(72) INVENTOR (ES)
El mismo solicitante

(73) TITULAR (ES)

(74) REPRESENTANTE
DE Matilde Llort Geronés

El presente Modelo de Utilidad se refiere a una envolvente mejorada para helados y similares, que presenta la ventaja de que fácilmente puede quitarse la envolvente, simultaneándose esta característica con la de que la envolvente presenta unas características de estanqueidad y por tanto de conservación del helado o producto envasado en su interior.

La envolvente reivindicada está constituida por un cuerpo en forma de sólido de revolución especialmente tronco-cónico que presenta en su boca superior, que es la base mayor del tronco de cono, un refuerzo perimetral. La envolvente presenta una línea de corte en el sentido de la generatriz, teniendo un borde recto y presentando el otro borde una pestaña saliente en parte de su longitud. El cierre de la envolvente se realiza por solape y unión del borde de la pestaña sobre el borde recto. Al querer usar el contenido del envase, se abre la envolvente tirando de la pestaña del borde de solape. Sobre el refuerzo perimetral de la boca superior, se aplica y adhiere la tapa en forma de disco circular correspondiente a la base mayor del tronco de cono.

El fondo de la envolvente queda cerrado por un disco rígido introducido y ajustado en el interior de la boca de la base inferior de la envolvente troncocónica. El disco rígido presenta, en su cara inferior, una prolongación perpendicular de sección en cruz o estrella, para facilitar el asido del producto contenido en el interior de la envolvente reivindicada.

En la hoja gráfica adjunta y a título de ejemplo, se representa un caso de realización práctica de la envolvente mejorada para helados y similares, objeto del presente modelo de utilidad.

5 La figura 1 representa el conjunto de la envolvente con sus elementos en desarrollo y sin su contenido. La figura 2 representa la envolvente cerrada o sea tal como se presenta a la venta el helado o similar. La figura 3 es el corte del palo soporte según AB.

10 Siguiendo los dibujos se advierte el cuerpo troncocónico -1- principal de material laminar flexible, que presenta la abertura en el sentido de la generatriz con un borde resto -2- y el borde contiguo -3- que es recto, exceptuando una pestaña saliente -4- dispuesta en su tramo superior. El fondo de menor diámetro del cuerpo troncocónico, queda cerrado por un disco rígido -5- ajustado en el hueco interior de la envolvente. Del centro de la cara inferior del disco -5- sobresale una barra soporte de sección en forma de cruz de cuatro brazos -6- que facilita la sujeción, evitando el deslizamiento. El borde de la parte superior o boca de mayor diámetro del cuerpo -1-, presenta un refuerzo o bordón -7- por encima del cual, después de poner la masa del helado o producto a envasar, se aplica y sujeta la tapa circular -8-.

25 Al presentar dispuesto el helado para su consumo, la envolvente -1- presenta la superficie troncocónica cerrada y la pestaña -4- y el borde -3- con parte solapada sobre el

borde -1- tal como se ve en la figura 2. Así pues, al desearse consumir el contenido comestible, basta levantar la pestaña -4-, abriendo la envolvente, si se desea por ejemplo separar de la envolvente y disponerse en una plata.

5

Se fabricará la envolvente mejorada para helados y similares, objeto del presente Modelo de Utilidad, con los materiales apropiados a sus elementos componentes, pudiendo variar su forma, acabado, dimensiones y cuantos detalles no alteren, cambien o modifiquen su esencialidad.

10

15

20

25

- R E I V I N D I C A C I O N E S -

1ª.- Envolverte mejorada para helados y similares, caracte-
rizada porque está constituida por un cuerpo en forma de só-
lido de revolución especialmente troncocónico que presenta,
en su boca superior que es la base mayor del tronco de cono,
5 un refuerzo perimetral. La envolverte presenta una línea de
corte en el sentido de la generatriz, teniendo un borde recto
y el otro borde presentado una pestaña saliente en parte de
su longitud. El cierre de la envolverte se realiza por solape
pe y unión del borde con pestaña sobre el borde recto. Al
10 querer usar el contenido del envase, se abre la envolverte
tirando de la pestaña del borde de solape. Sobre el refuerzo
perimetral de la boca superior se aplica y adhiere la tapa en
forma de disco circular correspondiente a la base mayor del
tronco de cono.

15 2ª.- Envolverte mejorada para helados y similares, según rei-
vindicación primera, caracterizada porque el fondo de la en-
volverte queda cerrado por un disco rígido, introducido y
ajustado en el interior de la boca de la base inferior de la
envolverte troncocónica. El disco rígido presenta, en su cara
20 inferior, una prolongación perpendicular de sección en cruz o
estrella.

3ª.- Envolverte mejorada para helados y similares.

Consta la presente memoria descriptiva de cinco hojas folia-
das escritas por una sola cara.

25

Barcelona, 18 de Octubre de 1.985

P. A.
M. LLORT



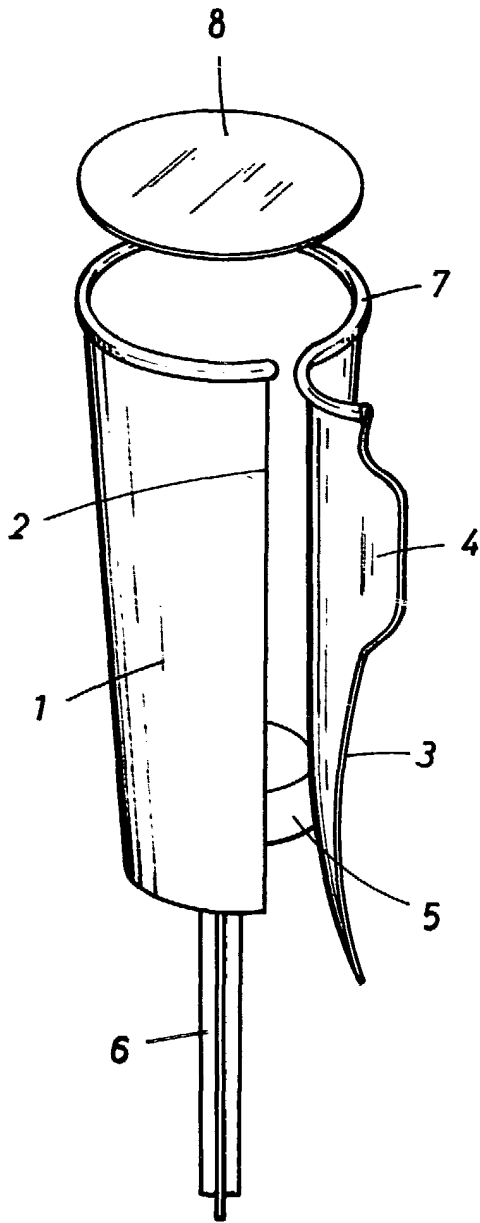

FIG. 1

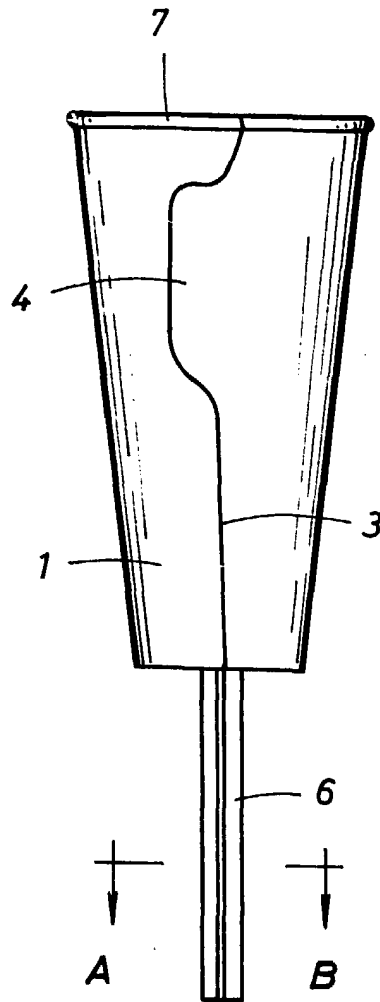

FIG. 2

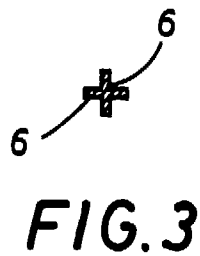

FIG. 3



BARCELONA 18 DE Octubre DE 1985.

M. LLORT