

| | | |
|-------------------------|-----------------------|----------------|
| 10 ES 11 21 22 | NUMERO | 10 Y 289741 |
| | FECHA DE PRESENTACION | |



ESPAÑA

MODELO DE UTILIDAD

11 - MAR. 1986

| | | |
|------------------------------|----------|---------|
| 30 PRIORIDADES: 31 NUMERO | 32 FECHA | 33 PAIS |
|------------------------------|----------|---------|

| | |
|------------------------|--|
| 47 FECHA DE PUBLICIDAD | 51 CLASIFICACION INTERNACIONAL <i>B42C¹/10</i> |
|------------------------|--|

| |
|--|
| 54 TITULO DE LA INVENCIÓN SOPORTE PARA ETIQUETAS AUTOADHESIVAS. |
|--|

| |
|--|
| 71 SOLICITANTE (S) PROCEDIMIENTOS AUTOMATICOS, S. A. - P.R.A.U.S.A. |
|--|

| |
|---|
| DOMICILIO DEL SOLICITANTE L'HOSPITALET DE LLOBREGAT (Barcelona) Av. del Carrilet, 219, 2n. |
|---|

| |
|------------------|
| 72 INVENTOR (ES) |
|------------------|

| |
|-----------------|
| 73 TITULAR (ES) |
|-----------------|

| |
|--|
| 74 REPRESENTANTE Don Ignacio PONTI GRAU |
|--|

La presente invención se refiere a un soporte para etiquetas autoadhesivas, especialmente ideado para su utilización en impresoras accionadas a través de ordenador, pero que también puede utilizarse con medios de impresión convencionales.

Es habitual la utilización de bandas portadoras de etiquetas adhesivas, sobre las que descarga los datos una impresora, cuyas etiquetas se utilizan para su fijación posterior en sobres o para fines similares. En los casos en que es conveniente disponer de una lista de las etiquetas impresas es necesario volver a efectuar un listado, con la consiguiente pérdida de tiempo y el bloqueo de la unidad impresora durante el tiempo que transcurre la ejecución del listado en cuestión.

Para simplificar estas operaciones, reduciendo tiempo y costes, se ha ideado el soporte para etiquetas autoadhesivas objeto de la invención.

El soporte en cuestión consta esencialmente de una lámina con el anverso dotado de propiedades antiadhesivas y copiativas, sobre el cual están adheridas un número indeterminado de etiquetas desprendibles, autoadhesivas, sobre las cuales se descargan datos convencionales que quedan reproducidos sobre la cara anversa de la lámina soporte y permanecen en ella una vez desprendidas las etiquetas.

Se ha previsto que pueden situarse delante de la lámina soporte un número indeterminado de láminas con medios copiativos intercalados, sobre los que se descargan los datos que quedan reproducidos en tales láminas, en las etiquetas y

en la lámina soporte.

Ventajosamente la lámina soporte presenta bandas laterales perforadas para el arrastre de la misma en una máquina impresora convencional.

5 Para la mejor comprensión de cuanto queda descrito en la presente memoria, se acompaña un dibujo en el que, tan sólo a título de ejemplo, se representa un caso práctico de realización.

10 En dicho dibujo la figura 1 es una vista en perspectiva de un tramo de la lámina soporte configurada en forma de banda continua con perforaciones marginales de arrastre; la figura 2 es una vista esquemática en sección transversal de la lámina soporte con las etiquetas adheridas y la figura 3 es un detalle en perspectiva de la lámina soporte
15 sobre cuyas etiquetas se han descargado datos, una de las cuales aparece desprendida y mostrando los datos copiados en la lámina soporte.

 El soporte para etiquetas adhesivas descrito consta en los dibujos de una lámina soporte -1- con el anverso
20 -2- con un tratamiento apropiado de características antiadhesivas y copiativas. Sobre dicho anverso aparecen adheridas de origen unas etiquetas -3-.

 En los márgenes de la lámina -1- hay bandas perforadas -4-, habituales en los documentos continuos destinados
25 a ser utilizados por las máquinas impresoras mandadas por ordenador.

 Sobre las etiquetas -3- se descargan los datos -5- que quedan impresos sobre las etiquetas y copiados automáti-

camente sobre el anverso -2- de la lámina -1-, con lo cual, una vez desprendidas las etiquetas de la lámina -1-, aparecen los datos -5a- sobre su anverso, constituyendo un listado, que hace innecesario volver a efectuar la impresión de los datos en un listado convencional.

Es evidente que mediante el soporte descrito se ahorra tiempo de impresión, lo que supone una disminución en los costes generales de utilización del ordenador o del medio convencional utilizado para realizar los listados.

Se ha previsto la posibilidad de que el soporte con las etiquetas vaya incorporando a hojas con medios copiativos intercalados, con el fin de rellenarlas al mismo tiempo que se imprimen las etiquetas y la lámina de soporte. La descarga de datos puede realizarse sobre las etiquetas y las hojas con los medios copiativos quedar detrás de la lámina de soporte, o bien, al contrario, situar las hojas con medios copiativos delante de la lámina de soporte.

También es posible que una o más láminas tengan menor anchura y una sola tira lateral de arrastre, siempre que haya una lámina de anchura normalizada provista de dos tiras de arrastre.

Serán independientes del objeto de la invención los materiales empleados en la fabricación de los componentes del soporte, formas y dimensiones de los mismos, y todos aquellos detalles accesorios que puedan presentarse, siempre y cuando no afecten a su esencialidad.

R E I V I N D I C A C I O N E S

1. Soporte para etiquetas autoadhesivas, caracterizado esencialmente por el hecho de que consta de una lámina cuyo anverso está dotado de propiedades antiadhesivas y copiativas, sobre el cual van adheridas de origen unas etiquetas autoadhesivas y desprendibles, sobre las cuales se descargan los datos convencionales mediante un medio impresor que actúa por presión, cuyos datos quedan copiados automáticamente en el anverso de la lámina de soporte que, una vez desprendidas las etiquetas constituye un documento o listado portador de los datos descargados sobre las etiquetas.

2. Soporte para etiquetas autoadhesivas, según la reivindicación anterior, caracterizado por el hecho de que, opcionalmente, la lámina soporte con las etiquetas va incorporada a un número indeterminado de hojas con medios copiativos intercalados.

3. Soporte para etiquetas autoadhesivas, según la reivindicaciones 1 y 2, caracterizado por el hecho de que, ventajosamente, por lo menos una de las láminas es portadora de tiras marginales perforadas, para su arrastre en máquinas impresoras accionadas a través de ordenador.

4. Soporte para etiquetas autoadhesivas.

La presente memoria consta de cinco hojas.

Barcelona, 22 de octubre de 1985

PROCEDIMIENTOS AUTOMATICOS, S.A.-P.R.A.
U.S.A.

p.a. **I. PONTI**

P. P.



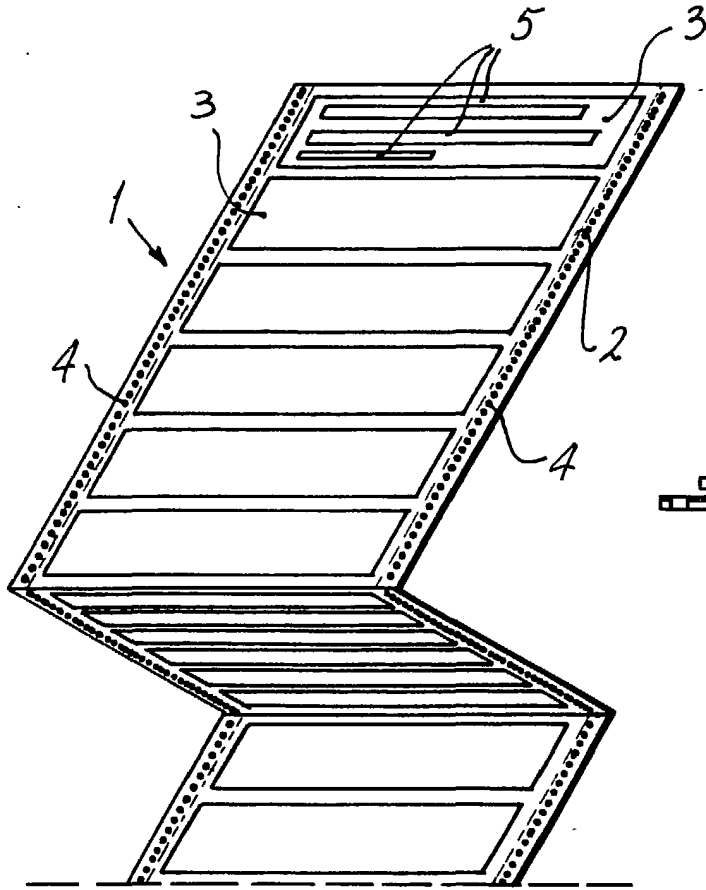

FIG 1

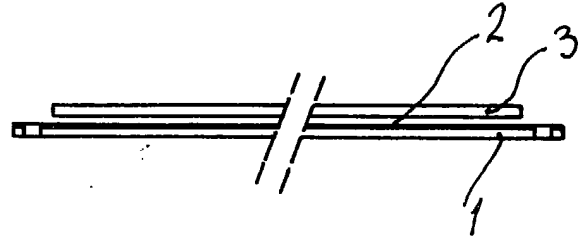

FIG 2

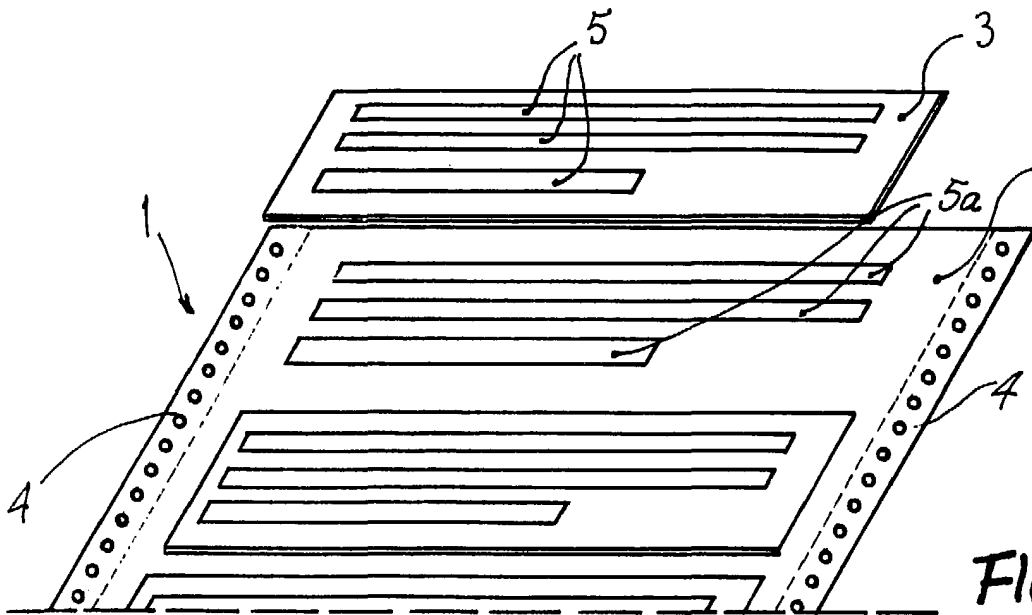

FIG 3



Barcelona, a 22 de octubre de 1985

p.a. **I. PONTI**

P.P.

I. Ponti

3458117