



289723
289723

P A T E N T E D E I N V E N C I O N

por VEINTE años

cuyo privilegio se solicita para España y
todos sus territorios y plazas de soberanía, a favor de:

PRODUCTOS CRUZ VERDE, S.A.

entidad española, domiciliada en Barcelona,
calle Consejo de Ciento, núm. 143, relativa
a:

"MEJORAS EN LA CONSTRUCCION DE VALVULAS PARA
AEROSOLES".

=====



MEMORIA DESCRIPTIVA

289723

La presente Patente de Invención, como se indica en su enunciado, se refiere a unas mejoras en la construcción de válvulas para aerosoles. - - - - -

- 5. Los envases aplicados para la expendición y uso de productos líquidos aerosoles, aportan reales ventajas en cuanto a su manipulación y a las facilidades que ofrecen para la administración de aquéllos en la forma más conveniente, a base de una fina pulverización, la cual presenta una igualada intensidad de proyección desde el principio hasta el agotamiento del producto de referencia. - - - - -

- 10. Con el objeto de aducir unas mayores condiciones constructivas y también un más ajustado modo de accionamiento, ha sido ideado un nuevo tipo de válvula que, por otra parte, tiene la ventaja de facilitar una indefinida utilización del envase, mediante sucesivos rellenados, dado el acoplamiento practicable del cabezal que va asociado a la citada válvula.

- 15. Todo ello forma parte de unas mejoras, según se expone en la presente Patente, caracterizadas por el hecho de disponerse un envase con gollete roscado interiormente, en el que se aplica un cabezal separable, de modo que el mismo gollete presenta un asiento interior en el que se apoya periféricamente el cuerpo de una válvula, la cual se compone además de un núcleo elástico que se acopla en la parte superior de aquel cuerpo, cuyo núcleo tiene un hueco central en el que se dispone un tubo rígido que pasa a través del cabezal y se une al elemento pulsador, para la activación de la

289723

6 M



válvula, y que contiene una boquilla atomizadora, con la particularidad de que dicho tubo tiene cerrada su boca inferior y presenta junto a la misma una ranura periférica orificada que, en la posición estable de la válvula, queda obturada por el núcleo elástico, todo ello de manera que al ser accionado el pulsador, con leve presión inclinada, la parte inferior del tubo determina una deformación de este núcleo, con abertura de una rendija que establece una comunicación entre la ranura orificada y el interior del cuerpo de la

5. válvula, al que tiene libre acceso el líquido envasado a presión, por lo que el mismo halla salida hacia la referida boquilla. - - - - -

El roscado interior del gollote es realizado según un fileteado de presión, apto para resistir las presiones originadas en el interior del envase. - - - - -

15.

El cabezal del envase es objeto de inmovilización mediante un anillo elástico aplicado junto a su borde superior, en orden a evitar el desenroscado intempestivo del propio cabezal, y de manera que el mismo anillo forma parte, eventualmente, del elemento de precinto del producto envasado. - - - - -

20.

El cuerpo de la válvula y el envase constituyen una pieza única, de modo que el contorno de dicho cuerpo se obtiene como derivación del asiento interior del gollote del envase. - - - - -

25.

Para facilitar la comprensión de las ideas expuestas, dando a conocer al mismo tiempo diversos detalles de orden constructivo, se describe seguidamente una forma de realización de la presente Patente haciendo referencia a los

289723 5 JUL 19



planos que acompañan a esta memoria, los cuales, dado su fin primordialmente ilustrativo, deberán ser interpretados como desprovistos de todo alcance limitativo respecto a la amplitud de la protección legal que se solicita. En los di-

5. dibujos: - - - - -

Figura 1; es una vista en alzado, según una sección diametral, que representa la parte superior del envase cuya válvula se halla en posición estable de cierre. -

10. Figura 2, es una vista análoga a la anterior a mayor escala, en el caso de que la válvula se halle en posición de activación para la salida del líquido envasado. - -

15. Con referencia a dichas figuras y a los números que sobre las mismas indican cada una de las partes y detalles de los envases y válvulas representados, su descripción es como sigue a continuación. - - - - -

20. Un envase 1 dispone de un gollete cilíndrico 2, con roscado interior 3 y asiento 4 que abarca una zona circular interior. En el espacio central contorneado por el citado asiento 4 se aplica una válvula 5, y en la parte roscada del gollete 2 se acopla un cabezal 6 retenido por un aro elástico de acero 7. - - - - -

25. La válvula 5 consta de un cuerpo 8, de un núcleo elástico 9 y de un tubo rígido 10 que atraviesa el cabezal 6 y asomando al exterior del envase se une a un botón pulsador 11 que dispone de una boquilla atomizadora 12. - - - -

El tubo 10 tiene un resalte circular 13 para apoyarse sobre el núcleo 9, mientras éste queda retenido por un ala periférica 14 entre la base del cabezal 6 y un nervio circular 15 de la cara superior del cuerpo 8. En el ex-

289723



tremo inferior, el tubo 10 tiene una ranura periférica orificada 16 que normalmente, o sea en la posición de reposo de la válvula, queda obturada por las paredes interiores del núcleo elástico 9. El fondo del cuerpo 8 ofrece una pequeña cámara 17 que tiene comunicación con el interior del envase 1 a través de un conducto 18 que alcanza la proximidad del fondo y se acopla a dicho cuerpo 8 por una extremidad tubular inferior 19 del mismo. - - - - -

5.

Para la protección exterior de la parte superior del envase 1, se le aplica un capuchón 20 que se ajusta a fricción alrededor del gollete 2. - - - - -

10.

El funcionamiento del envase tiene lugar de la siguiente manera. La activación de la válvula 5 se efectúa causando una presión de lado contra la superficie grabada 21 del botón pulsador 11, con ello, el tubo se inclina y origina una deformación del núcleo elástico 9, de tal manera que se forma una abertura entre ambos elementos, por el lado opuesto en que ha sido ejercida la citada presión; dicha abertura hace que quede establecida una comunicación directa del interior del envase 1 con el exterior, por lo que automáticamente el líquido contenido, sale, impulsado por el gas que lo mantiene a presión constante, pasando por el tubo 10 y la boquilla 12, en la cual se produce la proyección finamente pulverizada. Al dejar de presionarse se restablece la primitiva situación estable. - - - - -

15.

20.

25.

El anillo elástico 7 evita accidentales aflojamientos del cabezal 6, y puede formar parte de un elemento de precinto de garantía. - - - - -

En ciertos casos el cuerpo 8 de la válvula 5

289723



es formado como prolongación del asiento 4, lo cual simplifica la realización del envase. - - - - -

Como se comprende, aparte las ventajas de carácter constructivo, la principal propiedad del envase estriba en ser posible el rellenado del mismo tantas veces como sea restituído después de agotado el contenido, siendo cambiables si ello conviene los demás elementos acoplados al envase. - - - - -

5.

Habiendo descrito suficientemente las características, ventajas y funcionamiento del envase según la presente Patente, debe hacerse constar, en resumen, que en el mismo podrán introducirse cuantas variantes de detalle la experiencia y la práctica puedan aconsejar, en cuanto a dimensiones, número de piezas integrantes, materiales empleados en la construcción de las mismas, forma de acoplamiento mutuo y demás circunstancias accesorias, siempre que con ello no se desvirtúe su esencialidad, que es la que se concreta en la primera de las reivindicaciones que siguen, ya sea considerada aisladamente, ya sea considerada junto con una o varias de las reivindicaciones restantes. - - - - -

10.

15.

20.

N O T A

Se declaran de novedad y propiedad para España y todos sus territorios y plazas de soberanía, las siguientes:

R E I V I N D I C A C I O N E S

25.

1.- Mejoras en la construcción de válvulas para aerosoles, caracterizadas por el hecho de disponerse un envase con gollete roscado interiormente, en el que se aplica un cabezal separable, de modo que el mismo gollete



289723

- presenta un asiento interior en él que se apoya periféricamente el cuerpo de una válvula, la cual se compone además de un núcleo elástico que se acopla en la parte superior de aquel cuerpo, cuyo núcleo tiene un hueco central en el que se dispone un tubo rígido que pasa a través del cabezal y se une al elemento pulsador, para la activación de la válvula, y que contiene una boquilla atomizadora, con la particularidad de que dicho tubo tiene cerrada su boca inferior y presenta junto a la misma una ranura periférica orificada,
- 5.
10. que, en la posición estable de la válvula, queda obturada por el núcleo elástico, todo ello de manera que al ser accionado el pulsador, con leve presión inclinada, la parte inferior del tubo determina una deformación de este núcleo, con abertura de una rendija que establece una comunicación entre:
15. la ranura orificada y el interior del cuerpo de la válvula, al que tiene libre acceso el líquido envasado a presión, por lo que el mismo halla salida hacia la referida boquilla.

- 2.- Mejoras en la construcción de válvulas para aerosoles, según la reivindicación anterior, caracterizadas porque el roscado interior del gollete es realizado según un fileteado de presión, apto para resistir las presiones originadas en el interior del envase. - - - - -
- 20.

- 3.- Mejoras en la construcción de válvulas para aerosoles, según la reivindicación primera, caracterizadas porque el cabezal del envase es objeto de inmovilización mediante un anillo elástico aplicado junto a su borde superior, en orden a evitar el desenroscado intempestivo del propio cabezal, y de manera que el mismo anillo forma parte, eventualmente, del elemento de precinto del producto envasado.
- 25.

289723



sado. -----

4.- Mejoras en la construcción de válvulas para aerosoles, según la reivindicación primera, caracterizadas porque el cuerpo de la válvula y el envase constituyen una

5. pieza única, de modo que el contorno de dicho cuerpo se obtiene como derivación del asiento interior del gollete del envase. -----

5.- "MEJORAS EN LA CONSTRUCCION DE VALVULAS PARA AEROSOLE". -----

10. Todo ello tal como se describe y reivindica en la presente memoria que consta de ocho hojas, foliadas y mecanografiadas por una sola de sus caras, y de una lámina de dibujos que la ilustra.

5 JUL 1953

MARCELINO CURELL SUÑOL

PA

FIG. 2

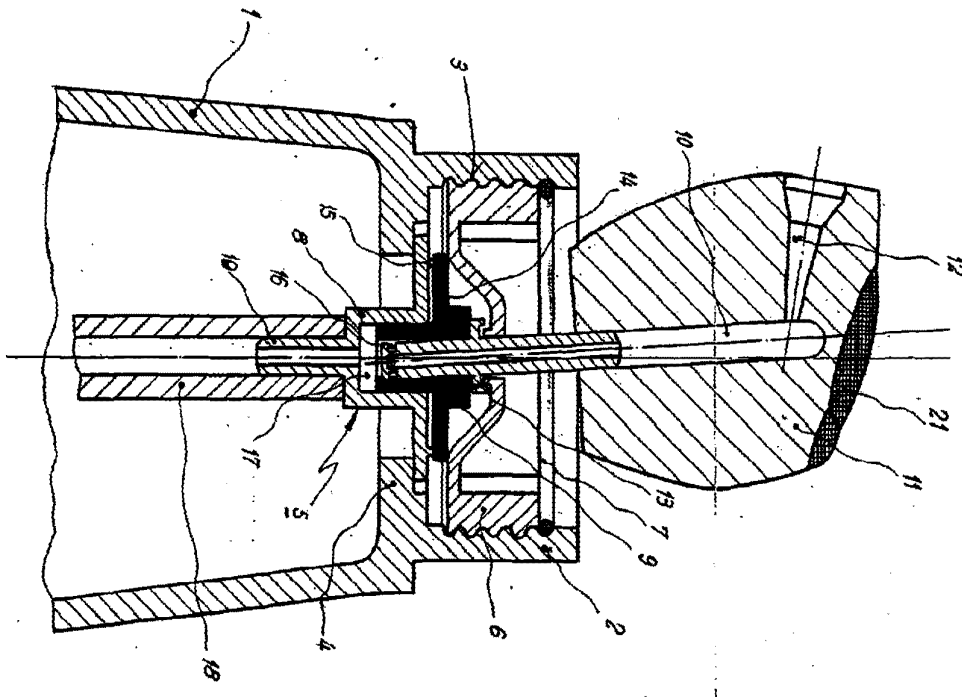
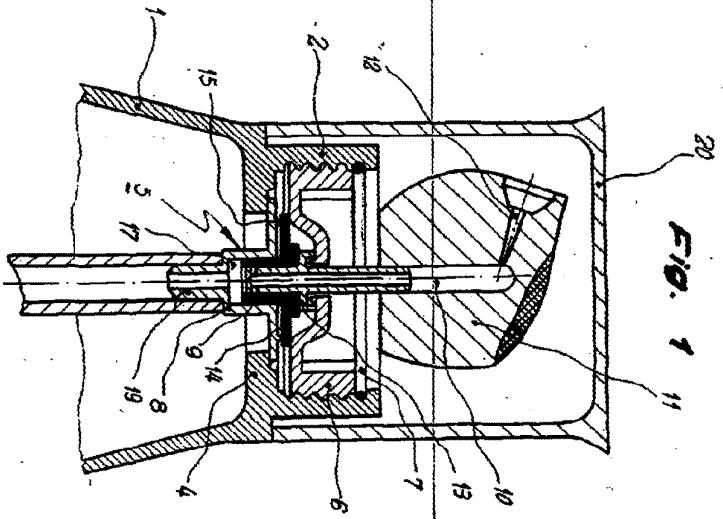

FIG. 1



MARCELO CURIEL SURODI
P. A.