

(10) ES (11) (21) (22)	NUMERO 289657	(10) Y
	FECHA DE PRESENTACION 16-10-85	



ESPAÑA

MODELO DE UTILIDAD

1- ABR. 1986

(30) PRIORIDADES:	(32) FECHA	(33) PAIS
(31) NUMERO		

(47) FECHA DE PUBLICIDAD	(51) CLASIFICACION INTERNACIONAL
	Int. Cl. ⁴ A01G 9/02

(54) TITULO DE LA INVENCION

ENVASE RECUPERABLE Y UTILIZABLE COMO RECIPIENTE DE
 APLICACION PRACTICA RELACIONADA CON EL PRODUCTO CONTENIDO.

(61) SOLICITANTE (S)

TRANSFORMACION DE RESIDUOS URBANOS, S.A. (TRUSA)

DOMICILIO DEL SOLICITANTE

C/ MORETO, Nº 13, 28014 - MADRID ; Telfs. 468.00.26 y 468.59.48

(72) INVENTOR (ES)

LUIS FONTANET SALLAN

(73) TITULAR (ES)

(74) REPRESENTANTE

a) Descripción o explicación detallada

MEMORIA DESCRIPTIVA.-

El envase que se describe seguidamente y que constituye objeto de la presente solicitud de Modelo de Utilidad, está formado por dos partes fundamentales en el modelo principal y por estas mismas partes y un accesorio en la variante del modelo principal.

Las dos partes fundamentales son el cuerpo propiamente dicho del envase y la tapa de cierre, en el modelo principal. FIG. 1. El cuerpo⁽¹⁾ puede ser de cualquier forma geométrica y de capacidades diversas, - siendo su ejecución con independencia de tamaños y procedimientos, a partir de cualesquiera materiales idóneos, en tanto técnicamente cumplan con el uso y características adecuadas al fin que se destine. La tapa de cierre⁽²⁾ ajusta y se coloca a presión⁽³⁾ sobre la abertura del envase, cerrando este; según sea el producto contenido el cierre será hermético, en cualquier caso no obstante se dispondrá del correspondiente precinto. El cuerpo del envase únicamente tendrá, en el modelo principal, una abertura superior, donde se dispondrá la tapa de cierre, en la parte inferior, si bien puede figurar la hendidura correspondiente a un orificio⁽⁴⁾, este no comunicará en su estado original, el contenido con el exterior, siendo en caso necesario, fácilmente perforable para establecer, la mencionada comunicación.

4ª ENVASE RECUPERABLE Y UTILIZABLE COMO RECIPIENTE DE APLICACION PRACTICA
RELACIONADA CON EL PRODUCTO CONTENIDO.

La Memoria descriptiva consta de 2 páginas. Las Reivindicaciones de 2
páginas y 2 páginas de Dibujos.

25

Madrid, 23 de Septiembre de 1.985.



REIVINDICACIONES

- 5 1ª Envase recuperable y utilizable como recipiente de aplicación práctica relacionada con el producto contenido, formado por dos partes fundamentales, el cuerpo⁽¹⁾ de cualquier forma geométrica y de capacidades diversas y la tapa de cierre⁽²⁾ que ajusta y se coloca a presión⁽³⁾, sobre la abertura del envase, cerrando este. El cuerpo del envase puede disponer o no, de abertura (orificio) en la parte inferior (lado opuesto al de la tapa de cierre) y dicho orificio en su estado original puede estar cubierto con una membrana permeable o impermeable.
- 10 2ª Envase recuperable y utilizable como recipiente de aplicación práctica relacionada con el producto contenido, según la reivindicación 1ª pudiéndose devolver, a voluntad del usuario, para envasar nuevamente el producto, con lo que existe un reciclaje total no generando por tanto residuo alguno en su manipulación, hasta su total envejecimiento por el uso.
- 15 3ª Envase recuperable y utilizable como recipiente de aplicación práctica relacionada con el producto contenido, según la reivindicación 1ª pudiéndose utilizar, disponiéndose la tapa de cierre, una vez extraída, como soporte protector y contenedor del cuerpo del envase (5) y (6).
- 20

El diseño adjunto FIG. 1 ilustra la esposición anterior, representando el caso concreto de un macetero que contiene el abono y sustrato necesario para una planta y que una vez abierto, la tapa de cierre colocada en la parte inferior, como soporte del macetero, protege de agua percolada del riego, a las superficies donde se apoye dicho macetero. (5) y (6).

La variante respecto al modelo principal, FIG. 2, consiste en el mismo tipo de envase y características generales, con la diferencia que en este caso, la parte inferior del envase, se perfora en origen (1) protegiéndose los derrames del producto, intercalando una membrana (2) construida en diversos materiales, permeable o no, dependiendo de las características del producto envasado y de la utilidad posterior del envase.

(Ver detalle FIG. 2 adaptado a este caso, el resto del dibujo es válido, el de la FIG. 1).



FIGURA 1



FIGURA 2

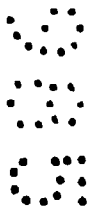
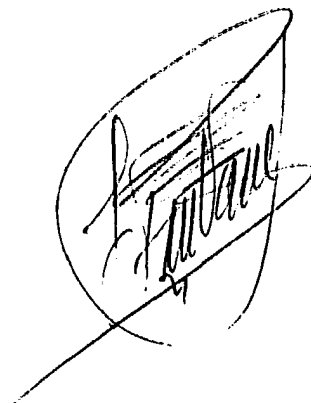
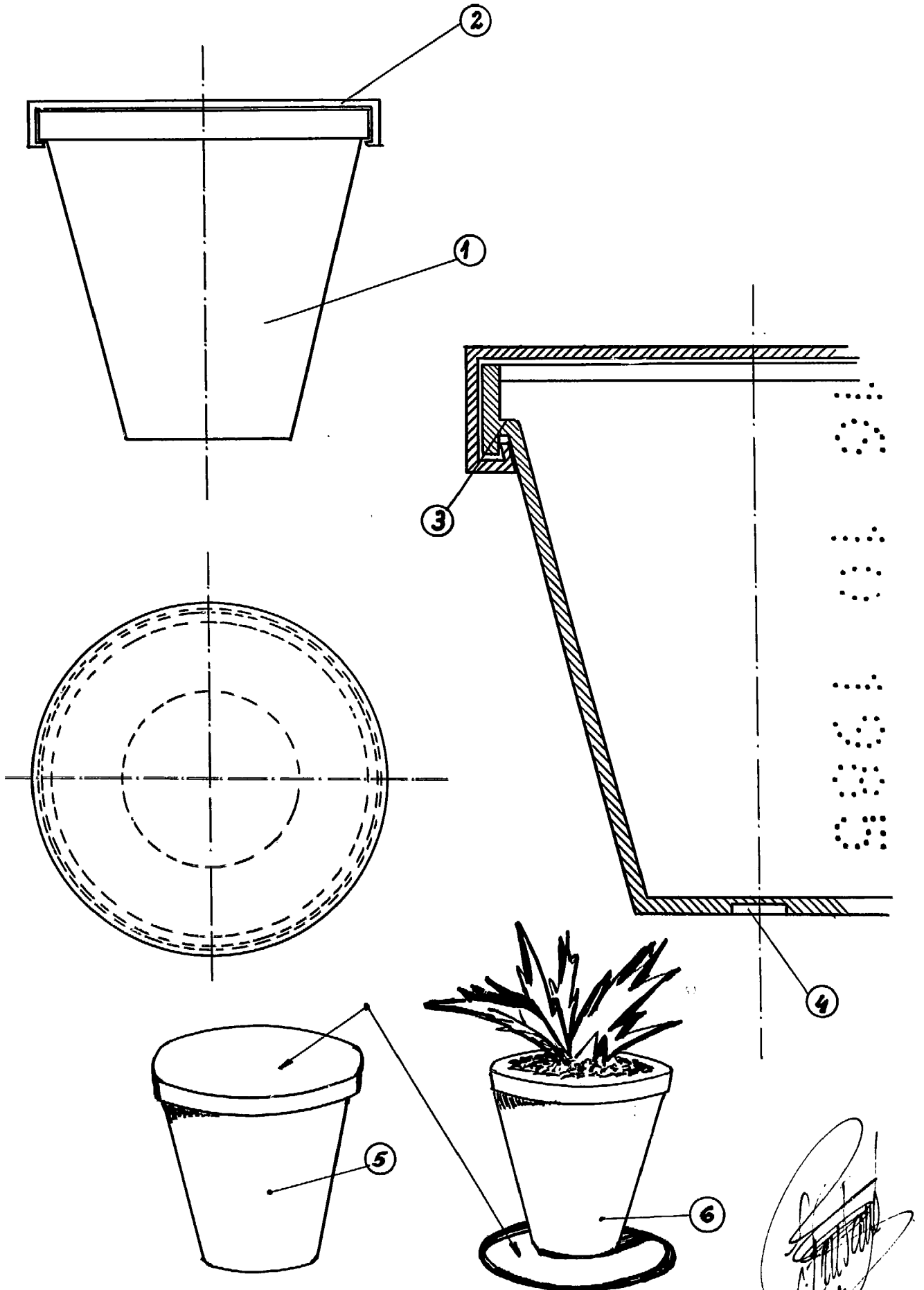