

(19) ES (11) (21) (22)	NUMERO 289.622	(10) Y
	FECHA DE PRESENTACION 25.9.1985	



ESPAÑA

MODELO DE UTILIDAD

16 NOV, 1986

(30) PRIORIDADES: (31) NUMERO	(32) FECHA	(33) PAIS
----------------------------------	------------	-----------

(47) FECHA DE PUBLICIDAD	(51) CLASIFICACION INTERNACIONAL A47D 1/10
--------------------------	---

(54)	TITULO DE LA INVENCIÓN "ASIENTO INFANTIL PARA AUTOMOVILES"	
------	---	--

(71)	SOLICITANTE (ES) PLAY, S.A.
------	------------------------------------

DOMICILIO DEL SOLICITANTE	08026 BARCELONA, Independencia, 255
---------------------------	-------------------------------------

(72)	INVENTOR (ES)
------	---------------

(73)	TITULAR (ES)
------	--------------

(74)	REPRESENTANTE D. MANUEL PASTELLS TEIXIDO (386-7)
------	---

MEMORIA DESCRIPTIVA

El presente modelo de utilidad se refiere a un asiento infantil para automóviles.

Existen ya diversos tipos de asientos o sillas destinados a los niños y que se acoplan para la seguridad de los mismos en los asientos posteriores de los vehículos automóviles, cuyos asientos infantiles podría clasificarse en dos clases, unos más completos y provistos de respaldo para niños pequeños, por ejemplo de 1 a 5 años, y otros más sencillos y desprovistos de respaldo destinados a niños más mayores, por ejemplo de 5 a 8 años.

El asiento objeto de este modelo tiene la ventaja de poder ser utilizado por niños pequeños y mayores, y para ello se caracteriza por estar constituido por diversas piezas que se acoplan graduablemente entre sí para adaptar el asiento a la edad del niño.

Esencialmente este asiento se compone de una base utilizable independientemente para los niños mayores y de un soporte espaldar al que se acoplan amoviblemente dicha base, un bloque constitutivo del respaldo, un suplemento a disponer entre la base y el respaldo, y unas guías para el paso del tirante o tirantes de seguridad.

Con el fin de facilitar la explicación se

acompaña a la presente memoria descriptiva una hoja de dibujos en la que se ha representado un caso práctico de realización, que se cita sólo a título de ejemplo no limitativo del alcance del presente modelo de utilidad.

En los dibujos:

La figura 1 indica en perspectiva el conjunto de piezas que componen este asiento, dispuestas separadas, y la figura 2 ilustra, asimismo en perspectiva, a dicho asiento completo y montado.

De acuerdo con los dibujos el asiento infantil para automóviles comprende un bloque de base -1- constitutivo del asiento propiamente dicho, el cual presenta una constitución anatómica formando unas ligeras barandillas laterales o apoyabrazos -2- y -3- en los que se han previsto superiormente sendos entrantes -4- para el paso del cinturón de seguridad que vincula a este asiento y al niño en el asiento del automóvil, cuyo bloque de base -1- puede utilizarse independientemente para niños mayores.

Este asiento o base -1- se acopla amoviblemente a un soporte espaldar metálico -5- de constitución angular y que presenta una guía central longitudinal -6- en la que además de dicho asiento se acoplan:

un bloque -7- constitutivo del respaldo y formando un cabezal -8-, ambos de sección transversal general en U, un bloque más pequeño que constituye un suplemento -9- a disponer entre asiento y respaldo, y un travesaño posterior -10- portador en cada extremo de una guía -11- para el paso de uno o de dos tirantes correspondientes al correaje de seguridad.

El acoplamiento de las distintas piezas al soporte espaldar -5- se realiza mediante elementos de atornillado -12- que discurre por sendas rendijas -13- para poder fijar estas piezas a las alturas y distancias adecuadas a la altura del niño.

Los bloques constitutivos del asiento, el respaldo y el suplemento irán recubiertos con una funda mullida y acoplada mediante cremallera -14- o similar para poder retirarse y proceder a su limpieza o recambio.

Este asiento resulta muy ligero, confortable, sencillo y seguro, y puede ir adaptado a las distintas alturas del niño, pudiéndose decir que crece con el niño.

El modelo, dentro de su esencialidad puede ser llevado a la práctica en otras formas de realización que difieran sólo en detalle de la indicada únicamente a título de ejemplo a las cuales alcanzará

igualmente la protección que se recaba. Podrá, pues, fabricarse este asiento infantil para automóviles, en cualquier forma y tamaño, con los medios y materiales más adecuados y con los accesorios más convenientes por quedar todo ello comprendido en el espíritu de las siguientes reivindicaciones.

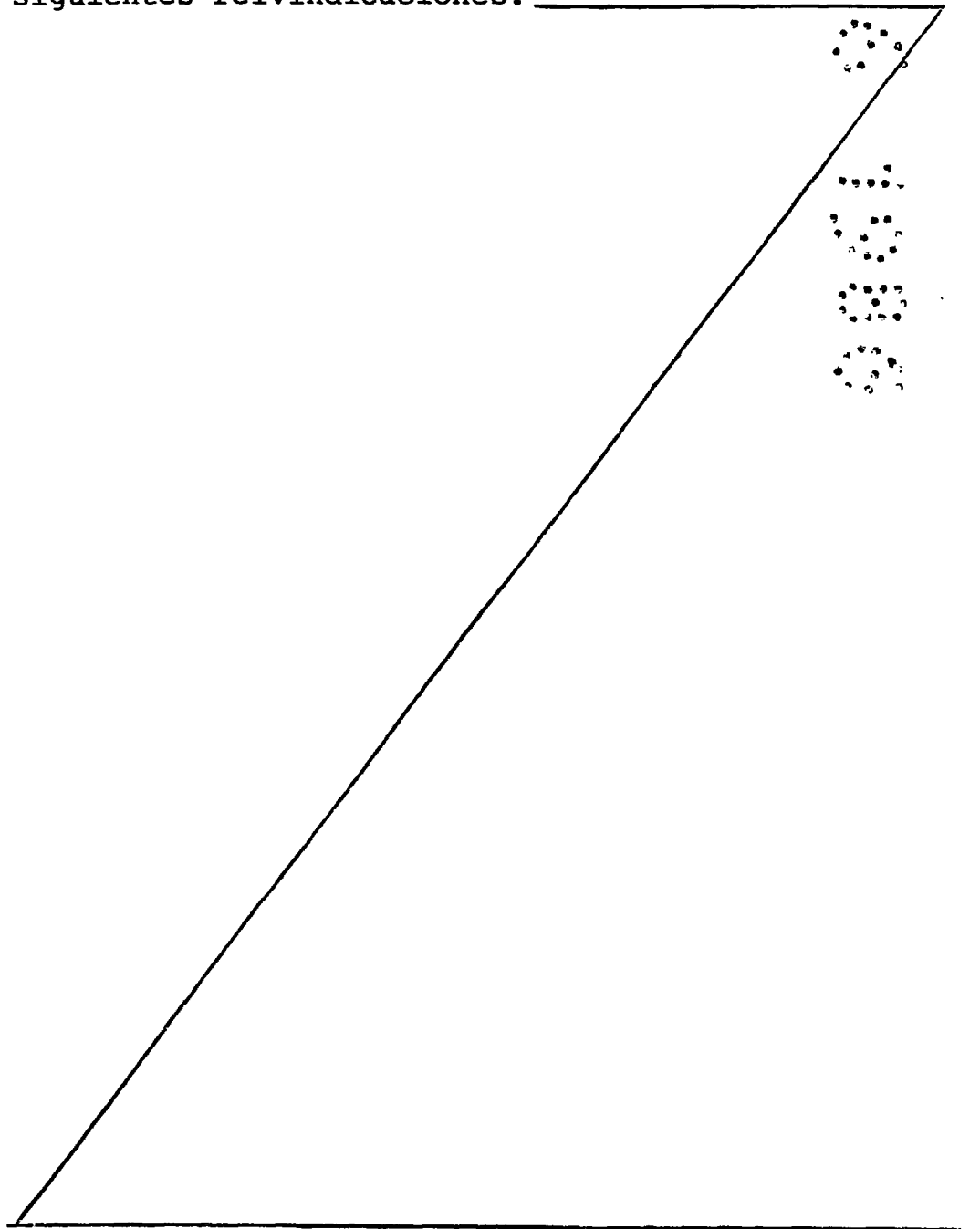

REIVINDICACIONES

Se reivindica como objeto del presente modelo de utilidad:

5 1.- Asiento infantil para automóviles, caracterizado esencialmente porque comprende una base que forma el asiento propiamente dicho a la que se acopla amoviblemente un soporte espaldar al que se fija asimismo amoviblemente un bloque constitutivo del respaldo.

10 2.- Asiento infantil para automóviles, según la anterior reivindicación, caracterizado porque el respaldo puede complementarse en altura mediante un suplemento dispuesto entre la base de asiento y el bloque de respaldo, cuyo suplemento se
15 fija asimismo amoviblemente en el citado soporte espaldar.

20 3.- Asiento infantil para automóviles, según la reivindicación 1, caracterizado porque el soporte espaldar comprende lateralmente guías para el paso de los tirantes de un correaje de seguridad.

4.- ASIENTO INFANTIL PARA AUTOMOVILES.

Consta la presente memoria descriptiva de siete hojas mecanografiadas y de una lámina de

dibujos.

Barcelona, 25 de Septiembre de 1.985

PLAY, S.A.

p.a.

M. PASTELLS TEIXIDÓ

p. p.

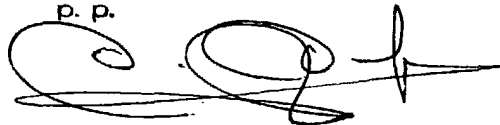
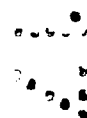
A handwritten signature in black ink, consisting of several loops and a long horizontal stroke at the end.

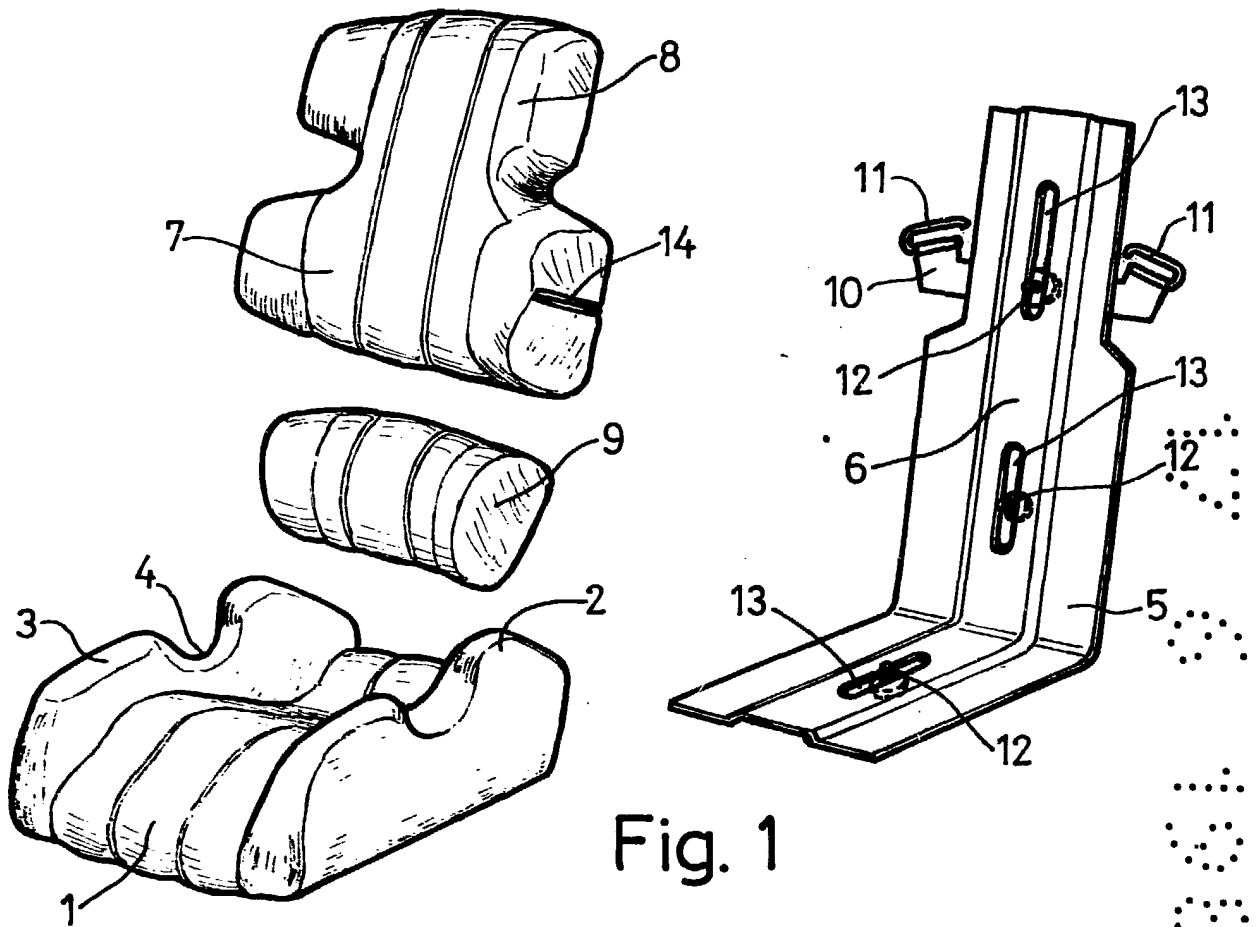

Fig. 1

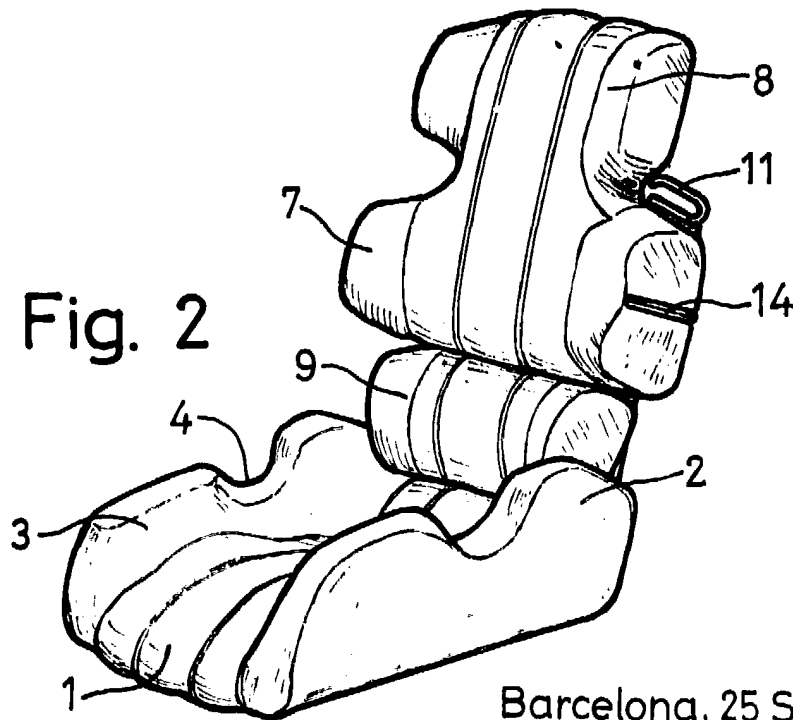

Fig. 2

Barcelona, 25 Sepbre. 1985

M. PASTELLS TEIXIDÓ

P. P.

Escala variable.