

(10) ES (11) (21) (22)	NUMERO 289595 (10) Y
	FECHA DE PRESENTACION <b>14 OCT. 1985</b>



ESPAÑA

MODELO DE UTILIDAD

1 - ABR. 1986

(30) PRIORIDADES:	(32) FECHA	(33) PAIS
(31) NUMERO		

(47) FECHA DE PUBLICIDAD	(51) CLASIFICACION INTERNACIONAL
	Int. Cl: F16B 2/08

(54) TITULO DE LA INVENCIÓN

SOPORTE PARA LA SUJECION DE RECUBRIMIENTOS AISLANTES EN  
 CAPAS SOBRE UNA SUPERFICIE

(71) SOLICITANTE (S)

INPROYCO, S.A.

DOMICILIO DEL SOLICITANTE

Camino de Morgan No.32, 48014 BILBAO.

(72) INVENTOR (ES)

(73) TITULAR (ES)

(74) REPRESENTANTE

D. JOSE MIGUEL GOMEZ-ACEBO Y POMBO.

El presente Modelo de Utilidad se refiere a un soporte para la sujeción de recubrimientos aislantes en capas sobre una superficie, por ejemplo para la sujeción de recubrimientos aislantes a base de fibra de vidrio, mantas de aislamiento de amianto, aluminio, etc.

En infinidad de instalaciones, tales como hornos, tuberías, etc, es necesario disponer un recubrimiento aislante, que suele estar constituido por capas que se disponen sucesivamente sobre la superficie a proteger. Para que el recubrimiento aislante sea efectivo y duradero, debe ir sujeto de forma segura, sin riesgo de que las capas se separen o incluso lleguen a desprenderse.

El objeto de la presente invención es conseguir un soporte que permita sujetar de forma segura las diferentes capas del recubrimiento aislante sobre la superficie que se va a proteger.

Otro objeto de la invención es conseguir un soporte mediante el que se consiga una sujeción rápida y sencilla de las capas que constituyen el recubrimiento aislante.

De acuerdo con la invención, el soporte está constituido por una varilla aplanada la cual se fija por uno de sus extremos perpendicularmente a la superficie a recubrir. Este soporte incluye además una arandela plana, que se monta en la varilla y servirá como elemento de retención de las capas de material aislante.

La varilla presenta el extremo libre rematado en punta y dispone, a partir de este extremo, de un tramo que está dotado en sus bordes longitudinales de escotaduras enfrentadas, simétricas y distantes, que determinan estrechamientos intermedios. Las escotaduras citadas son de profundidad decreciente hacia el

extremo libre de la varilla rematado en punta. Además estas escotas duras están limitadas, por el lado de menor profundidad, mediante un borde anterior recto que es perpendicular al eje de la varilla. Por el lado de mayor profundidad están limitadas por un borde también recto pero inclinado, divergente con el borde anterior.

En cuanto a la arandela está constituida por un disco metálico resistente, de contorno circular, dotado de una ventana central rectangular de dimensiones ligeramente superiores a las de la sección de la varilla. La anchura de esta ventana será sensiblemente mayor que la zona de anchura mínima, al menos de los estrechamientos de la varilla. Además la arandela dispone de dos patillas o aletas radiales diametralmente opuestas, dobladas en ángulo recto hacia el mismo lado, que sirven para facilitar su manejo, en el montaje de la varilla.

Las características constitutivas expuestas y la forma de sujeción de las capas que constituyen el recubrimiento aislante, se comprenderán mejor con la siguiente descripción, hecha con referencia a los dibujos adjuntos, donde se representa una posible forma de ejecución, dada a título de ejemplo no limitativo.



En los dibujos:

La figura 1 es una vista lateral del soporte de la invención.

La figura 2 es una sección, a mayor escala, según la línea II-II de la figura 1.

La figura 3 es una vista en planta de la arandela de retención.

La figura 4 es una sección según 1 a línea IV-IV de la figura 3.

Como puede verse en los dibujos, el soporte

de la invención está constituido por una varilla 1, representada en las figuras 1 y 2, y una arandela 2, figuras 3 y 4.

La varilla 1 es de configuración aplanada con sección transversal rectangular y está rematada por uno de sus extremos, referenciado con el número 3, en punta. Por el otro extremo la varilla 1 está destinada a fijarse perpendicularmente a la superficie que se va a recubrir. La varilla 1 presenta, desde las proximidades del extremo 3 y a partir de sus bordes longitudinales, escotaduras enfrentadas 4-4', simétricas entre sí. Las escotaduras citadas son preferentemente equidistantes a lo largo de la zona ocupada por las mismas.

Las escotaduras 4-4' definen estrechamientos intermedios, siendo la longitud del tramo ocupado por las escotaduras 4 variables, dependiendo de la longitud total de la varilla 1, de espesor total de recubrimiento aislante, etc..

Cada una de las escotaduras 4-4' es de sección decreciente hacia el extremo libre 3 y está rematada por un borde anterior 5, perpendicular al eje de la varilla, y por un borde posterior 6 divergente con el borde anterior 5.

Como ya se ha indicado, las varillas 1 se fijan perpendicularmente por el extremo 7 a la superficie que se va a recubrir.

El soporte de la invención se completa con la arandela 2, figuras 3 y 4, que está compuesta por un disco 8 del que sobresalen radialmente dos patillas 9, diametralmente opuestas, que están dobladas perpendicularmente hacia un mismo lado. El disco 8 presenta un nervio anular 10 de refuerzo que circunda a una abertura central 11 de contorno rectangular. Esta abertura es de dimensiones ligeramente superiores a las de la sección de la varilla 1, siendo la anchura de esta ventana ligeramente superior

a el ancho mínimo de los estrechamientos 12 de la varilla 1, definidos por las escotaduras 4-4'.

Con la constitución descrita, una vez fijadas las varillas necesarias sobre la superficie a recubrir, se van disponiendo las capas de material aislante que se clavan en las varillas 7. Una vez dispuestas las capas necesarias, se monta la arandela 2 sobre la varilla 1, a partir de su extremo libre 3, comprimiendo las capas de material aislante en la magnitud deseada, a partir de cuyo momento se gira la arandela 8 en uno de los estrechamientos 12, por la porción de menor anchura de estos estrechamientos, quedando las arandelas retenidas por los bordes anteriores 5 de las escotaduras y sirviendo así la arandela 8 como tope para impedir el movimiento o separación de las capas de material aislante.

Las varillas 1 pueden ser, por ejemplo, de acero inoxidable refractario o de otras aleaciones, dependiendo de su aplicación.

Descrita suficientemente la naturaleza del invento, así como la manera de realizarlo en la práctica, debe hacerse constar que las disposiciones anteriormente indicadas son susceptibles de modificaciones de detalle en cuanto no alteren su principio fundamental.

máquina por una sola cara.

Madrid,

INPROYCO, S.A.

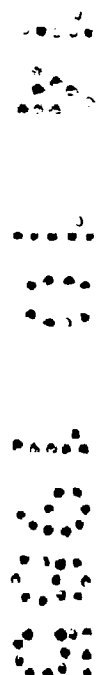

REIVINDICACIONES

1.- Soporte para la sujeción de recubrimien-  
tos aislantes en capas sobre una superficie, caracterizado porque  
comprende una varilla aplanada, rematada en punta por uno de sus  
extremos y que se fija por el opuesto a la superficie a recubrir,  
5 y una arandela plana de retención, que se monta en dicha varilla;  
cuya varilla presenta a partir del extremo libre rematado en punta  
un tramo dotado en sus bordes longitudinales de escotaduras enfren-  
tadas, simétricas y equidistantes, que determinan estrechamientos  
intermedios; siendo dichas escotaduras de profundidad decreciente  
10 hacia el extremo citado de la varilla terminado en punta y quedando  
limitadas por el lado de menor profundidad por un borde ante-  
rior perpendicular al eje de la varilla y por el lado de mayor  
profundidad por un borde posterior inclinado, divergente con el  
borde anterior; y porque la arandela citada presenta una ventana  
15 central rectangular de dimensiones ligeramente superiores a las de  
la sección de la varilla, siendo su anchura sensiblemente mayor  
que la zona de anchura mínima, al menos, de los estrechamientos de  
dicha varilla.

2.- Soporte según la reivindicación 1, ca-  
20 racterizado porque la arandela plana está constituida por un disco  
en cuya parte central está practicada la ventana citada, presentando  
un canal anular de refuerzo, alrededor de dicha ventana, y dos  
orejetas o patillas radiales diametralmente opuestas, dobladas  
perpendicularmente hacia el mismo sentido.

3.- Soporte para la sujeción de recubrimien-  
25 tos aislantes en capas sobre una superficie, tal y como queda sus-  
tancialmente descrito en la presente Memoria e ilustrado en los  
dibujos adjuntos.

Esta Memoria consta de 6 hojas escritas a

máquina por una sola cara.

Madrid, 14 OCT. 1985

INPROYCO, S.A.

**J. M. GÓMEZ AGESE Y POMBO**

F. F. Firmado: J. Suarez Diaz

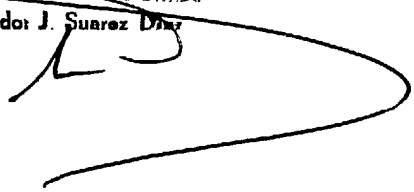

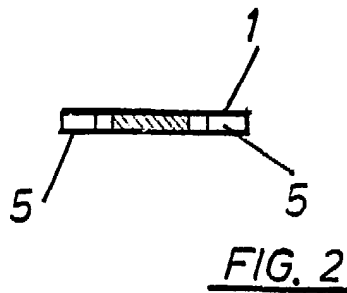
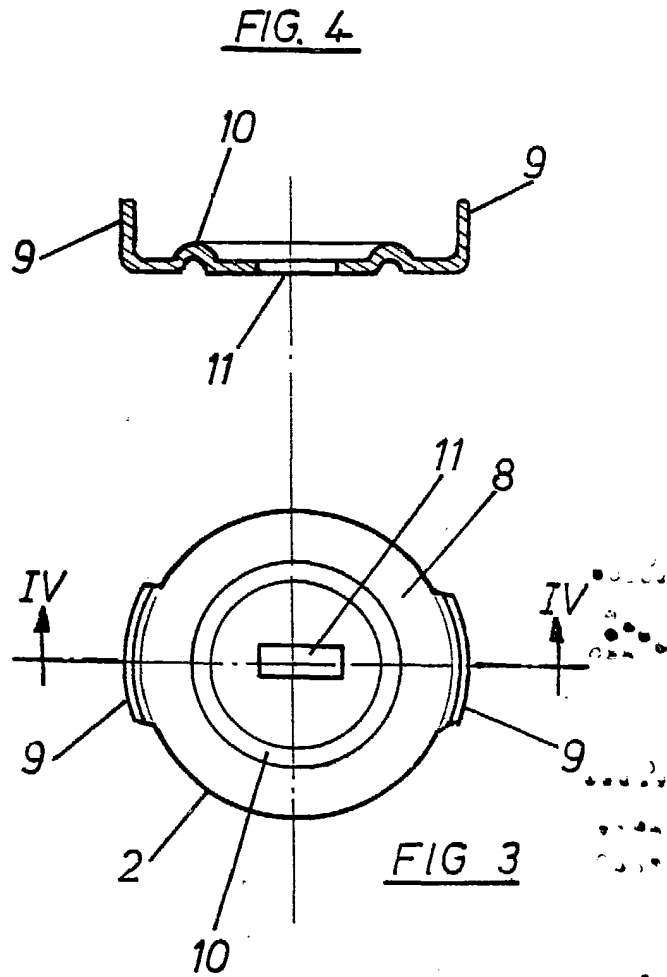
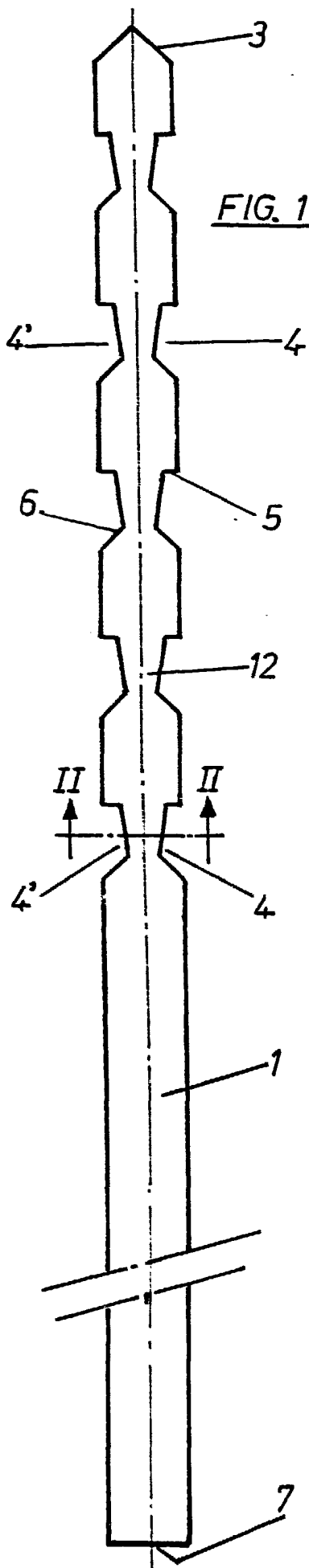

Madrid ~~14~~ 14 OCT. 1985  
J. M. GOMEZ ACEBO Y POMBO  
p. p. Firmador: J. Suarez Diaz