

(10) ES	(11) NUMERO	(12) Y
	289586	
	(22) FECHA DE PRESENTACION	
	14 OCT. 1985	



ESPAÑA

MODELO DE UTILIDAD

9- ABR. 1986

(30) PRIORIDADES:	(32) FECHA	(33) PAIS
(31) NUMERO		
59-156098	16 octubre 1984	Japón

(47) FECHA DE PUBLICIDAD	(51) CLASIFICACION INTERNACIONAL
	Int. Cl. A44B 19/30

(54) TITULO DE LA INVENCIÓN

"Cursor para cierre de cremallera"

(71) SOLICITANTE (S)

YOSHIDA KOGYO K.K.

DOMICILIO DEL SOLICITANTE

No. 1, Kanda Izumi-cho, Chiyoda-ku, Tokyo, Japón

(72) INVENTOR (ES)

Susumu Ishii y Kiyoshi Oda

(73) REPRESENTANTE (ES)

(74) REPRESENTANTE

M. Curell Suñol

U59-156098(H)

EX-JP

M O D E L O D E U T I L I D A D

por VEINTE años

solicitado en España a favor de YOSHIDA KOGYO K.K., de nacionalidad japonesa, domiciliada en No. 1, Kanda Izumi-cho, Chiyoda-ku, Tokyo, Japón, por "Cursor para cierre de cremallera", con prioridad de la solicitud japonesa 59-156098 de fecha 16 octubre 1984.

MEMORIA DESCRIPTIVA

ANTECEDENTES DE LA INVENCION

1. Campo de la invención:

La presente invención se refiere a cierres de cremallera y más particularmente a un cierre de cremallera que tiene una lengüeta de arrastre separable.

2. Descripción de la técnica anterior:

La publicación de Modelo de Utilidad japonés (Jikkaisho) 57-99413 y la publicación de patente japonesa (Tokkaisho) 58-165805 describen cursores para cierres de cremallera que tienen lengüetas de arrastre separables.

En el cursor descrito en la publicación de modelo de utilidad japonés 57-99413, un retenedor de lengüeta de arrastre dispuesto en la parte superior de un cuerpo de cursor tiene una parte central dividida en dos secciones, una de las cuales es móvil pivotantemente para abrir y cerrar el retenedor y en el estado normal está forzada a su posición cerrada por un resorte. No obstante, la partición

o separación en la parte central del retenedor es conspicua y por lo tanto perjudica al aspecto del cursor.

5 En el cursor descrito en la publicación de patente japonesa 58-165805, un retenedor de lengüeta de arrastre incluye una oreja arqueada dispuesta en la parte superior de un cuerpo de cursor y que tiene un extremo libre separado de éste por un espacio, y un resorte de alambre soportado en la oreja o en el cuerpo del cursor a fin de sobresalir con susceptibilidad de retracción en la separación para

10 abrir y cerrar el retenedor de lengüeta de arrastre. Este cursor de la técnica anterior no adolece de problemas en cuanto a la fijación y retirada de la lengüeta de arrastre y su aspecto. Una vez fijada la lengüeta de arrastre, no obstante, el resorte puede trabarse con el travesaño de la

15 lengüeta de arrastre, haciendo así que la lengüeta de arrastre no sea estable cuando se tira de ella. Además, al montar el cursor, el resorte ha de comprimirse o deformarse con fuerza cuando se introduce en el espacio. Por lo tanto el resorte es susceptible de una deformación excesiva de modo que ya no puede recuperar su forma inicial una vez montado. Así, es difícil lograr un montaje fácil y exacto del resorte.

RESUMEN DE LA INVENCION

25 Según la presente invención, un cursor de cierre de cremallera tiene una oreja arqueada que sobresale del extremo delantero de una aleta superior por encima de la superficie superior de la aleta superior hacia su extremo

posterior y termina en un extremo libre separado de la superficie superior de la aleta superior con un espacio. Una corredera está montada con susceptibilidad de deslizamiento en la aleta superior y tiene un saliente de cierre. La corredera es móvil entre una posición abierta en que el saliente de cierre está separado del extremo libre de la oreja a fin de permitir que se monte una lengüeta de arrastre sobre la oreja y se separe de ella, y una posición cerrada en que el saliente de cierre está dispuesto junto al extremo libre de la oreja para impedir la retirada de la lengüeta de arrastre de la oreja. Un resorte está montado en la aleta superior para forzar el elemento de cierre a su posición de cerrado en el estado normal; es por lo tanto una finalidad de la presente invención proporcionar un cursor con una lengüeta de arrastre separable, teniendo el cursor un aspecto cuidado.

Otra finalidad de la invención es proporcionar un cursor en que una lengüeta de arrastre separable puede mantener su orientación correcta aún cuando está bajo tracción.

Otra finalidad de la invención es proporcionar un cursor dotado de una lengüeta de arrastre separable en el que los componentes individuales de un retenedor de lengüeta de arrastre pueden mantener sus posturas correctas una vez montado el cursor permitiendo así un montaje automatizado.

Otras muchas ventajas, características y finalida-

des adicionales de la presente invención se harán manifiestas a los técnicos en la materia al hacer referencia a la descripción detallada y a las hojas anexas de dibujos en los que se dá a título de ejemplo ilustrativo una realización preferida que incorpora los principios de la presente invención.

BREVE DESCRIPCION DE LOS DIBUJOS

La Figura 1 es una vista en alzado lateral, parcialmente rota, de un cursor que realiza la presente invención;

la Figura 2 es una vista en planta, a escala reducida, de la Figura 1;

la Figura 3 es una vista parecida a la Figura 1, que ilustra como se une la lengüeta de arrastre;

la Figura 4 es una vista en perspectiva explosionada de la Figura 1, ilustrando el cursor antes de su montaje; y

la Figura 5 es una vista en perspectiva de la Figura 1, ilustrando el cursor una vez montado.

DESCRIPCION DETALLADA

Las Figuras 1 y 2 ilustran un cursor que tiene una lengüeta 3 de arrastre separable. El cursor 1 comprende un cuerpo de cursor que incluye aletas superior e inferior 4a, 4b unidas en su extremo delantero con un cuello 5 a fin de definir un canal 4c de guía sustancialmente con forma de Y para el paso de un par de filas opuestas de elementos de acoplamiento de un cierre de cremallera (no ilustrado).

El cuerpo del cursor se fabrica mediante fundido a troquel y tiene una oreja arqueada 2 que forma una sola pieza con él y que está dispuesta en la superficie superior 4a' de la aleta superior 4a. La oreja arqueada 2 se extiende del extremo delantero de la aleta superior 4a sobre la superficie superior 4a' de la aleta superior 4a y termina en un extremo libre posterior 7 dirigida hacia abajo y separado de la superficie superior 4a' de la aleta superior 4a en un espacio predeterminado 5 mayor que el diámetro de un travesaño 8 de la lengüeta 3 de arrastre.

El cuerpo del cursor tiene un ánima 16 de guía que se extiende longitudinalmente en la aleta superior 4a desde su extremo posterior y que termina antes de alcanzar el extremo anterior. Una corredera 10 que tiene un saliente 13 de cierre está recibida deslizantemente en ánima 16 de guía, estando el saliente 13 de cierre dirigido hacia arriba. La corredera 10 es móvil en el ánima 16 de guía entre una posición abierta (Figura 3) en la que el saliente 13 de cierre está separado del extremo libre 7 de la oreja 2 hacia el extremo delantero del cuerpo del cursor en una distancia predeterminada suficiente para permitir que se enhebre la lengüeta 3 de arrastre sobre la oreja 2 y que se quite de ésta, y una posición cerrada (Figura 1) en la que el saliente 13 de cierre está dispuesto junto al extremo libre 7 de la oreja 2 en alineación vertical con él a fin de impedir que se retire la lengüeta 3 de arrastre de la oreja 2. La aleta superior 4a tiene también en una pared superior

del ánima 16 de guía una entalladura 17 de una longitud L para recibir el saliente 13 de cierre. Un resorte 22 de compresión está recibido en el centro en el ánima 16 de guía para forzar la corredera 10 hacia el extremo posterior del cuerpo del cursor en el estado normal. El movimiento hacia atrás de la corredera 10 está limitada por un par de topes 23, 24 dispuestos en el extremo posterior de la aleta superior 4a y que sobresalen en el ánima 16 de guía. La corredera 10 tiene en su primer extremo un rebajo central W que recibe una parte terminal del resorte 22.

En producción, se hace el cuerpo del cursor por fundido en troquel e inicialmente tiene un par de protuberancias 23', 24' (Figura 4) dirigidas hacia arriba en el extremo posterior de la aleta superior 4a cerca del ánima 16 de guía. Entonces, una vez introducidos el resorte 22 y la corredera 10 en el ánima 16 de guía, se doblan las dos protuberancias 23', 24' dentro del ánima 16 de guía para proporcionar los respectivos topes 23, 24, tal como se ilustra en la Figura 5. Subsiguientemente, se desplaza la corredera 10 de su posición cerrada (Figura 5) a su posición abierta (Figura 3) contra la fuerza del resorte 22 simplemente empujando el saliente 13 de cierre por el travesaño 8 de arrastre de la lengüeta 3. Entonces se enhebra la lengüeta 3 de arrastre sobre la oreja 2 con lo que la corredera 10 vuelve a su posición cerrada (Figura 1) bajo la fuerza del resorte 22 en cuya posición el saliente 13 de cierre está dispuesto en alineación vertical con el extremo libre

7 de la oreja 2 a fin de impedir así la retirada accidental de la lengüeta 3 de arrastre de la oreja 2.

5 Para separar la lengüeta 3 de arrastre del cursor 1, se desplaza manualmente la corredera 10 contra la fuerza del resorte 22 de la posición de la Figura 1 a la posición de la Figura 3 en que el saliente 13 de cierre está separado del extremo libre 7 de la oreja 2 para permitir que el travesaño 8 de la lengüeta 3 de arrastre pase por el espacio S.

10 En la realización descrita arriba, la lengüeta 3 de arrastre puede mantener su orientación correcta aún cuando este bajo tracción, porque el travesaño 8 de la lengüeta 3 de arrastre ya no se traba con el resorte 22.

15 Otra ventaja del cursor 1 es que los componentes individuales de un retenedor de lengüeta de arrastre o sea, el resorte 22 y la corredera 10, pueden mantener sus posturas correctas establemente una vez montado el cursor 1, permitiendo así el montaje automatizado. Además, dado que no hay separación en la parte central de la oreja 2, el cursor 20 1 tiene un aspecto pulido.

Si bien los técnicos en la materia podrán sugerir distintas modificaciones de menor envergadura, debe quedar entendido que se desea realizar dentro del alcance del registro que éste se merece, todas las realizaciones que razonable y debidamente caigan dentro del alcance de esta contribución a la técnica.

A los efectos consiguientes se declaran de nove-

dad, propiedad y utilidad para España, sus territorios y plazas de soberanía, las reivindicaciones que siguen.

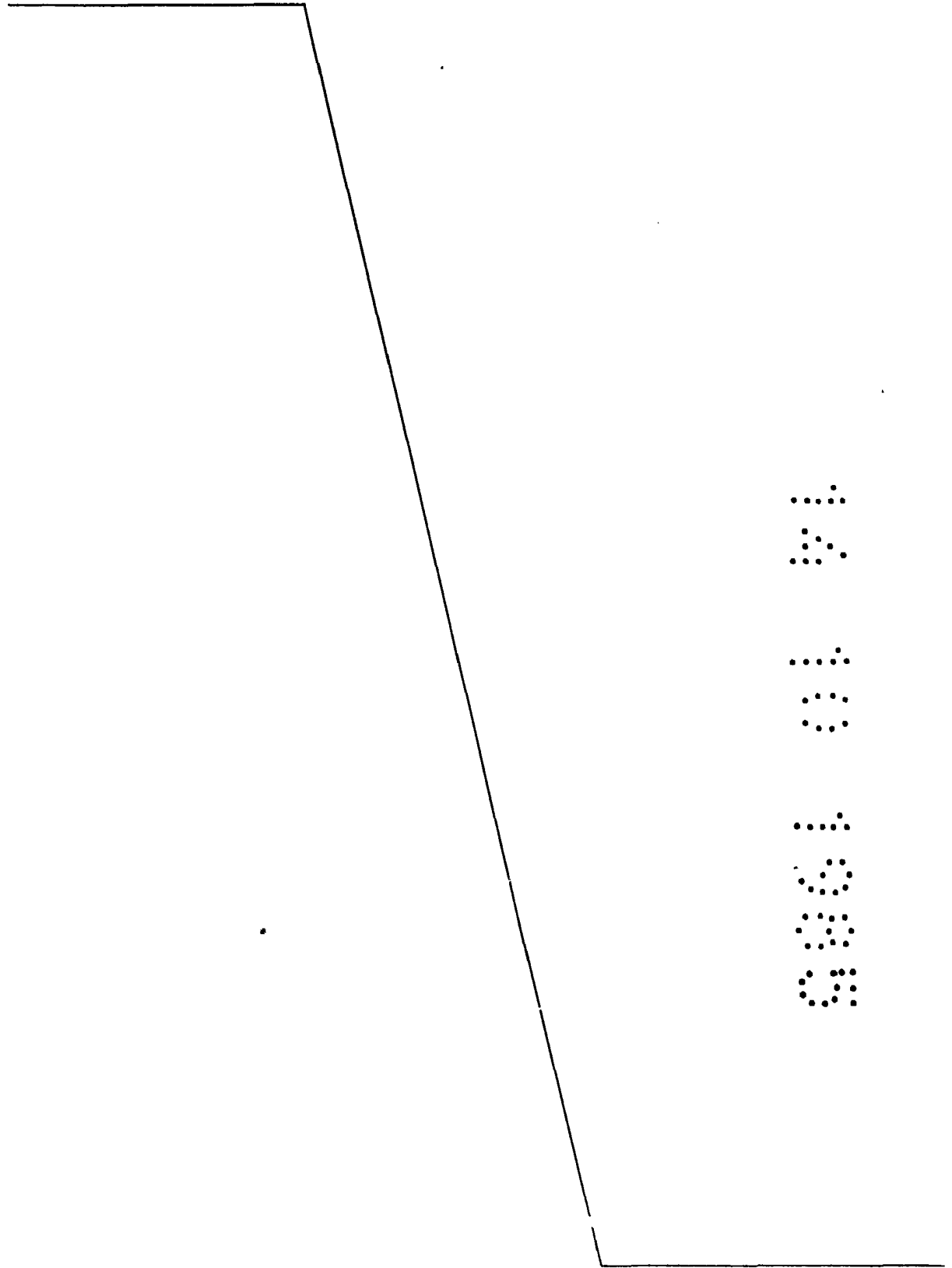

.....
.....
.....
.....
.....
.....
.....

REIVINDICACIONES

1.- Cursor para cierre de cremallera, del tipo que tiene un par de filas opuestas de elementos de acoplamiento, caracterizado porque comprende: un cuerpo de cursor que incluye aletas superior e inferior (4a, 4b) unidas en su extremo delantero por un cuello (5) a fin de definir un canal (4c) de guía con forma de Y entre dichas aletas superior e inferior (4a, 4b) para el paso de las filas opuestas de elementos de acoplamiento; una oreja arqueada (2) que sobresale del extremo delantero de dicha aleta superior (4a) por encima de una superficie superior (4a') de dicha aleta superior (4a) y que termina en un extremo libre posterior 7 dirigido hacia dicha superficie superior (4a') de dicha aleta superior (4a) y separado de ella en un espacio pre-determinado (S); una lengüeta (3) de arrastre enhebrada sobre dicha oreja arqueada (2) para movimiento pivotante respecto de dicho cuerpo de cursor y que tiene un travesaño (8); una corredera (10) montada con susceptibilidad de deslizamiento en dicha aleta superior (4a) y que tiene un saliente (13) de cierre, siendo móvil dicha corredera (10) longitudinalmente respecto de dicho cuerpo de cursor entre una posición abierta en la que dicho saliente 13 de cierre está separado de dicho extremo libre posterior (7) de dicha oreja arqueada (2) a fin de permitir que dicho travesaño (8) de dicha lengüeta (3) de arrastre pase por dicho espacio (S) y una posición cerrada en la que dicho saliente (13) de cierre está dispuesto junto a dicho extremo libre

posterior (7) de dicha oreja arqueada (2) para impedir que dicho travesaño (8) de dicha lengüeta (3) de arrastre pase a través de dicho espacio (S); y un resorte (22) montado en dicha aleta superior (4a) para forzar dicha corredera (10) hacia dicha posición cerrada en el estado normal.

2.- Cursor según la reivindicación 1, caracterizado porque dicho saliente (13) de cierre está dispuesto en alineación con dicho extremo libre posterior (7) de dicha oreja arqueada (2) en una dirección perpendicular a dicha superficie superior (4a') de dicha aleta superior (4a) cuando dicha corredera (10) está dispuesta en dicha posición cerrada.

3.- Cursor según la reivindicación 2, caracterizado porque dicho saliente (13) de cierre está dispuesto contra dicho extremo posterior libre (7) de dicha oreja arqueada (2) bajo la fuerza de dicho resorte (22) cuando dicha corredera (10) está dispuesta en dicha posición cerrada.

4.- Cursor según la reivindicación 1, caracterizado porque dicho cuerpo de cursor tiene un ánima (16) de guía que se extiende longitudinalmente en dicha aleta superior (4a) desde su extremo posterior y termina antes de su extremo libre, teniendo dicha aleta superior (4a) una entalladura (17) en una pared superior de dicha ánima (16) de guía recibiendo dicha ánima (16) de guía dicho resorte (22) y dicha corredera (10), sobresaliendo el saliente (13) de cierre de ésta a través de dicha entalladura (17).

5.- Cursor según la reivindicación 4, caracteriza-

do porque dicho cuerpo de cursor tiene al menos un tope (23, 24) dispuesto en el extremo posterior de dicha aleta superior (4a) y que sobresale en dicha ánima (16) de guía para impedir que dicha corredera (10) se retire de dicha

5 ánima (16) de guía.

6.- Cursor según la reivindicación 2, caracterizado porque dicho saliente (13) de cierre se extiende más allá de dicha superficie superior (4a') de dicha aleta superior (4a) en un grado levemente menor que dicho espacio (S).

10 7.- Cursor según la reivindicación 3, caracterizado porque dicho saliente (13) de cierre se extiende más allá de dicha superficie superior (4a') de dicha aleta superior (4a) en un grado mayor que dicho espacio (S):.....

8.- "CURSOR PARA CIERRE DE CREMALLERA"

15 Todo ello conforme se describe y reivindica en la presente memoria que consta de once hojas foliadas y mecanografiadas por una sola de sus caras y de dos láminas de dibujos que la ilustran.

MADRID 14 OCT 1935

P. A. M. CURELL SUÑOL



FIG. 1

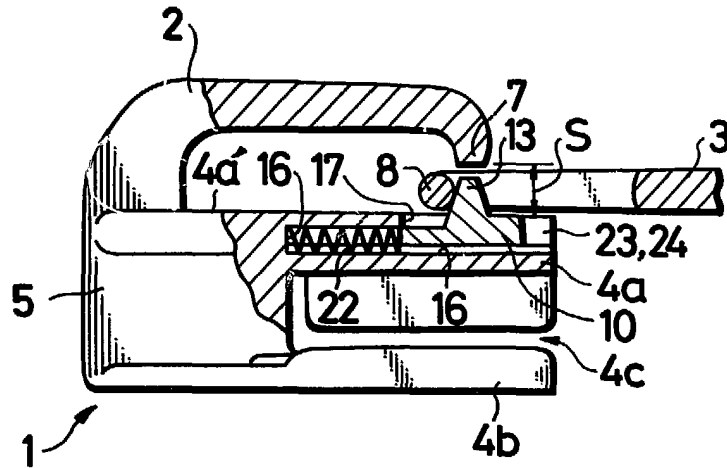
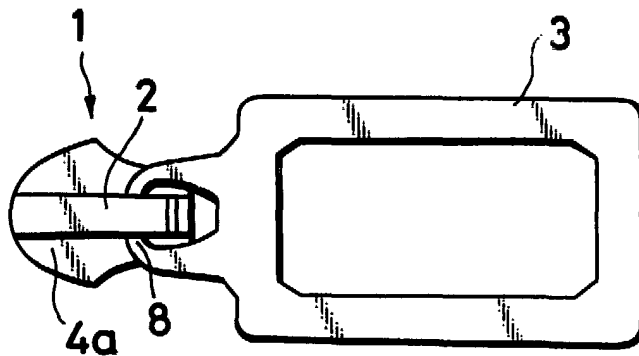

FIG. 2



MADRID 14 OCT. 1985

P. A. M. CURELL SUÑOL

Handwritten signature

FIG. 3

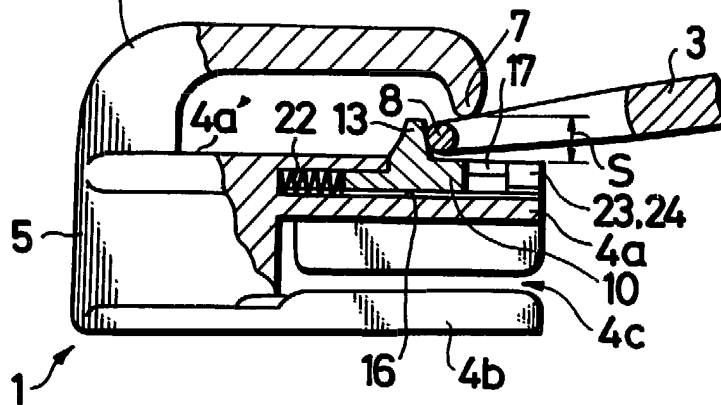

FIG. 4

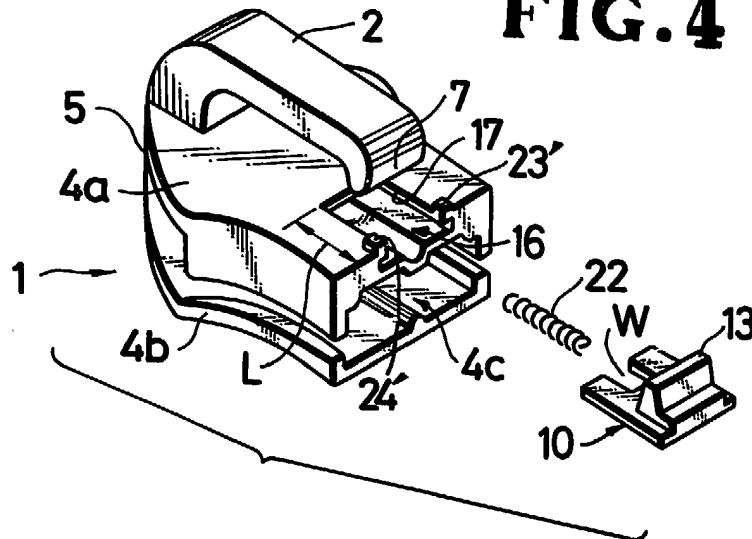
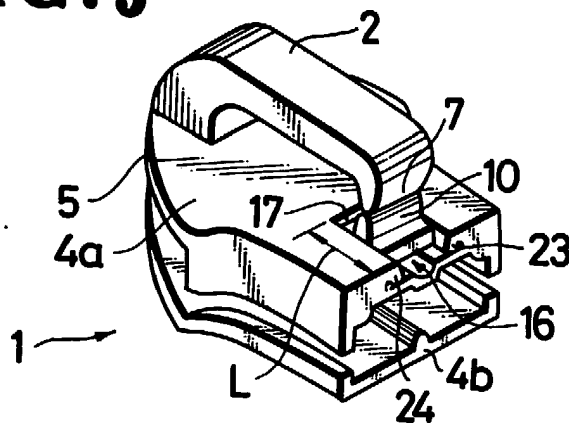

FIG. 5



MADRID 14 OCT 1995
 P. A. M. CUELL SUÑOL

[Handwritten signature]