

289463



27

289463

PATENTE DE INVENCION

=====

MEMORIA DESCRIPTIVA

Sobre:

" PERFECCIONAMIENTOS EN PERSIANAS "

Solicitante: Don Nochimas FELMANAS, de nacionalidad brasileña, domiciliado en Rua 21 de Abril nº 1.019, SAO PAULO, Brasil.

Inventor: El solicitante.

289463

27



Refiérese esta memoria a perfeccionamientos introducidos en persianas o "brise-soleil", teniendo por objeto la obtención de una lámina al mismo tiempo resistente, liviana, económica y confeccionada con sólo una "costura" o

5. juntura, enteramente original.

Siendo así, la persiana perfeccionada evita enteramente el uso de tornillos u otros medios similares de montaje.

10. Los diseños anexos ilustran la persiana perfeccionada según vistas y cortes. En los diseños, se estableció relación con la memoria a través de numerosos indicativos de las principales partes de la persiana indicando los mismos números siempre las mismas partes o partes análogas.

15. Como se puede observar en los diseños ilustrativos, la persiana perfeccionada comprende una "lámina" -1- en forma de ala de avión, hecha de una sola hoja de aluminio u otro material adecuado, apoyada en travesaños de refuerzo -2- elípticos, dispuestos transversalmente, y en dos largueros -3- y -4- cilíndricos, tubulares, dispuestos longitudinalmente.

20. La hoja de aluminio -1- que constituye la persiana propiamente dicha, es "cosida" una única vez, longitudinalmente, alrededor de los travesaños de apoyo -2- por medio del larguero -4-. Para ello, este larguero tiene una hendidura a lo largo de toda su extensión, a través de la cual se introducen los dos bordes de la hoja de aluminio -1- después de doblada; los bordes son, a su vez, doblados en el interior del larguero, obteniéndose una función firme y de confección sencilla y económica.

30. La persiana está, además, provista de un espigón -5- externo y axial, alrededor del cual puede ella girar

289433 27



cuando está montada y de una protección lateral -6- que se acopla a la palanca de mando de la rotación.

N O T A

35. La ^fPatente de Invención, que se solicita por veinte años, para España, de acuerdo con la vigente Legislación deberá recaer sobre: "PERFECCIONAMIENTOS EN PERSIANAS", con Prioridad de la demanda en Brasil nº 140.659, de fecha 4 de Julio de 1962, según las características esenciales de las
40. siguientes:

R E I V I N D I C A C I O N E S

- 1ª.- Perfeccionamientos en persianas, del tipo en que las láminas tienen la forma de ala de avión, caracterizadas por estar la lámina formada por una única hoja doblada
45. cuyos bordes penetran a través de una hendidura existente en un larguero cilíndrico tubular y son doblados en el interior de dicho larguero.

- 2ª.- Perfeccionamientos en persianas, según reivindicación 1ª, caracterizados por un segundo larguero de refuerzo, paralelo y similar al larguero de la función de los bordes
50. de la hoja que forma la lámina.

- 3ª.- Perfeccionamientos en persianas, según cualquiera de las reivindicaciones 1ª ó 2ª, caracterizados por travesaños de refuerzo de forma elíptica, dispuestos transversalmente, atravesados dichos travesaños, junto a la periferia,
55. por los largueros tubulares.

4ª.- PERFECCIONAMIENTOS EN PERSIANAS.

- Según queda sustancialmente descrito en la presente memoria que consta de tres hojas escritas a máquina por una
60. sola cara y dibujos.

Madrid, 27 de Junio de 1963

Don NOCHIMAS FELMANAS

P. P. FRANCISCO AGUIA GABRIEL

A.A.

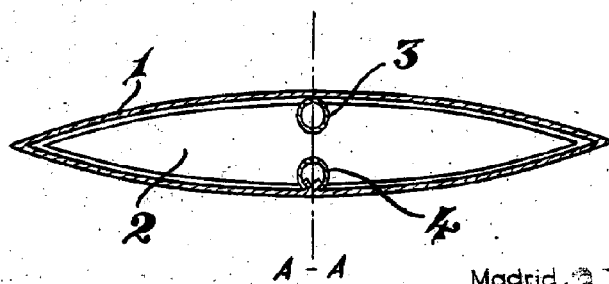
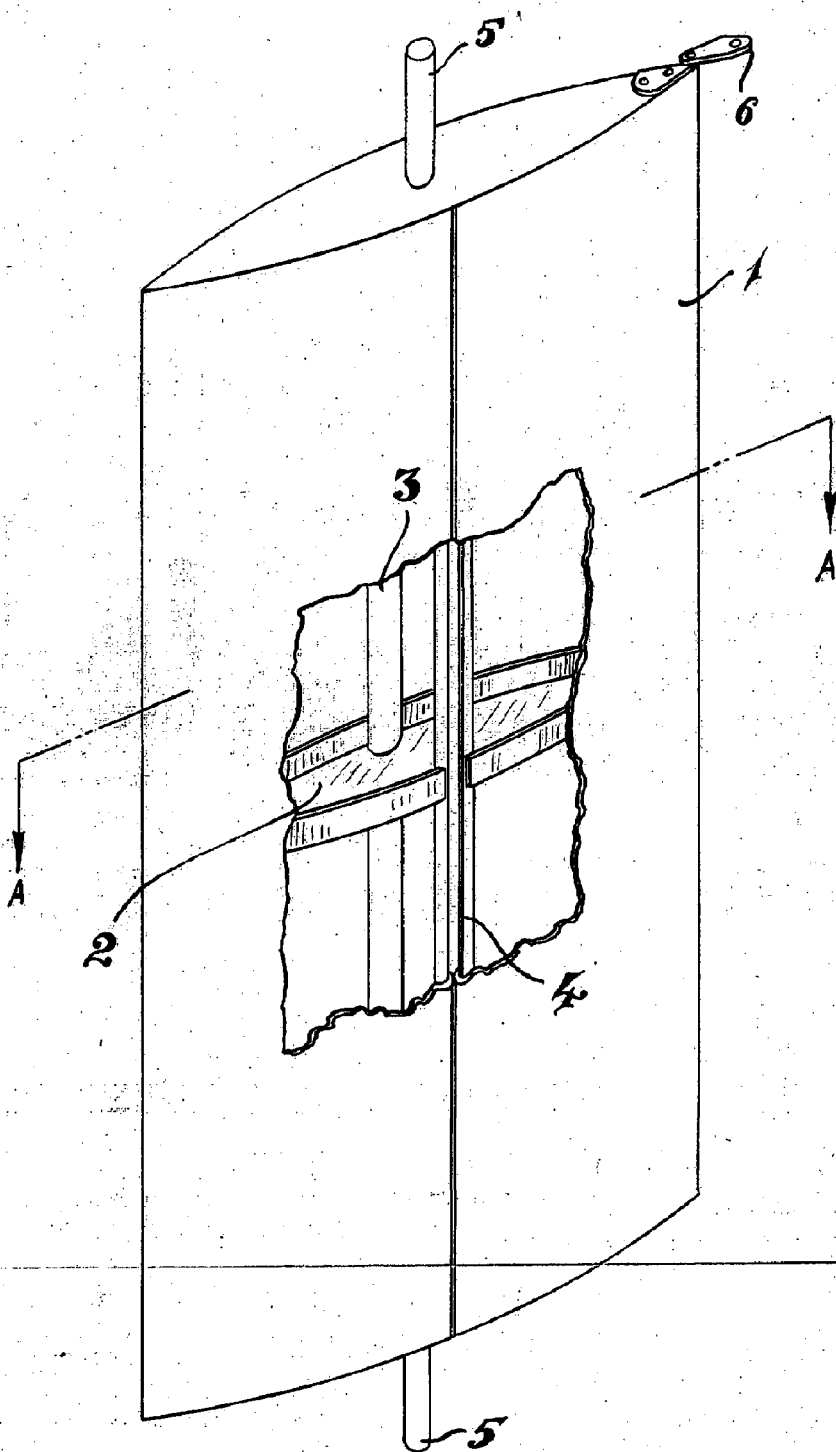

ESCALA VARIABLE

Madrid, 27 JUN 1963
NOCHIMAS FELMANAS

P. P.

FRANCISCO ANTONIO FELMANAS
S.A.