

19 ES 11 21 22	NUMERO 289.457	10 Y
	FECHA DE PRESENTACION 8 - 10 - 1.985	



ESPAÑA

MODELO DE UTILIDAD

1- MAR. 1986

30 PRIORIDADES: 31 NUMERO	32 FECHA	33 PAIS
------------------------------	----------	---------

47 FECHA DE PUBLICIDAD	51 CLASIFICACION INTERNACIONAL G09F 5/00
------------------------	---

54 TITULO DE LA INVENCIÓN " CARPETA PERFECCIONADA PARA EXHIBICION DE MUESTRAS DE TEJIDOS "

71 SOLICITANTE (S) ANTONIO VOLTA, S.A.

DOMICILIO DEL SOLICITANTE Via Layetana, 63 (Barcelona)

72 INVENTOR (ES) D. Carlos VOLTA

73 TITULAR (ES)

74 REPRESENTANTE D ^a Matilde LLORT GERONES
--

El presente Modelo de Utilidad se refiere a una carpeta perfeccionada para exhibición de muestra de tejidos. Es conocido que, para obtener el éxito en la exhibición de un muestrario, es imprescindible presentar las muestras adecuadamente y que interesa conseguir una amenidad en la exhibición de las diversas hojas del muestrario.

Esto se consigue con la carpeta reivindicada en el presente Modelo de Utilidad que además permite tener adecuadamente protegidas las muestras y las hojas en las que se montan las muestras.

La carpeta reivindicada se caracteriza porque, en las superficies de las hojas rígidas montadas sobre un tomo en espiral, se aplican debidamente adheridas las muestras. Simplemente en hojas separadas o intercaladamente entre las mismas hojas que las muestras, figuran fotografías de personas con prendas confeccionadas con las muestras exhibidas. Asimismo las fotografías o dibujos de prendas se disponen en el dorso de la hoja que lleva toda la superficie cubierta de muestras, ocupando totalmente las hojas intermedias.

La unión de las muestras a las hoja rígidas de la carpeta, se hace adheriendo toda la superficie de la muestra o adheriendo el borde superior y el paralelo inferior a una distancia menor que la dimensión en altura de la muestra. En este último caso la parte inferior de la muestra unida a la hoja por dos bordes paralelos, forma un bucle inferior que cubre la unión con la hoja y a la vez la parte en voladizo

del bucle, ocultando la línea de adhesión superior de la muestra inmediata inferior. Esto se hace gracias a que la dimensión en altura de la muestra es mayor que la distancia entre sus líneas de adherencia. En las hojas con muestras unidas en toda su superficie, estas muestras se presentan formando grupos de dos, una de ellas menor inferior que se superpone a la parte inferior de la muestra mayor, para que se advierta visualmente el efecto de combinación de las muestras, o sea imaginando que la prenda superior se ha hecho de acuerdo con la muestra superior y la inferior de acuerdo con la muestra inferior.

El borde de la tapa inferior de la carpeta presenta un dobléz de enlace con una tira estrecha de anchura correspondiente al espesor de las hojas, de las muestras y de la tapa. La tira estrecha presenta en su borde externo un dobléz de enlace con una cubierta de dimensiones correspondientes con las de la tapa. Con ello, por rebatimiento de la tira estrecha dispuesta perpendicular a la tapa inferior, se protege el borde de las hojas y con la superposición de la cubierta prolongación de la tira estrecha sobre la superior, se cierra completamente el conjunto protegiendo su contenido de la entrada de polvo o de un golpe o desgaste.

Todas las hojas que llevan las muestras o algunas hojas intercalares correspondientes a distintos tipos de muestra, son progresivamente mayores en el sentido de su ancho y desde la primera hoja a la última. De esta forma al

abrir la carpeta quedan sobresalientes los bordes con adecuada señalización del tipo de muestras agrupadas.

En la hoja gráfica adjunta y a título de ejemplo se representa un caso de realización práctica de la carpeta perfeccionada para exhibición de muestras de tejidos, objeto del presente Modelo de Utilidad.

La figura 1 representa la vista en desarrollo de la carpeta abierta por una de las primeras hojas, viéndose en las dos páginas las muestras pegadas sólo por dos bordes paralelos. La figura 2 representa la vista en desarrollo estando la carpeta abierta por una de las hojas de los grupos intermedios que tienen las muestras adheridas en toda su superficie. La figura 3 es una vista en alzado frontal de la carpeta en sus posiciones abiertas y cerradas. La figura 4 es una vista en perspectiva de la carpeta en la fase inmediata a la posición de cierre total. La figura 5 finalmente es una vista en desarrollo correspondiente a las últimas páginas de la carpeta de exhibición.

Siguiendo los dibujos se advierte la espiral o sistema de articulación -1- viéndose la cara posterior -2- de una hoja que lleva las muestras adheridas por los bordes superior e inferior -3- y -4-. La altura de la muestra es superior a la distancia entre líneas de adherencia, con lo que la parte inferior de la muestra hace un bucle que oculta la línea -4-. También en esta cara está la fotografía -6- con personas llevando prendas de los géneros de las muestras. La

5 cara de la hoja -7- lleva adheridas una serie de muestras con los mismos bordes -3- y -4-, mientras que el tramo medio -8- queda suelto separado de la hoja -7- y formando un bucle inferior -5-, de manera que el borde inferior de la muestra se pega interiormente según línea -4-. Así cada bucle inferior -5- cubre la línea adherida -3- superior de la muestra inmediatamente inferior quedando el conjunto más presentable.

10 Debajo la hoja -7- y posteriormente a la -2- hay el resto de hojas comprendidas entre la primera hoja -9- que es la cara delantera de la hoja 2 con muestras y la contracubierta -10-. Las hojas intermedias presentan sobresalientes y escalonados los bordes -11- con indicaciones -12- de señalización de las características generales de las muestras. El borde longitudinal de ésta contracubierta se continúa según una pestaña longitudinal -13- separada de la contracubierta -10- mediante un pliegue de doblez -14-, que supone el inicio de una tira -13- que actúa de protector de los bordes de las hojas cuando se cierra la carpeta. Este lomo -13- se separa, mediante una regata o pliegue -15-, de la lámina de protección -16- que constituye la tapa final. Disponiendo el cubre lomos o pestaña -13- en la posición -13'- perpendicular a la posición inicial de las figuras 1 y 2 y finalmente con el giro, en el sentido de la flecha -17-, la lámina de protección y cierre queda cubriendo la forma de libro con la tapa protectora de primera hoja -9- y contratapa -10- tal como se ve en -16'-.

15

20

25

En el caso de la figura 2 se advierte la hoja -18-, con muestras pegadas totalmente -19- y fotografías -20- con personas vestidas con prendas de las muestras.

5 En la hoja -21- se advierten, convenientemente pegadas en toda su superficie, a las muestras -22- que, en su parte inferior, llevan superpuestas parcialmente y pegadas a las muestras -23-. Esta disposición está hecha para poder ver el efecto que tendrán la superposición de los colores de los dos tejidos, por ejemplo en el caso de que el -22- se destine a la americana y el -23- al pantalón. En la hoja -9- se advierten muestras -24-. En las hojas -25- y -26- se advierten fotografías -27- de usuarios que llevan las prendas confeccionadas con telas del muestrario. En la cara interna de la tapa protectora final, se advierten asimismo fotografías -28- de personas con prendas confeccionadas con las muestras exhibidas.

15 El conjunto, una vez superpuesta la contratapa -16-, queda debidamente protegido contra el polvo y la acción externa ya que la pestaña -13- cubre los bordes de las hojas -11-, quedando el conjunto interior que lleva las muestras con una protección adecuada.

20 Se fabricará la carpeta perfeccionada para exhibición de muestras de tejidos, objeto del presente modelo de utilidad, con los materiales apropiados a sus elementos componentes, pudiendo variar su forma, acabado, dimensiones y cuantos detalles no alteren, cambien o modifiquen su esencialidad.

- R E I V I N D I C A C I O N E S -

1ª.- Carpeta perfeccionada para exhibición de muestras de tejidos, caracterizada porque en las superficies de las hojas rígidas montadas sobre un lomo en espiral se aplican, debidamente adheridas las muestras. Simplemente en hojas separadas o intercaladamente entre las mismas hojas que las muestras, figuran fotografías de personas con prendas confeccionadas con las muestras exhibidas. Asimismo las fotografías o dibujos de prendas se disponen en el dorso de la hoja que lleva toda la superficie cubierta de muestras, ocupando totalmente las hojas intermedias.

2ª.- Carpeta perfeccionada para exhibición de muestras de tejidos, según reivindicación primera, caracterizada porque la unión de las muestras a las hoja rígidas de la carpeta, se hace adheriendo toda la superficie de la muestra o adheriendo el borde superior y el paralelo inferior a una distancia menor que la dimensión en altura de la muestra. En este último caso la parte inferior de la muestra unida a la hoja por dos bordes paralelos, forma un bucle inferior que cubre la unión con la hoja y a la vez la parte en voladizo del bucle, ocultando la línea de adhesión superior de la muestra inmediata inferior. Esto se hace gracias a que la dimensión en altura de la muestra es mayor que la distancia entre sus líneas de adherencia. En las hojas con muestras unidas en toda su superficie, estas muestras se presentan formando grupos de dos, una de ellas menor inferior que se superpone a la parte infe-

rior de la muestra mayor para que se advierta visualmente el efecto de combinación de las muestras, o sea imaginando que la prenda superior se ha hecho de acuerdo con la muestra superior y la inferior de acuerdo con la muestra inferior.

5 3ª.- Carpeta perfeccionada para exhibición de muestras de tejidos, según reivindicaciones anteriores, caracterizada por que el borde de la tapa inferior de la carpeta presenta un dobléz de enlace con una tira estrecha de anchura correspondiente al espesor de las hojas, de las muestras y de la tapa. La tira estrecha presenta, en su borde externo, un dobléz de enlace con una cubierta de dimensiones correspondientes con las de la tapa. Con ello, por rebatimiento de la tira estrecha dispuesta perpendicular a la tapa inferior, se protege el borde de las hojas y con la superposición de la cubierta, pro-
10 longación de la tira estrecha sobre la superior se cierra completamente el conjunto protegiendo su contenido de la entrada de polvo o de un golpe o desgaste.

20 4ª.- Carpeta perfeccionada para exhibición de muestras de tejidos, según reivindicaciones anteriores, caracterizada por que todas las hojas que llevan las muestras o algunas hojas intercalares correspondientes a distintos tipos de muestra, son progresivamente mayores en el sentido de su ancho y desde la primera hoja a la última. De esta forma al abrir la carpeta quedan sobresalientes los bordes, con adecuada señalización del tipo de muestras agrupadas.

25 5ª.- Carpeta perfeccionada para exhibición de muestras de te-

jidos.

Consta la presente memoria descriptiva de nueve hojas foliadas escritas por una sola cara.

Barcelona, 4 de Octubre de 1.985

P.A.
M. LLORT

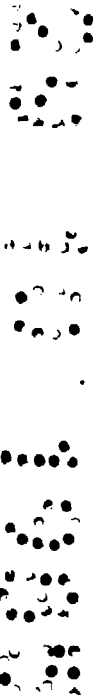

5

10

15

20

25

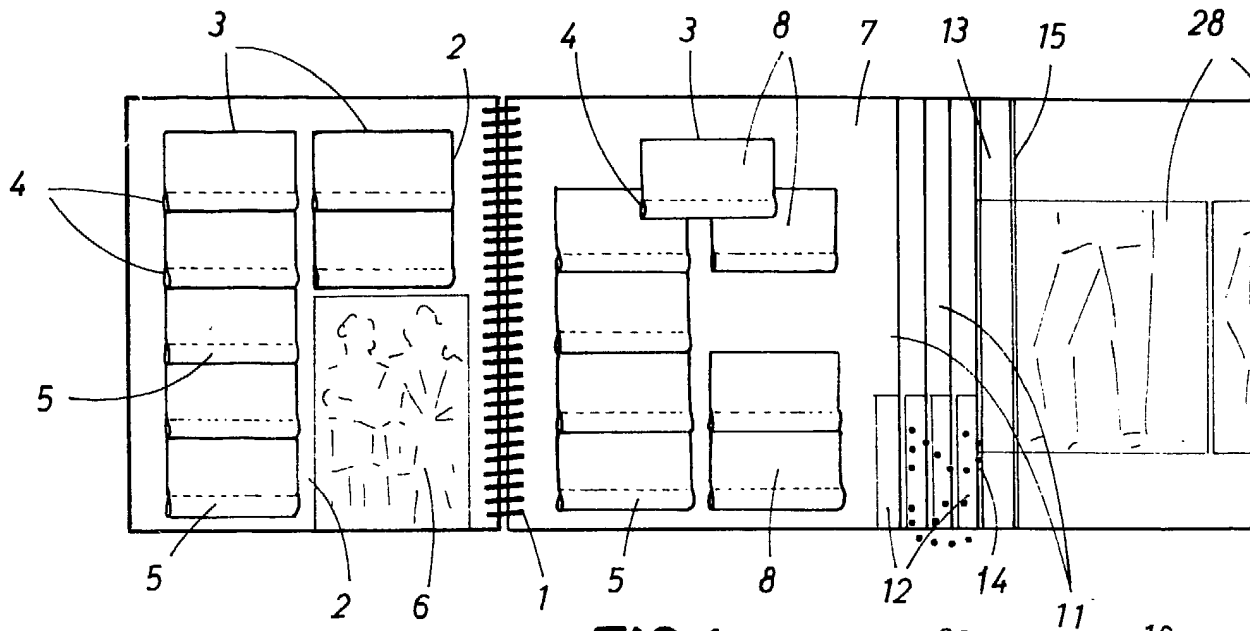

FIG. 1

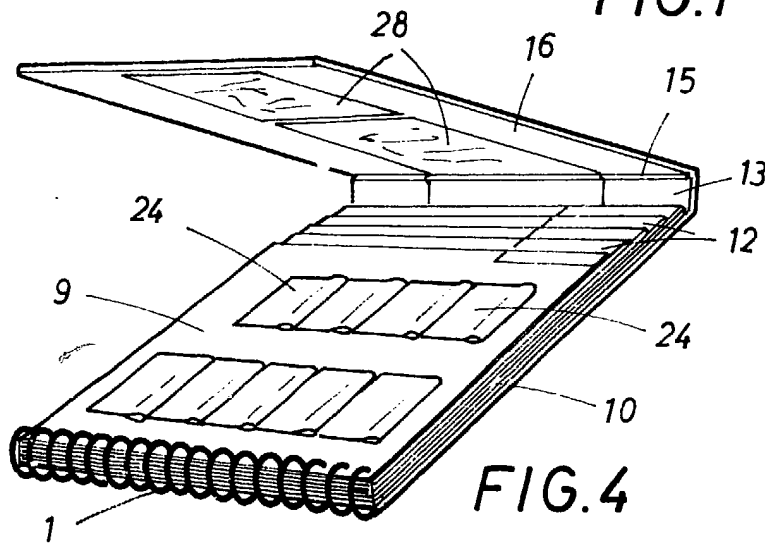
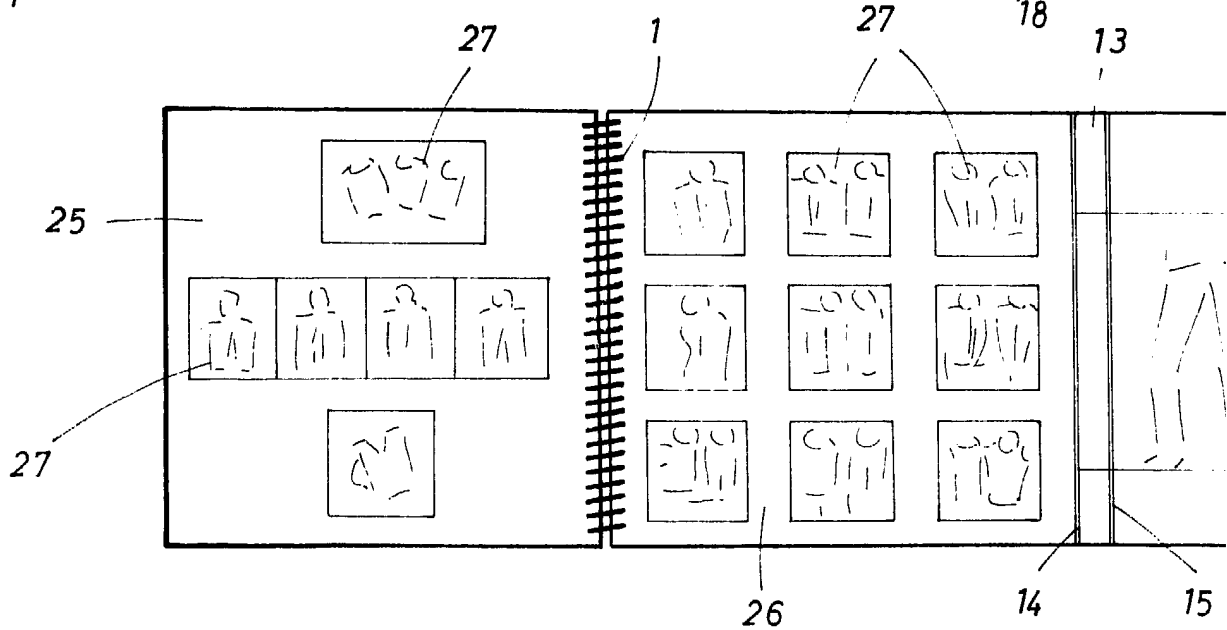
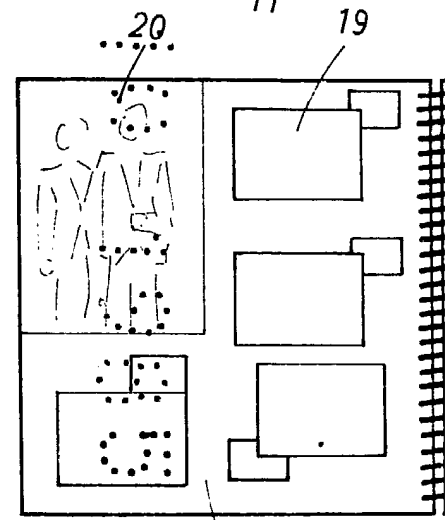

FIG. 4



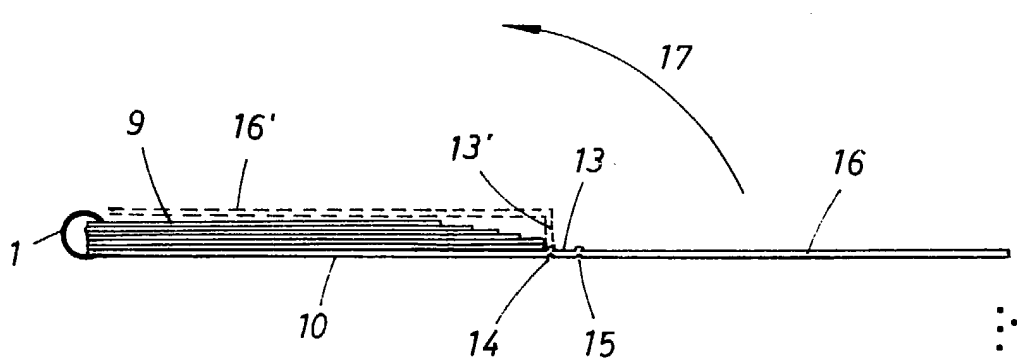
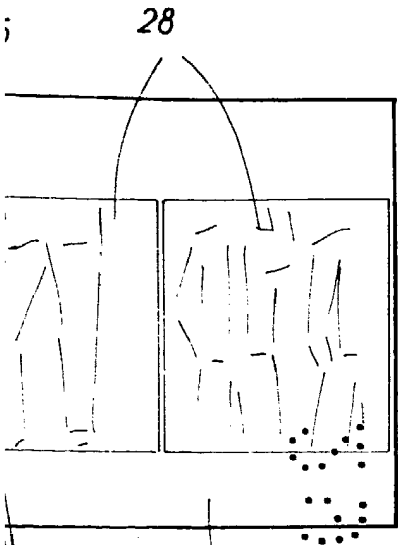

FIG. 3

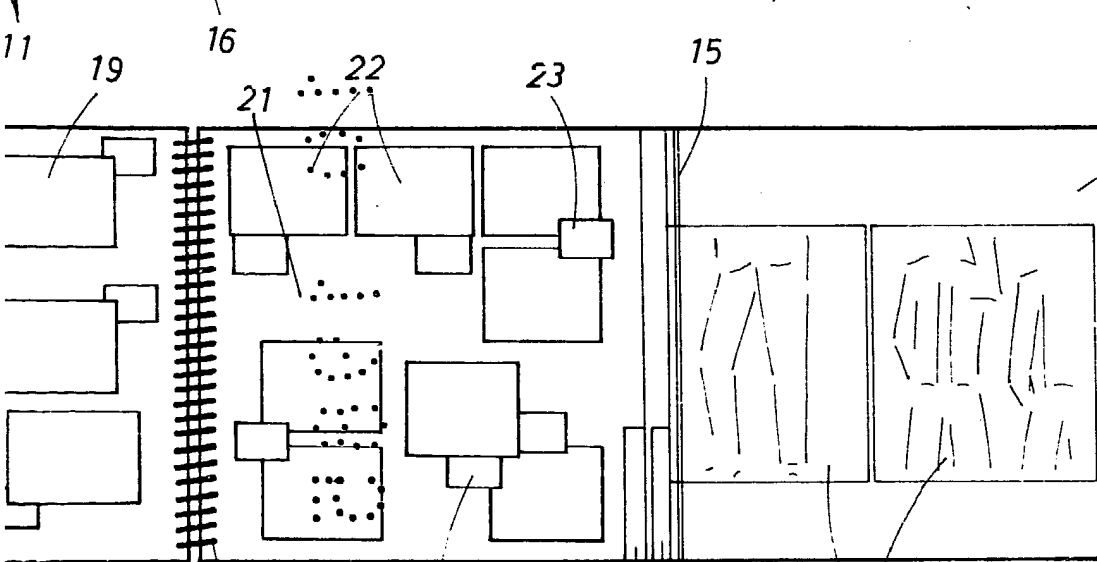

FIG. 2

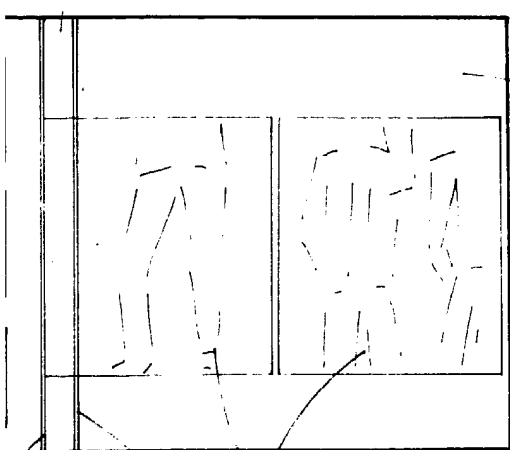

FIG. 5

BAJONA 4 DE Octubre DE 1985

M. LLORT