

19 ES 11 21 22	NUMERO <b>289413</b>	10 Y
	FECHA DE PRESENTACION <b>- 4 OCT. 1985</b>	



ESPAÑA

**MODELO DE UTILIDAD**

**16 FEB. 1986**

30 PRIORIDADES: 31 NUMERO	32 FECHA	33 PAIS
------------------------------	----------	---------

47 FECHA DE PUBLICIDAD	51 CLASIFICACION INTERNACIONAL A. 014 F21S 1/00
------------------------	--

54 TITULO DE LA INVENCIÓN  "LAMPARA PERFECCIONADA"	Braille
--	---------

71 SOLICITANTE (S)  INDUSTRIAS FASE, S.A.	Braille
---	---------

DOMICILIO DEL SOLICITANTE Hierro, nº. 22 TORREJON DE ARDOZ (Madrid)	Braille
--	---------

72 INVENTOR (ES)	Braille
------------------	---------

73 TITULAR (ES)  La firma solicitante	Braille
---	---------

74 REPRESENTANTE JUAN JOSE ALONSO YAGUE (203-8)	Braille
--	---------

MEMORIA DESCRIPTIVA

5 La presente invención se refiere, según se expresa en el enunciado de esta memoria descriptiva, a una lámpara que ha sido sensiblemente perfeccionada en orden a potenciar su funcionalidad y eficacia.

10 De forma más concreta la lámpara que la invención propone centra sus características en una especial estructuración merced a la cual dicha lámpara puede indistintamente ser utilizada como medio de iluminación directa o indirecta.

15 Para ello dicha lámpara incorpora una carcasa, preferentemente materializada en un tubo cilíndrico, que se rigidiza debidamente a un brazo articulado para fijación de la misma, brazo de cualquier tipo convencional, con la especial particularidad de que en el seno de la citada carcasa se establece rigidamente un portalámparas de tipo "bayoneta" que se complementa con una bombilla asimétrica, obviamente también de bayoneta, bombilla que presenta la mitad de su superficie metalizada, concretamente una de las dos mitades definidas por un imaginario plano pasante por el eje de su cuello y del propio portalámparas, mientras que su otra mitad es

20

25

transparente o traslúcida.

5 El portalámparas queda sensiblemente reme-  
tido con respecto a la embocadura de la carcasa  
receptora de la bombilla, de manera que el cue-  
llo de la misma queda totalmente oculto por di-  
cha carcasa, mientras que el otro extremo del  
tubo se cierra con la colaboración de un tapón,  
acoplable a presión en la embocadura correspon-  
diente del tubo y provisto de ranuras de venti-  
10 lación.

De la estructuración que ha sido someramen-  
te descrita y más concretamente del acoplamien-  
to tipo bayoneta entre bombilla y portalámparas  
se deduce que dicha bombilla puede adoptar dos  
15 posiciones con respecto al portalámparas, o lo  
que es lo mismo, en una determinada posición  
para la lámpara en su conjunto, esta puede ofre-  
cer al observador su mitad metalizada, en cuyo  
caso se obtendrá una iluminación indirecta,  
20 bien su mitad transparente o traslúcida, en cu-  
yo caso la iluminación será directa.

Paralelamente y merced a la naturaleza del  
brazo articulado, la lámpara en su conjunto po-  
drá adoptar la posición más idónea requerida en  
25 cada caso.

A partir de esta estructuración básica y  
como es evidente, es factible cualquier otra

5 configuraci3n para la carcasa, como por ejemplo una configuraci3n prismatico-poligonal de cualquier n3mero de lados, siempre que mantenga su estructuraci3n tubular, y de analoga manera la bombilla puede ser esf3rica, ovalada o de cualquier otra configuraci3n.

10 Para complementar la descripci3n que se est3 realizando y con objeto de ayudar a una mejor comprensi3n de las caracteristicas del invento, se acompa1a a la presente memoria descriptiva, como parte integrante de la misma, de una hoja 3nica de planos en la que con car3cter ilustrativo y no limitativo, se ha representado lo siguiente:

15 La figura.- Muestra una vista en alzado lateral de una l3mpara realizada de acuerdo con los perfeccionamientos objeto de la presente invenci3n, en la cual la carcasa aparece seccionada diametralmente para mostrar claramente su estructura interior.

20 La figura 2.- Muestra otra vista de la misma l3mpara, seg3n el mismo alzado lateral, pero en la que se observa el aspecto externo del conjunto.

25 A la vista de estas figuras puede observarse como la l3mpara que se preconiza est3 constituida a partir de una carcasa materializada en

un cuerpo tubular 1, en el ejemplo de realización práctica representado en las figuras de configuración cilíndrica, carcasa que se fija al correspondiente brazo articulado 2 a través de una de sus generatrices, en cuyo seno se establece una pletina acodada 3 para la fijación del portalámparas 4 con la colaboración de una tuerca 5 y con la especial particularidad de que dicho portalámparas 4, como anteriormente se ha dicho, es del tipo de los que cuentan con un acoplamiento de bayoneta 6 para el cuello 7 de la bombilla 8.

Complementariamente la citada bombilla 8 y de acuerdo con el objetivo fundamental de la invención, es asimétrica presentando dos sectores 9 y 10, definidos por un imaginario plano 11 diametral con respecto al cuello 7 y al propio portalámparas 4, de manera que uno de estos dos sectores, el referenciado con 9, está metalizado, mientras que el otro 10 es transparente o traslúcido.

De esta manera los medios 6 de acoplamiento entre bombilla y portalámparas permiten dos posiciones relativas entre estos elementos y, dado que el portalámparas 4 es fijo, la bombilla 8 podrá situarse con su sector metalizado 9 enfrente al observador, en cuyo caso y como

5 anteriormente se ha dicho la iluminación será indirecta, o bien una posición invertida en la que la iluminación es directa al quedar el sector transparente o traslúcido 10 enfrente a dicho observador.

10 La estructura descrita se complementa con un tapón 12 destinado a cerrar la extremidad del cuerpo o carcasa 1 opuesta a la receptora de la bombilla 8, tapón provisto de ranuras para facilitar la aireación de la lámpara y, consecuentemente, la disipación térmica de la misma.

15 En el ejemplo de realización práctica representado en la figura 1, se ha utilizado un brazo articulado 2 provisto de una pinza 13 destinada a "amordazar" la pared de la carcasa 1, complementandose la fijación de dicho brazo con la colaboración de un tornillo 14 cuya cabeza queda oculta por un capuchón embellecedor 15 pero obviamente puede ser utilizado cualquier otro tipo de brazo articulado, manteniendose la constante de que el cable de alimentación 16 discurre por el interior hueco de tal brazo y atraviesa la pared del cuerpo o carcasa 1 a través del pasacables 17 establecido en la zona de adaptación del citado brazo y resultando consecuentemente dicho cable de alimentación 16

20

25

invisible.

De la estructuración descrita se deduce la gran simplicidad de las piezas que participan en la conformación de la lámpara que se preconiza, así como su gran facilidad de montaje, lo que repercuta en un costo ostensiblemente bajo para la misma, con un óptimo aspecto estético y con unas prestaciones funcionales muy interesantes.

No se considera necesario hacer más extensa esta descripción para que cualquier experto en la materia comprenda el alcance de la invención y las ventajas que de la misma se derivan.

Los materiales, forma, tamaño y disposición de los elementos serán susceptibles de variación siempre y cuando ello no suponga una alteración a la esencialidad del invento.

Los términos en que se ha descrito esta memoria deberán ser tomados siempre en sentido amplio y no limitativo.

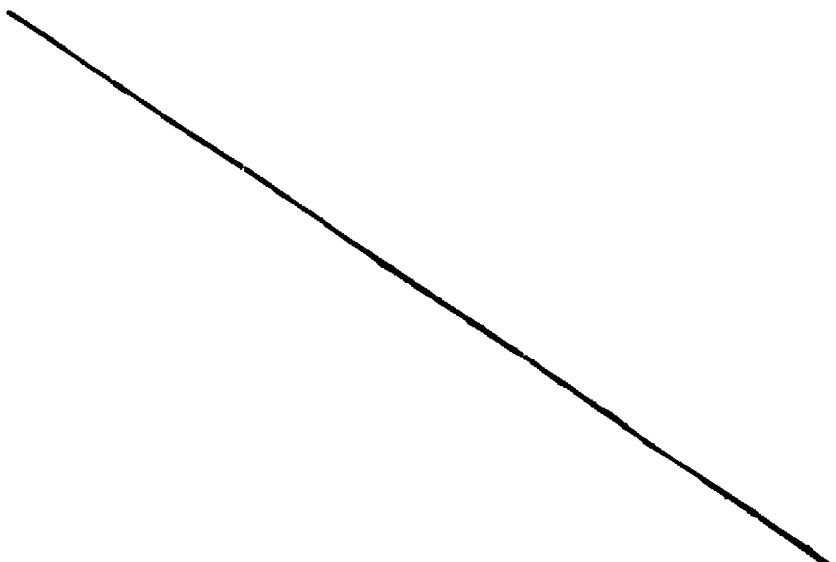

REIVINDICACIONES

5 1.- LAMPARA PERFECCIONADA, esencialmente  
caracterizada por estar constituida a partir  
de una carcasa tubular, preferentemente cilín-  
drica, en cuyo seno se establece rigidamente  
unido a la misma un portalámparas, concretamen-  
te de tipo bayoneta, destinado a recibir a una  
bombilla, obviamente también de tipo bayoneta,  
10 que accede al seno de la carcasa y al correspon-  
diente portalámparas a través de una de las em-  
bocaduras del tubo constitutivo de la carcasa,  
mientras que la otra embocadura del tubo se cie-  
rra con la colaboración de un tapón, ranurado  
15 para facilitar la disipación térmica del conjun-  
to, habiendose previsto que la citada bombilla  
sea asimétrica, presentando dos sectores, defi-  
nidos por un imaginario plano diametral pasante  
por el cuello de la bombilla y por el casquillo,  
20 estando uno de tales sectores metalizado mien-  
tras que el otro es transparente o tralúcido,  
y todo ello de forma que dicha bombilla puede  
ser implantada en el contexto de la lámpara en  
dos posiciones opuestas, una que ofrece al ob-  
servador la zona metalizada, determinando una  
25 iluminación indirecta, y otra con iluminación  
directa ofreciendo al observador su zona trans-

parente o traslucida.

5  
10  
2.- LAMPARA PERFECCIONADA, según reivindi-  
cación 1, caracterizada porque el citado tubo  
constitutivo de la carcasa, preferentemente ci-  
lindrico pero que igualmente puede adoptar cual-  
quier otra configuración tubular, se rigidiza  
a través de su superficie lateral a un brazo  
articulado de sustentación de la lámpara, a tra-  
vés del interior hueco del cual accede al porta-  
lámparas el cable de alimentación eléctrica,  
que atraviesa la pared del tubo con la colabora-  
ción de un pasacables.

15  
3.- LAMPARA PERFECCIONADA, según queda des-  
crito y reivindicado en la presente memoria,  
que consta de nueve hojas, todas ellas escritas  
a máquina por un sola de sus caras y se repre-  
senta en los dibujos que se acompañan.

Madrid, - 4 OCT. 1985

p. a.

20  
JUAN JOSE ALONSO YAGUE  
P. P.

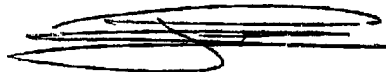

Jesús Plcazo Sierra

FIG.-1

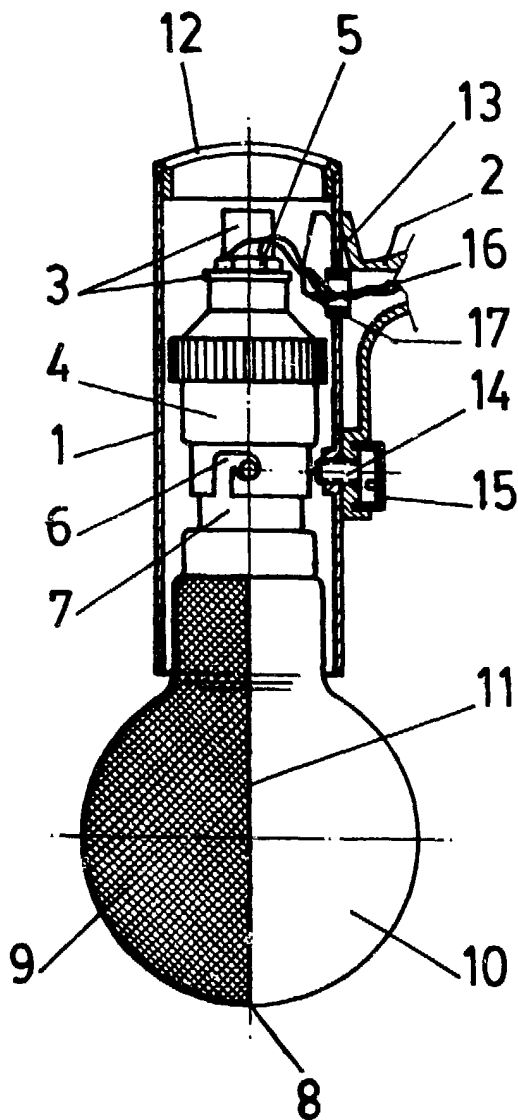
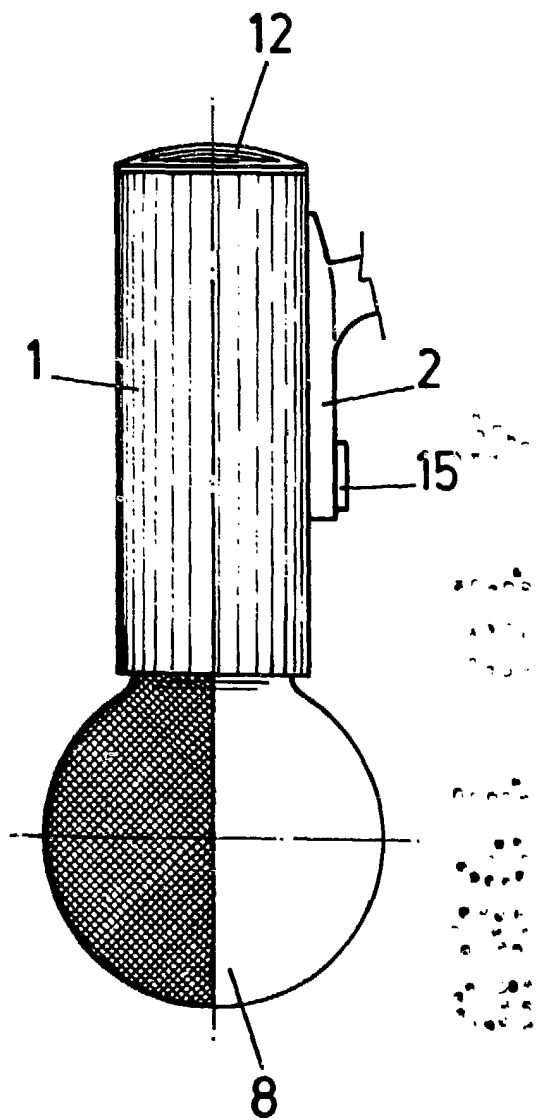

FIG.-2



ESCALA VARIABLE

MADRID - 4 OCT. 1985  
JUAN JOSE ALONSO YAGUE  
P. P.

Desde P. Icazo Sierra